

令和6年版

# 統計しろい

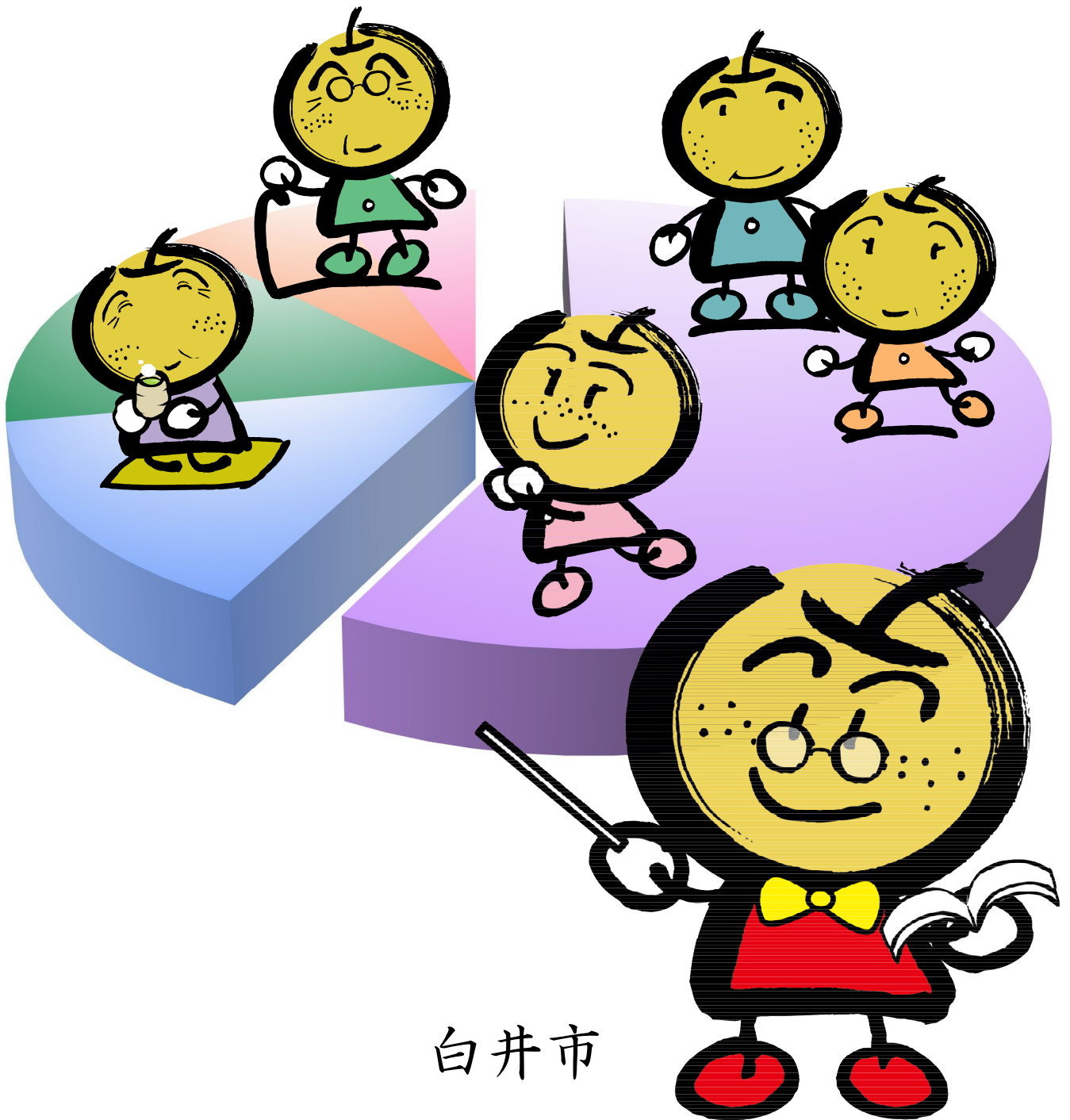

白井市



## はじめに

ここに令和6年版「統計しろい」を刊行いたします。

本書は、白井市における土地、人口、産業、経済、教育、行財政等各分野にわたる基本的な統計資料を収録し、市勢の現状と発展の推移を明らかにしようとするものです。

「ときめきと みどりあふれる 快活都市」を推進する本市の基礎資料として、広く皆様にご利用いただければ幸いです。

編集にあたっては、資料の選定、内容の改善等に努めておりますが、今後も皆様のご意見、ご指導をいただき、さらに内容の充実を図りたいと考えております。

おわりに、本書の刊行にあたり、貴重な資料を提供していただきました方々に対し、心から感謝いたしますとともに、今後とも一層のご協力を賜りますようお願いいたします。

令和7年5月

白井市長 笠井 喜久雄

## 利用される方へ

- 1 資料の出所は各表の下部に記しました。
- 2 統計表中で特に説明を要する箇所については、脚注に記しました。
- 3 統計表中、年とあるものは1月～12月までの暦年、年度とあるものは4月～翌年の3月までの会計年度を示します。
- 4 統計表中、数値の単位は上部右端に注記しましたが、一見して明らかなものについては省略しました。
- 5 統計表中の数値は、原則として単位未満を四捨五入してあるので、総数と内訳が一致しない場合もあります。
- 6 統計表中の符号は、次のとおりです。
  - 「－」 皆無または該当数値がないもの
  - 「…」 不詳または資料がないもの
  - 「0」 該当数値はあるが、掲載単位に満たないもの
  - 「△」 減少したもの
  - 「x」 該当数値の公表を差し控えたもの

# 目 次

## 市民の暮らし

1日当たり、1人当たり、1世帯当たり などの数値（24項目）	6
-----------------------------------	---

## データから見る白井市

各種データの上位3市町村と白井市の 順位と指数（40項目）	
・面積・人口・世帯	8
・経済基盤	9
・財政	9
・教育	10
・労働	10
・居住環境	11
・社会保障	11
・健康・医療	12
・安全	12

## 統計図表

・地目別面積の推移	15
・世帯及び人口推移	15
・年齢別人口（5歳階級）	16
・老年人口の推移（65歳以上）	16
・人口動態	17
・園児・児童・生徒数の推移	18
・令和6年度一般会計歳入歳出決算	18

## 統計表

### 土地・気象

1 位置・地勢	21
2 地目別面積の推移	22
3 河川・湖沼	
（1）河川（一級河川）	22
（2）湖沼	22
4 気象概況	23

### 人 口

5 世帯及び人口推移	24
6 字別世帯数及び男女別人口	25

7 地区別人口	26
8 年齢別人口（5歳階級）	30
9 国籍別外国人数	32
10 人口動態	34
11 県内との人口移動	35
12 県外との人口移動	36
13 国勢調査人口及び人口密度	38
14 昼間人口及び夜間人口	38
15 人口集中地区人口、面積 及び人口密度	39
16 国勢調査年齢別人口（5歳階級） 及び人口比率	40
17 常住地による就業者及び 通学者数（15歳以上）	42
18 従業地・通学地による常住就業者 及び通学者数（15歳以上）	43
19 常住地又は従業地・通学地による 利用交通手段別15歳以上自宅外 就業者・通学者数	44
20 産業（大分類）・従業上の地位（6区分） 及び就業者数（15歳以上）	46
21 労働力状態 男女別人口（15歳以上）	46
22 産業（大分類）・年齢（5歳階級） ・15歳以上就業者数	48

### 事業所

23 産業大分類別事業所数 及び従業者数	50
24 産業大分類別従業者規模別 事業所数	50

### 農 業

25 主副業別農業経営体数	52
26 農業経営体人口及び農業従事者数	52
27 経営耕地面積規模別農業経営体数	53
28 経営耕地種類別面積	53
29 主要農産物別収穫（栽培）農業経営体数 及び収穫（栽培）面積	54

3 0	果樹の栽培農業経営体数 及び栽培面積.....	5 6
3 1	施設園芸の栽培農業経営体数 及び栽培面積.....	5 7
3 2	家畜飼養農業経営体数 及び頭羽数.....	5 8
3 3	梨の栽培面積規模別農業経営体数...	5 8
3 4	梨の出荷量（農協出荷量）.....	5 9
3 5	農業機械保有台数.....	5 9

## 工業

3 6	産業中分類別事業所数・従業者数 及び出荷額.....	6 0
3 7	従業者規模別事業所数.....	6 2

## 商業

3 8	産業中分類別事業所数・従業者数 及び年間商品販売額等.....	6 4
3 9	産業中分類別事業所数 （従業者規模別）及び従業者数.....	6 6

## 建設

4 0	道路概況.....	6 8
4 1	市街化区域及び市街化調整区域.....	6 8
4 2	下水道状況 （1）公共下水道処理区域面積.....	6 9
	（2）公共下水道普及状況.....	6 9
4 3	都市公園一覧.....	7 0
4 4	都市公園数及び面積.....	7 2
4 5	居住世帯の有無別住宅数及び 住宅以外で人が居住する建物数.....	7 3

## 電気・ガス・水道

4 6	電灯・電力消費量.....	7 4
4 7	都市ガス消費量 （1）京葉ガス.....	7 5
	（2）東京ガス.....	7 6
4 8	上水道状況.....	7 7

## 運輸・通信

4 9	車種別自動車保有台数.....	7 8
5 0	軽自動車等保有台数.....	7 9

5 1	北総鉄道駅別 運輸状況（1日平均乗車人員）.....	8 0
5 2	コミュニティバス（ナッシー号） 利用者状況.....	8 1
5 3	市内運行バス輸送人員及び運行系統表 （1）船橋新京成バス.....	8 2
	（2）ちばレインボーバス.....	8 3
	（3）生活バスちばにう.....	8 4

## 社会福祉

5 4	保育園状況.....	8 5
5 5	生活保護実数及び 種類別被保護人員.....	8 5
5 6	国民健康保険給付状況.....	8 6
5 7	後期高齢者医療給付状況.....	8 6
5 8	介護保険給付状況.....	8 8
5 9	国民年金加入状況.....	8 8
6 0	福祉年金受給状況.....	8 9
6 1	国民年金給付状況（新法）.....	9 0
6 2	国民年金給付状況（旧法）.....	9 1
6 3	社会福祉施設等利用状況.....	9 2

## 保健・衛生

6 4	検診実施状況.....	9 4
6 5	予防接種状況.....	9 4
6 6	死因別死亡者数.....	9 6
6 7	医療機関数.....	9 6
6 8	ごみ処理状況.....	9 7
6 9	し尿処理状況.....	9 7

## 教育・文化

7 0	幼稚園の状況.....	9 8
7 1	幼保連携型認定こども園の状況.....	9 8
7 2	小学校の状況.....	9 9
7 3	中学校の状況.....	9 9
7 4	高等学校の状況.....	1 0 0
7 5	中学校進路別卒業生数.....	1 0 1
7 6	高等学校進路別卒業生数.....	1 0 1
7 7	図書館・図書室の蔵書貸出状況...	1 0 2
7 8	視聴覚機材貸出状況.....	1 0 2

79	公民館・図書室等利用状況.....	104
80	運動施設・キャンプ場利用状況...	104
81	文化センター利用状況.....	106
災害・治安		
82	消防職員数及び消防車両等.....	108
83	消防団状況.....	108
84	火災発生状況.....	109
85	原因別火災発生件数.....	109
86	時刻別火災発生状況.....	110
87	月別火災発生状況.....	110
88	救急出場状況.....	112
89	交通事故発生状況.....	112
選挙		
90	選挙人名簿登録者数.....	114
91	選挙投票状況	
(1)	衆議院議員選挙.....	115
(2)	参議院議員選挙(千葉県選出)...	115
(3)	千葉県知事選挙.....	116
(4)	千葉県議会議員選挙.....	116
(5)	白井市(町)長選挙.....	117
(6)	白井市(町)議会議員選挙.....	117
(7)	白井市が印西市、印旛村及び本埜村と合併することの可否に関する住民投票...	117
行財政		
92	一般会計歳入決算額.....	118
93	一般会計歳出決算額.....	120
94	税目別市税決算額.....	122
95	特別会計歳入歳出決算額.....	122
96	水道事業会計決算額.....	124
97	下水道事業会計決算額.....	126
98	行政組織図(令和6年度).....	128
99	職種別職員数.....	129

・人口増減率	
(令和3年~令和4年).....	135
・平均年齢.....	136
・年少人口(15歳未満人口)比率...	137
・生産年齢人口	
(15歳~64歳人口)比率...	138
・老年人口(65歳以上人口)比率...	139
経済基盤	
・経営耕地面積	
(販売農家1戸当たり).....	140
・年間商品販売額	
(1事業所当たり).....	141
・事業所規模	
(1事業所当たり従業者数).....	142
・製造品出荷額等(1事業所当たり)...	143
財政	
・財政規模(人口1人当たり決算額)...	144
・地方債現在残高(人口1人当たり)...	145
・市町村民税負担額(人口1人当たり)...	146
・固定資産税負担額(人口1人当たり)...	147
労働	
・完全失業率.....	148
・女性就業率.....	149
居住環境	
・東京都への通勤通学者比率.....	150
・水道普及率.....	151
・ごみ排出量(1人1日当たり).....	152
社会保障	
・介護給付費	
(受給者1人当たり月額).....	153
健康・医療	
・医療施設数(人口1万人当たり)...	154
・病床数(人口千人当たり).....	155
安全	
・交通事故発生件数(人口千人当たり)...	156
・犯罪発生件数(人口千人当たり).....	157

## 付 録

### 表及びグラフによる県内全市町村比較

#### 面積・人口・世帯

・面積.....	133
・人口密度(1km <sup>2</sup> 当たり人口).....	134

# 市民の

 <p>出生【令和6年】 1日に0.72人</p>	 <p>死亡【令和6年】 1日に1.69人</p>	 <p>結婚(白井市に届出)【令和6年】 1日に0.33組</p>
 <p>離婚(白井市に届出)【令和6年】 1日に0.21組</p>	 <p>転入【令和6年】 1日に8.34人</p>	 <p>転出【令和6年】 1日に8.53人</p>
 <p>上水道給水量(家庭用)【令和5年度】 1世帯当たり1日に0.65m<sup>3</sup></p>	 <p>公共交通機関平均利用者数【令和5年度】 1日に11,797人</p>	 <p>図書貸出冊数【令和5年度】 1日に1,304冊</p>
 <p>交通事故【令和6年】 1日に0.42件</p>	 <p>火災発生【令和6年】 1日に0.10件</p>	 <p>119番 救急出場【令和6年】 1日に9.21件</p>

注:それぞれ、掌握できる直近のデータより算出した数値です。



# くらし

 <p>世帯人口【令和6年】 1世帯2.3人</p>	 <p>人口密度【令和6年】 1km<sup>2</sup>当たり1757.7人</p>	 <p>平均年齢【令和6年4月1日】 47.5歳</p>
 <p>65歳以上人口【令和6年4月1日】 17,593人</p>	 <p>市職員【令和6年】 市民158.3人に1人</p>	 <p>消防職員【令和6年】 市民820.6人に1人</p>
 <p>教員【令和6年5月1日】 小学生16.4人に1人 中学生12.9人に1人</p>	 <p>市立保育園保育士【令和6年4月1日】 園児6.3人に1人</p>	 <p>都市公園【令和6年】 1人当たり10.4m<sup>2</sup></p>
 <p>ゴミ収集量【令和5年度】 1世帯当たり1日に1.91kg</p>	 <p>乗用車【令和5年】 1世帯に1.9台</p>	 <p>市の予算【令和6年度】 1人当たり342,616円</p>

# データから

## 面積・人口・世帯

### 1 面積

順位	市町村名	指標	単位 km <sup>2</sup>
1位	市原市	368.16	
2位	君津市	318.78	
3位	千葉市	271.76	
<b>41位</b>	<b>白井市</b>	<b>35.48</b>	
	市町村平均値	95.49	
	千葉県	5,156.72	

資料: 指標で知る千葉県2024<<国土交通省国土地理院「全国都道府県市区町村別面積調」(令和5年10月1日)>>

### 2 常住人口

順位	市町村名	指標	単位 人
1位	千葉市	979,532	
2位	船橋市	647,105	
3位	松戸市	497,444	
<b>24位</b>	<b>白井市</b>	<b>62,035</b>	
	市町村平均値	116,176	
	千葉県	6,273,530	

資料: 指標で知る千葉県2024<<千葉県統計課「千葉県毎月常住人口調査」(令和5年10月1日)>>

### 3 人口密度(1km<sup>2</sup>当たり人口)

順位	市町村名	指標	単位 人
1位	浦安市	9,920.7	
2位	市川市	8,657.9	
3位	習志野市	8,397.9	
<b>13位</b>	<b>白井市</b>	<b>1,748.4</b>	
	市町村平均値	1,718.8	
	千葉県	1,216.9	

資料: 指標で知る千葉県2024<<千葉県統計課「千葉県毎月常住人口調査」及び国土交通省国土地理院「全国都道府県市区町村別面積調」(令和5年10月1日)>>

### 4 人口増減率(令和3年~令和4年)

順位	市町村名	指標	単位 %
1位	流山市	1.61	
2位	印西市	1.58	
3位	成田市	1.04	
<b>19位</b>	<b>白井市</b>	<b>△0.13</b>	
	市町村平均値	△0.78	
	千葉県	△0.03	

資料: 指標で知る千葉県2024<<千葉県統計課「千葉県毎月常住人口調査」(令和5年10月1日)>>

### 5 平均年齢

順位	市町村名	指標	単位 歳
1位	御宿町	60.5	
2位	鋸南町	59.1	
3位	南房総市	57.7	
<b>40位</b>	<b>白井市</b>	<b>47.5</b>	
	市町村平均値	51.0	
	千葉県	47.6	

資料: 指標で知る千葉県2024<<千葉県統計課「千葉県年齢別・町丁字別人口」(令和5年4月1日)>>

### 6 年少人口(15歳未満人口)比率

順位	市町村名	指標	単位 %
1位	印西市	16.7	
2位	流山市	16.4	
3位	袖ヶ浦市	13.8	
<b>5位</b>	<b>白井市</b>	<b>12.7</b>	
	市町村平均値	10.0	
	千葉県	11.5	

資料: 指標で知る千葉県2024<<千葉県統計課「千葉県年齢別・町丁字別人口」(令和5年4月1日)>>

### 7 生産年齢人口(15歳~64歳人口)比率

順位	市町村名	指標	単位 %
1位	浦安市	69.6	
2位	市川市	67.0	
3位	習志野市	64.1	
<b>15位</b>	<b>白井市</b>	<b>59.3</b>	
	市町村平均値	55.7	
	千葉県	61.0	

資料: 指標で知る千葉県2024<<千葉県統計課「千葉県年齢別・町丁字別人口」(令和5年4月1日)>>

### 8 老年人口(65歳以上人口)比率

順位	市町村名	指標	単位 %
1位	御宿町	52.0	
2位	鋸南町	49.6	
3位	南房総市	47.1	
<b>41位</b>	<b>白井市</b>	<b>28.1</b>	
	市町村平均値	34.2	
	千葉県	27.5	

資料: 指標で知る千葉県2024<<千葉県統計課「千葉県年齢別・町丁字別人口」(令和5年4月1日)>>

# 見 る 白 井 市

## 9 1世帯当たり人員

順位	市町村名	指標	単位 人
1位	東庄町	2.65	
1位	芝山町	2.65	
3位	印西市	2.60	
<b>12位</b>	<b>白井市</b>	<b>2.47</b>	
	市町村平均値	2.30	
	千葉県	2.18	

資料: 指標で知る千葉県2024<<千葉県統計課  
「千葉県毎月常住人口調査」(令和6年1月1日)>>

## 10 合計特殊出生率

順位	市町村名	指標	単位 ー
1位	袖ヶ浦市	1.56	
2位	印西市	1.51	
3位	流山市	1.50	
<b>34位</b>	<b>白井市</b>	<b>1.17</b>	
	市町村平均値	1.11	
	千葉県	1.18	

資料: 指標で知る千葉県2024<<千葉県健康福祉指導課  
「人口動態統計の概況(確定数)」(令和5年)>>

## 経 済 基 盤

### 11 経営耕地面積(販売農家1戸当たり)

順位	市町村名	指標	単位 a
1位	栄町	341.4	
2位	成田市	298.6	
3位	東金市	289.6	
<b>38位</b>	<b>白井市</b>	<b>140.7</b>	
	市町村平均値	187.4	
	千葉県	205.4	

資料: 指標で知る千葉県2024<<千葉県統計課  
「2020年農林業センサス 農林業経営体調査結果の概要」  
(令和2年2月1日)>>

### 12 年間商品販売額(1事業所当たり)

順位	市町村名	指標	単位 百万円
1位	千葉市	717	
2位	栄町	647	
3位	富里市	392	
<b>14位</b>	<b>白井市</b>	<b>348</b>	
	市町村平均値	248	
	千葉県	374	

資料: 指標で知る千葉県2024<<総務省統計局  
「経済センサス-活動調査」(令和3年6月1日)>>

### 13 事業所規模(1事業所当たり従業者数)

順位	市町村名	指標	単位 人
1位	浦安市	19.6	
2位	芝山町	17.0	
3位	成田市	16.9	
<b>15位</b>	<b>白井市</b>	<b>11.7</b>	
	市町村平均値	10.2	
	千葉県	11.8	

資料: 指標で知る千葉県2024<<千葉県統計課  
「令和3年経済センサス-活動調査」(令和3年6月1日)>>

### 14 製造品出荷額等(1事業所当たり)

順位	市町村名	指標	単位 百万円
1位	市原市	14,227	
2位	袖ヶ浦市	9,585	
3位	君津市	6,884	
<b>38位</b>	<b>白井市</b>	<b>858</b>	
	市町村平均値	1,747	
	千葉県	2,512	

資料: 指標で知る千葉県2024<<経済産業省  
「令和3年経済センサス-活動調査」(令和3年6月1日)>>

## 財 政

### 15 財政規模(人口1人当たり決算額)

順位	市町村名	指標	単位 円
1位	芝山町	895,275	
2位	勝浦市	803,631	
3位	長南町	757,233	
<b>42位</b>	<b>白井市</b>	<b>375,468</b>	
	市町村平均値	486,056	

資料: 指標で知る千葉県2024  
<<総務省「市町村別決算状況調」(令和3年度)>>

### 16 地方債現在高(人口1人当たり)

順位	市町村名	指標	単位 円
1位	千葉市	713,739	
2位	鋸南町	667,403	
3位	南房総市	663,192	
<b>30位</b>	<b>白井市</b>	<b>342,560</b>	
	市町村平均値	365,473	

資料: 指標で知る千葉県2024  
<<総務省「市町村別決算状況調」(令和3年度)>>

# データから

## 17 市町村民税負担額(人口1人当たり)

順位	市町村名	指標	単位 円
1位	浦安市	112,669	
2位	千葉市	107,663	
3位	芝山町	98,293	
<b>15位</b>	<b>白井市</b>	<b>70,215</b>	
	市町村平均値	62,267	

資料:指標で知る千葉県2024

《総務省「市町村別決算状況調」(令和3年度)》

## 18 固定資産税負担額(人口1人当たり)

順位	市町村名	指標	単位 円
1位	芝山町	287,791	
2位	成田市	163,260	
3位	富津市	139,145	
<b>22位</b>	<b>白井市</b>	<b>60,198</b>	
	市町村平均値	70,943	

資料:指標で知る千葉県2024

《総務省「市町村別決算状況調」(令和3年度)》

## 教育

### 19 小学校児童数(1学級当たり)

順位	市町村名	指標	単位 人
1位	船橋市	28.5	
2位	市川市	28.1	
3位	流山市	27.6	
<b>13位</b>	<b>白井市</b>	<b>24.0</b>	
	市町村平均値	20.4	
	千葉県	24.2	

資料:指標で知る千葉県2024《千葉県統計課

「学校基本調査結果報告書」(令和5年5月1日)》

### 20 中学校生徒数(1学級当たり)

順位	市町村名	指標	単位 人
1位	船橋市	32.4	
2位	市川市	31.9	
3位	松戸市	31.1	
<b>17位</b>	<b>白井市ほか1</b>	<b>27.3</b>	
	市町村平均値	25.1	
	千葉県	28.5	

資料:指標で知る千葉県2024《千葉県統計課

「学校基本調査結果報告書」(令和5年5月1日)》

## 労働

### 21 完全失業率

順位	市町村名	指標	単位 %
1位	いすみ市、栄町	6.5	
3位	勝浦市、長柄町	6.5	
5位	神崎町	5.3	
<b>41位</b>	<b>白井市ほか4</b>	<b>3.5</b>	
	市町村平均値	4.2	
	千葉県	3.8	

資料:指標で知る千葉県2024

《総務省統計局「令和2年国勢調査」(令和5年10月1日)》

### 22 就業率

順位	市町村名	指標	単位 %
1位	多古町	60.9	
2位	成田市	57.3	
3位	芝山町	56.8	
<b>17位</b>	<b>白井市ほか1</b>	<b>54.1</b>	
	市町村平均値	52.6	
	千葉県	52.8	

資料:指標で知る千葉県2024

《総務省統計局「令和2年国勢調査」(令和2年10月1日)》

### 23 女性就業率

順位	市町村名	指標	単位 %
1位	多古町	54.0	
2位	成田市	51.1	
3位	浦安市	50.8	
<b>21位</b>	<b>白井市</b>	<b>46.5</b>	
	市町村平均値	45.8	
	千葉県	46.0	

資料:指標で知る千葉県2024

《総務省統計局「令和2年国勢調査」(令和2年10月1日)》

### 24 高齢者就業率(65歳以上)

順位	市町村名	指標	単位 %
1位	多古町	37.6	
2位	芝山町	33.7	
3位	富里市	32.3	
<b>26位</b>	<b>白井市</b>	<b>25.3</b>	
	市町村平均値	25.7	
	千葉県	23.8	

資料:指標で知る千葉県2024

《総務省統計局「令和2年国勢調査」(令和2年10月1日)》

# 見 る 白 井 市

## 居 住 環 境

### 25 東京都への通勤通学者比率

順位	市町村名	指 標	単 位 %
1位	浦安市	47.0	
2位	市川市	45.7	
3位	松戸市	35.1	
<b>11位</b>	<b>白井市</b>	<b>22.3</b>	
	市町村平均値	10.2	
	千葉県	22.0	

資料:指標で知る千葉県2024

《総務省統計局「令和2年国勢調査」(令和2年10月1日)》

### 26 水道普及率

順位	市町村名	指 標	単 位 %
1位	君津市、浦安市 長南町、御宿町	100.0	
5位	木更津市	99.9	
<b>42位</b>	<b>白井市</b>	<b>90.0</b>	
	市町村平均値	92.8	
	千葉県	95.8	

資料:指標で知る千葉県2024

《千葉県水政課(令和4年3月31日)》

### 27 ごみ排出量(1人1日当たり)

順位	市町村名	指 標	単 位 g
1位	芝山町	1,448	
2位	御宿町	1,202	
3位	銚子市	1,191	
<b>33位</b>	<b>白井市</b>	<b>866</b>	
	市町村平均値	919	
	千葉県	880	

資料:指標で知る千葉県2024《千葉県循環型社会推進課

「清掃事業の現況と実績」(令和3年度)》

### 28 ごみリサイクル率

順位	市町村名	指 標	単 位 %
1位	千葉市	33.3	
2位	御宿町	30.8	
3位	大多喜町	29.1	
<b>39位</b>	<b>白井市</b>	<b>16.4</b>	
	市町村平均値	19.0	
	千葉県	22.7	

資料:指標で知る千葉県2024《千葉県循環型社会推進課

「清掃事業の現況と実績」(令和3年度)》

## 社 会 保 障

### 29 要介護(要支援)認定比率(65歳以上)

順位	市町村名	指 標	単 位 %
1位	館山市	21.3	
2位	鋸南町	20.5	
3位	鴨川市	20.4	
<b>48位</b>	<b>白井市</b>	<b>14.2</b>	
	市町村平均値	16.9	
	千葉県	17.8	

資料:指標で知る千葉県2024《厚生労働省

「介護保険事業状況報告月報(暫定版)」(令和5年4月末)》

### 30 介護給付費(受給者1人当たり月額)

順位	市町村名	指 標	単 位 円
1位	御宿町	171,319	
2位	鋸南町	167,909	
3位	長生村	165,715	
<b>30位</b>	<b>白井市</b>	<b>146,872</b>	
	市町村平均値	149,386	
	千葉県	144,069	

資料:指標で知る千葉県2024《厚生労働省

「令和3年度介護保険事業状況報告(年報)」》

### 31 生活保護被保護者数(人口千人当たり)

順位	市町村名	指 標	単 位 人
1位	千葉市	22.0	
2位	松戸市	20.1	
3位	市原市	18.7	
<b>52位</b>	<b>白井市ほか1</b>	<b>4.8</b>	
	市町村平均値	11.2	
	千葉県	14.3	

資料:指標で知る千葉県2024

《千葉県健康福祉指導課(令和4年度)》

### 32 民生委員(児童委員)数(人口1万人当たり)

順位	市町村名	指 標	単 位 人
1位	鋸南町	39.1	
2位	南房総市	38.4	
3位	大多喜町	36.4	
<b>51位</b>	<b>白井市</b>	<b>9.2</b>	
	市町村平均値	20.5	
	千葉県	13.8	

資料:指標で知る千葉県2024

《千葉県健康福祉指導課(令和5年3月31日)》

# データから見る白井市

## 健康・医療

### 33 医療施設数(人口1万人当たり)

順位	市町村名	指標	単位	施設
1位	館山市	16.1		
2位	一宮町	16.0		
3位	茂原市	14.8		
<b>44位</b>	<b>白井市</b>	<b>10.0</b>		
	市町村平均値	11.4		
	千葉県	11.7		

資料:指標で知る千葉県2024

《千葉県健康福祉指導課(令和3年10月1日)》

### 34 病床数(人口千人当たり)

順位	市町村名	指標	単位	床
1位	長柄町	53.9		
2位	大多喜町	46.9		
3位	鴨川市	46.7		
<b>34位</b>	<b>白井市ほか1</b>	<b>7.4</b>		
	市町村平均値	11.6		
	千葉県	9.8		

資料:指標で知る千葉県2024

《千葉県健康福祉指導課(令和4年10月1日)》

### 35 医師数(人口千人当たり)

順位	市町村名	指標	単位	人
1位	鴨川市	15.77		
2位	旭市	5.07		
3位	成田市	4.38		
<b>31位</b>	<b>白井市ほか2</b>	<b>1.10</b>		
	市町村平均値	1.84		
	千葉県	2.16		

資料:指標で知る千葉県2024

《厚生労働省「医師・歯科医師・薬剤師統計」

(令和4年12月31日)》

### 36 歯科医師数(人口千人当たり)

順位	市町村名	指標	単位	人
1位	鴨川市	1.38		
2位	松戸市 芝山町	1.32		
4位	茂原市	0.99		
<b>36位</b>	<b>白井市</b>	<b>0.56</b>		
	市町村平均値	0.66		
	千葉県	0.79		

資料:指標で知る千葉県2024

《厚生労働省「医師・歯科医師・薬剤師統計」

(令和4年12月31日)》

## 安全

### 37 交通事故発生件数(人口千人当たり)

順位	市町村名	指標	単位	件
1位	芝山町	4.7		
2位	東金市 木更津市	3.3		
4位	富里市 一宮町	3.2		
<b>19位</b>	<b>白井市ほか3</b>	<b>2.5</b>		
	市町村平均値	2.3		
	千葉県	2.2		

資料:指標で知る千葉県2024

《千葉県警察本部交通部「交通事故統計ちば」(令和5年)》

### 38 交通事故死傷者数(人口千人当たり)

順位	市町村名	指標	単位	人
1位	芝山町	5.7		
2位	一宮町	5.0		
3位	木更津市	4.3		
<b>26位</b>	<b>白井市</b>	<b>3.0</b>		
	市町村平均値	2.9		
	千葉県	2.6		

資料:指標で知る千葉県2024

《千葉県警察本部交通部「交通事故統計ちば」(令和5年)》

### 39 犯罪発生件数(人口千人当たり)

順位	市町村名	指標	単位	件
1位	芝山町	10.7		
2位	東庄町 長柄町	9.7		
4位	神埼町	8.7		
<b>36位</b>	<b>白井市ほか2</b>	<b>5.3</b>		
	市町村平均値	5.9		
	千葉県	6.0		

資料:指標で知る千葉県2024

《千葉県警察本部「犯罪統計」(令和5年)》

### 40 火災発生件数(人口1万人当たり)

順位	市町村名	指標	単位	件
1位	長柄町	26.8		
2位	長南町	15.3		
3位	御宿町	13.1		
<b>42位</b>	<b>白井市</b>	<b>2.6</b>		
	市町村平均値	5.7		
	千葉県	2.8		

資料:指標で知る千葉県2024

《千葉県消防課「消防防災年報」(令和3年)》

# 統計図表





# 地目別面積の推移

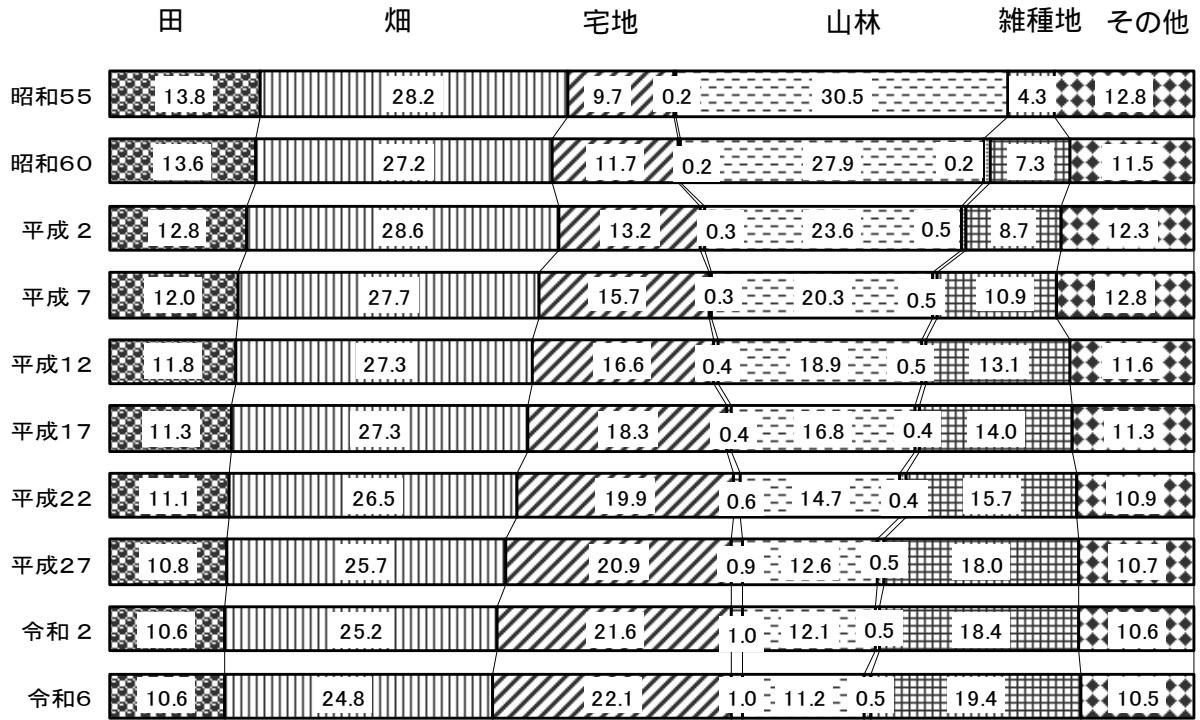

池沼 原野

(22ページ参照)

人  
世帯

# 世帯及び人口推移

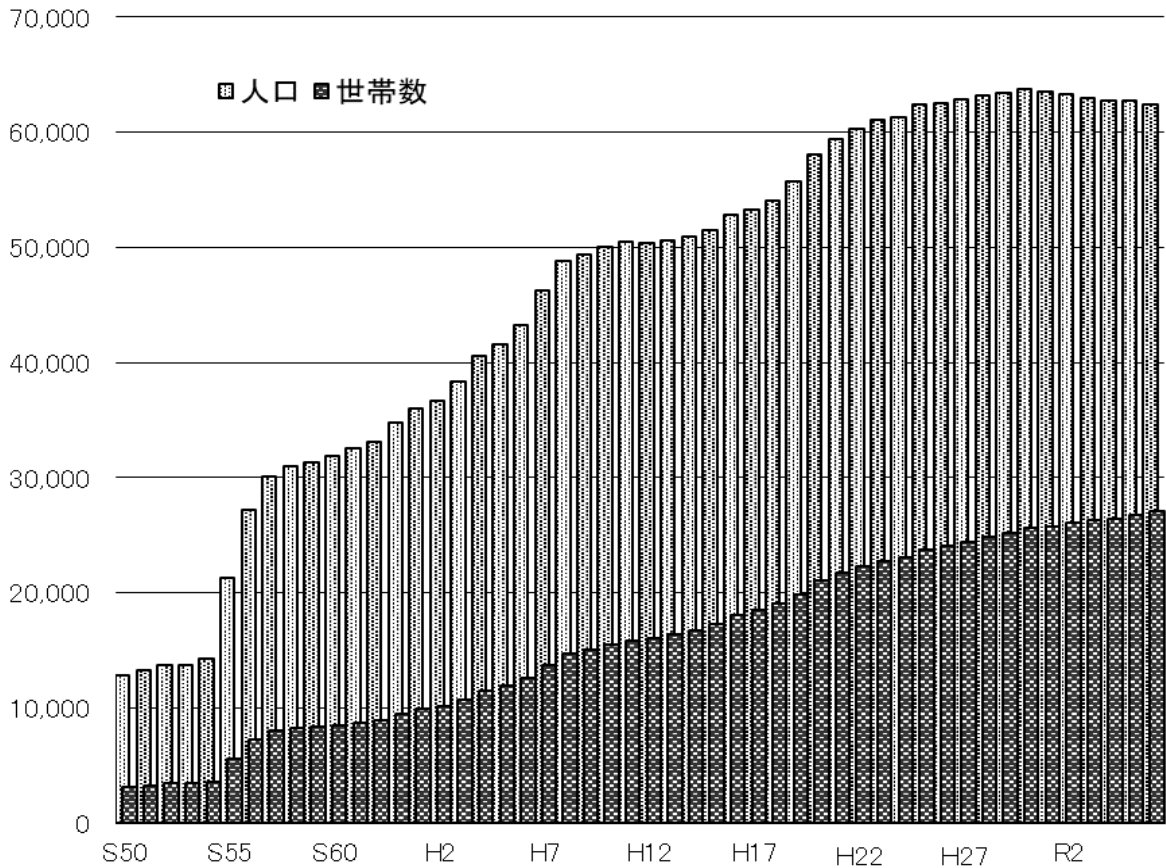

(24ページ参照)

# 年齢別人口（5歳階級）

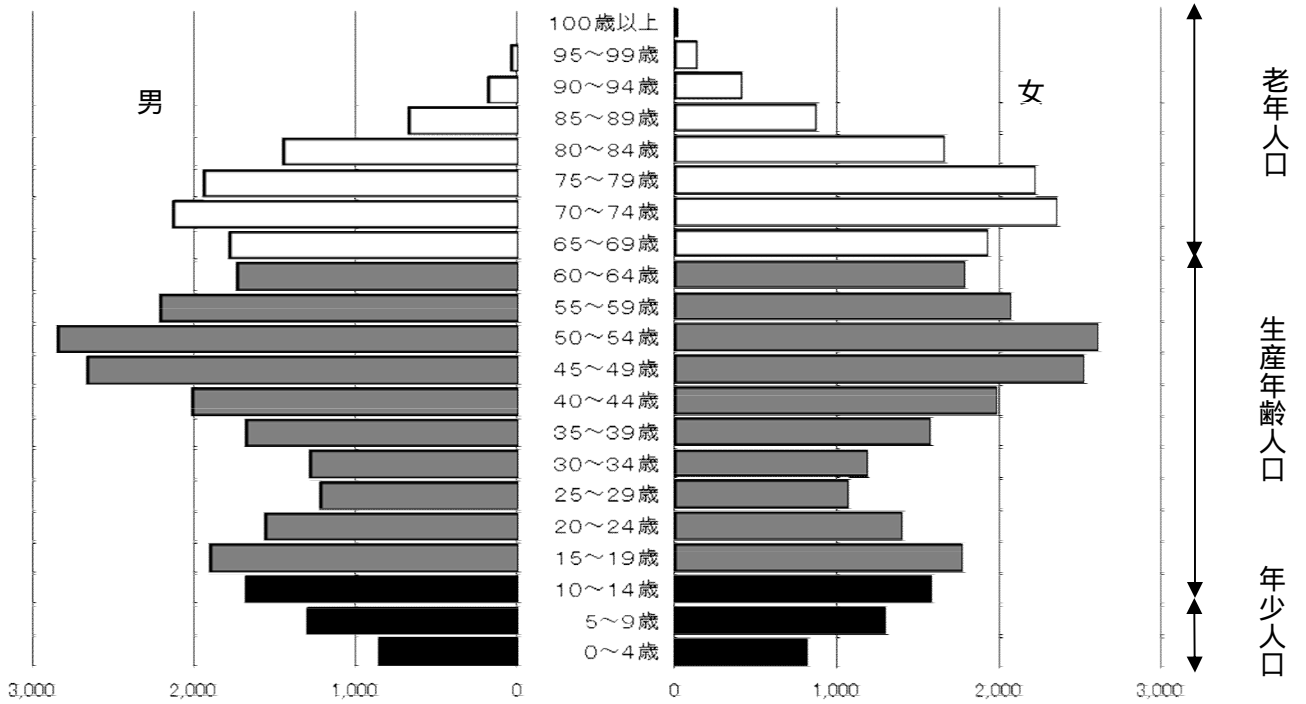

# 老年人口の推移（65歳以上）

人

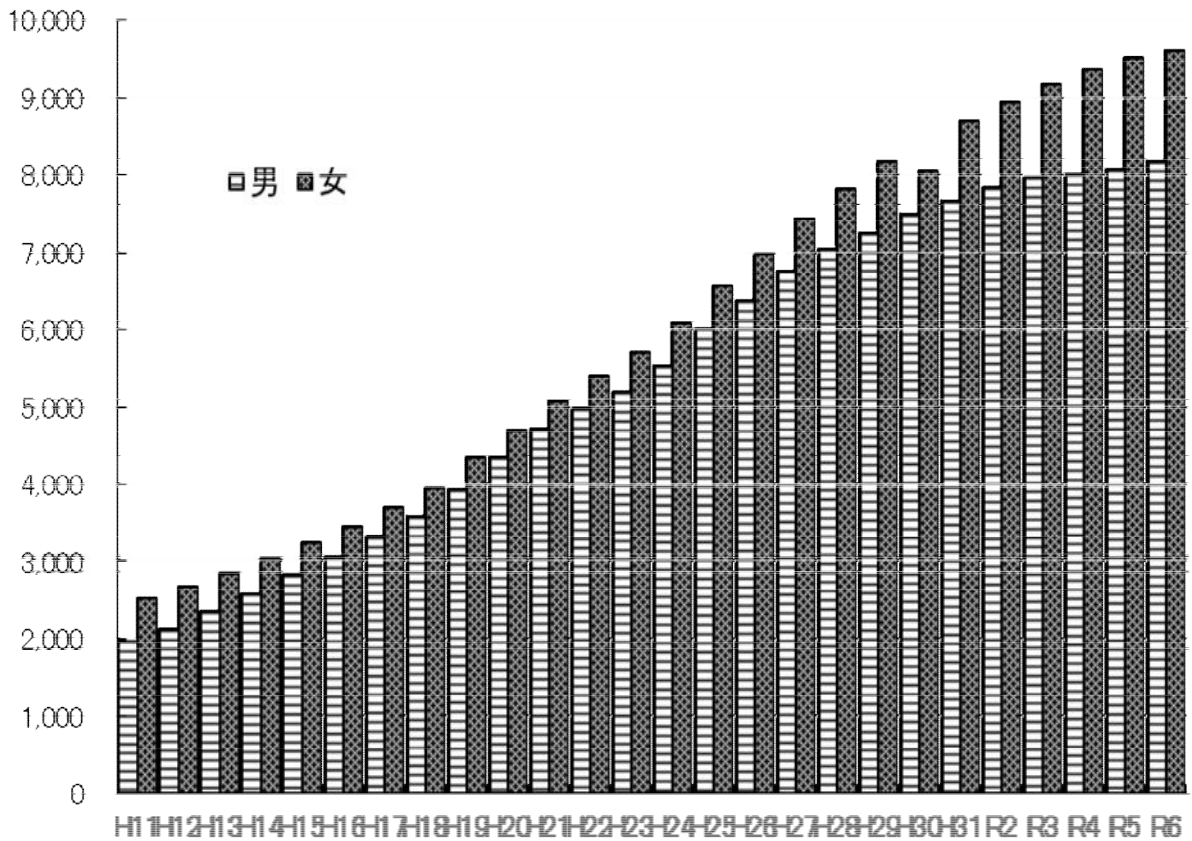

(30、31ページ参照)

人

# 人口動態

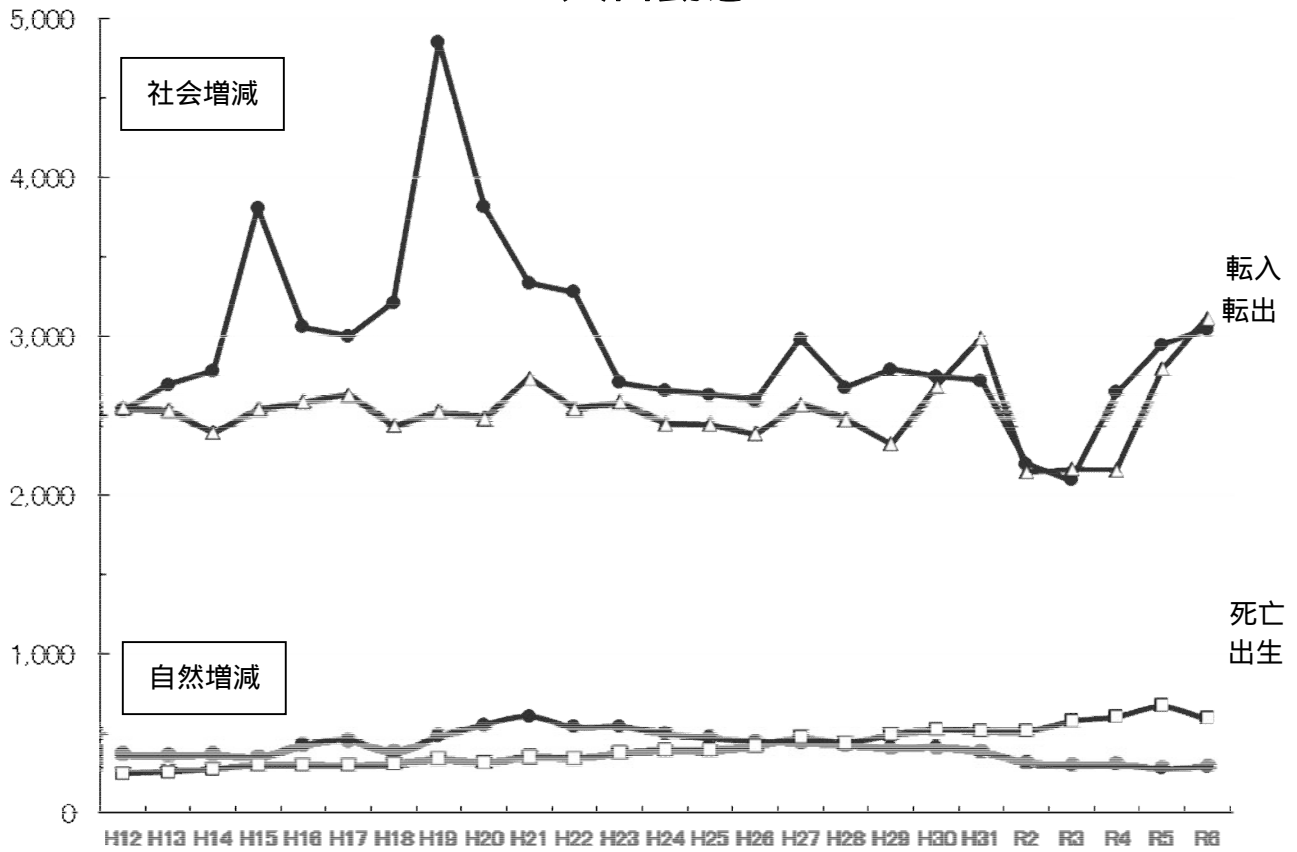

( 3 4 ページ参照 )

## 園児・児童・生徒数の推移

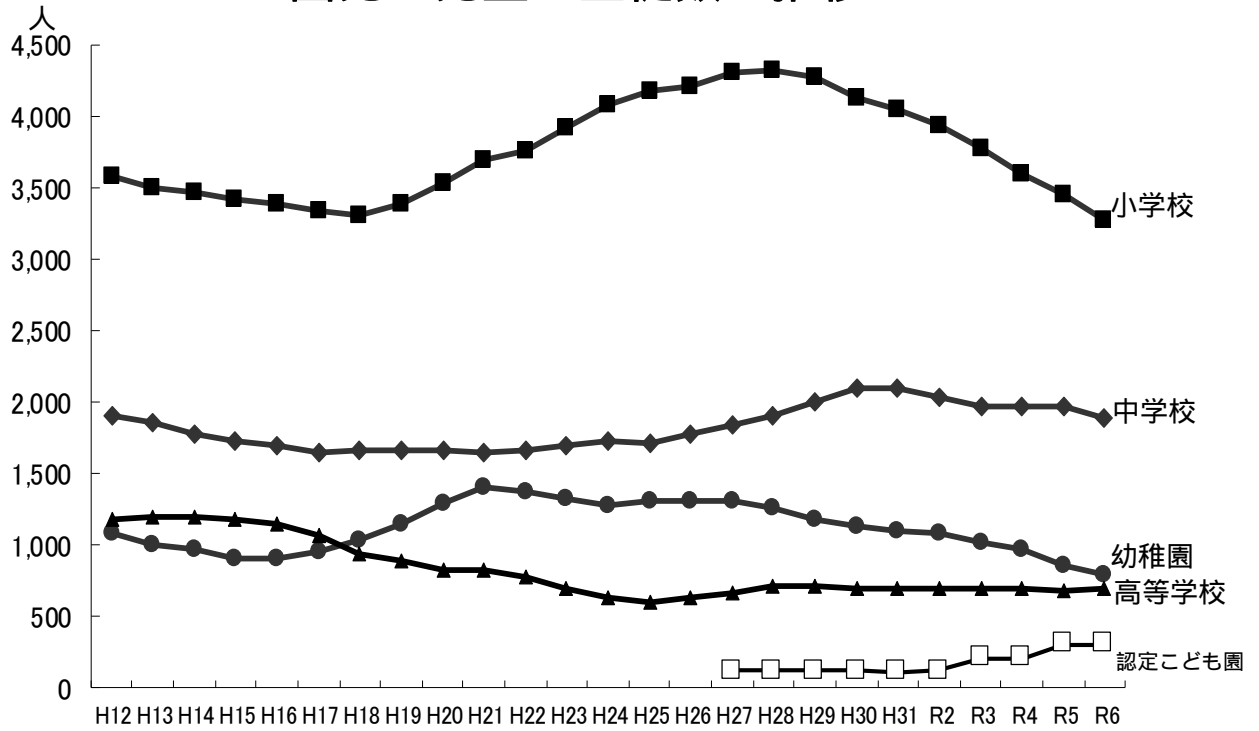

( 98 ~ 100 ページ参照 )

## 令和6年度一般会計歳入歳出決算

### 歳入

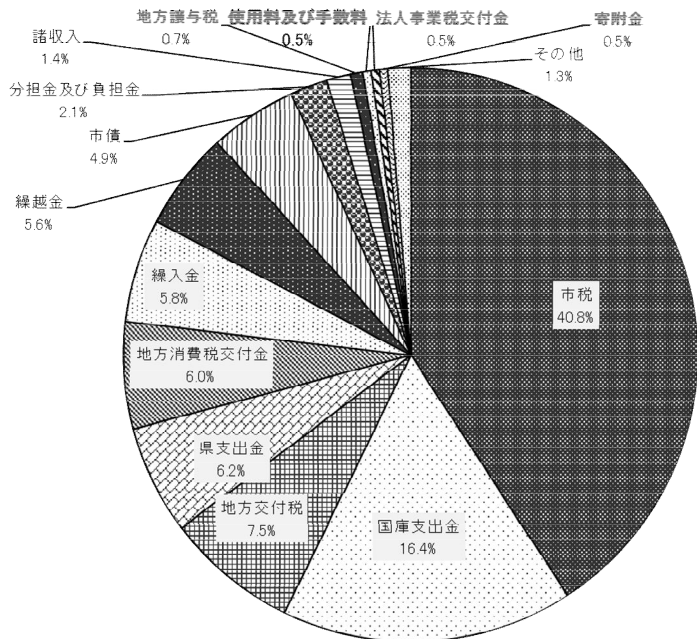

### 歳出

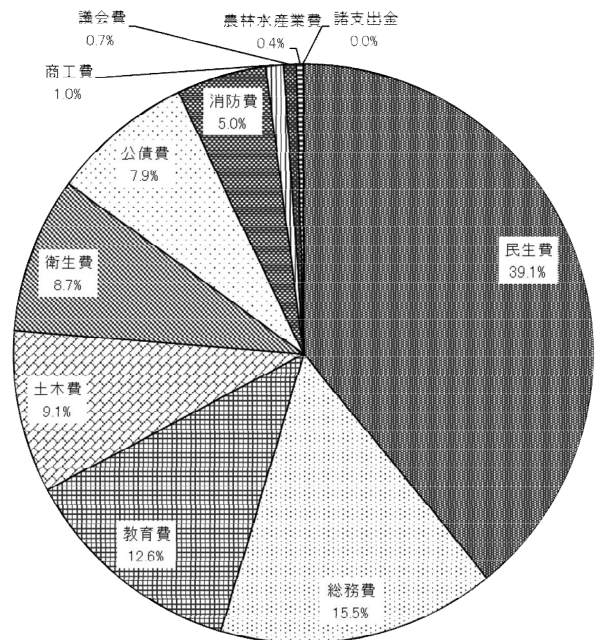

( 118 ~ 121 ページ参照 )

# 統計表



## 1 位置・地勢

白井市は、千葉県北西部、印旛地域の最西部に位置し、都心から約30kmの距離にあり、東部は印西市と八千代市、南部は船橋市、西部は鎌ヶ谷市、北部は柏市の5市に接しています。標高は20m～30mで、概して平坦な下総台地からなり、温和な気候と地味肥沃な土地に恵まれたまちで、特に全国有数の梨の産地として知られています。

面積 : 35.48km<sup>2</sup>

市域 : 東西8.7km、南北7.7km、周囲34.8km

市役所の位置 : 東経140.3′ 北緯35.47′

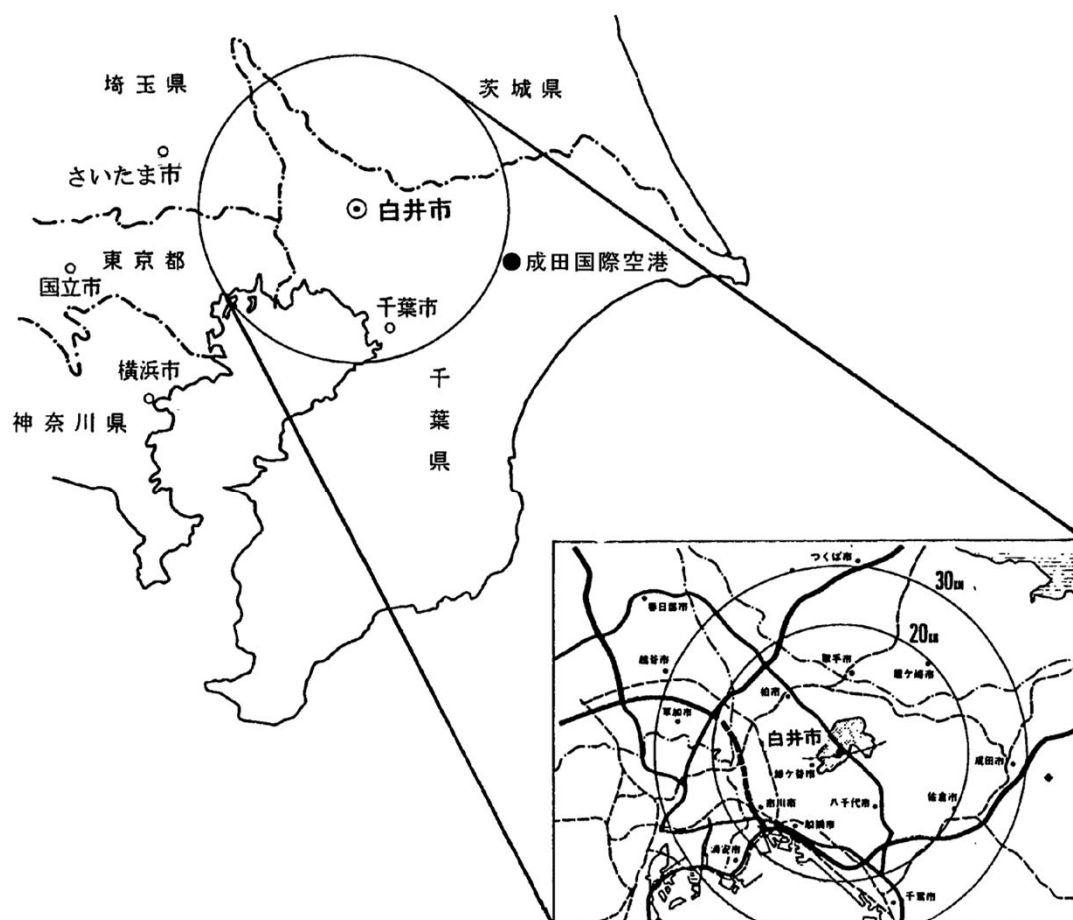

# I 土地・気象

## 2 地目別面積の推移

単位:千㎡ (各年1月1日現在)

年	総面積	田	畑	宅地	池沼	山林	原野	雑種地	その他
昭和55	35,190	4,861	9,907	3,429	69	10,739	189	1,496	4,500
昭和60	35,188	4,783	9,576	4,118	74	9,821	184	2,581	4,051
昭和64	35,188	4,513	9,830	4,515	91	8,824	175	3,057	4,183
平成 7	35,410	4,240	9,806	5,556	92	7,185	168	3,846	4,517
平成12	35,410	4,180	9,653	5,874	150	6,677	153	4,633	4,090
平成17	35,410	3,992	9,669	6,486	156	5,950	170	4,975	4,012
平成22	35,410	3,940	9,388	7,034	230	5,216	175	5,560	3,867
平成25	35,410	3,874	9,283	7,249	238	4,820	171	5,940	3,835
平成26	35,410	3,873	9,259	7,288	325	4,645	171	6,059	3,790
平成27	35,480	3,844	9,115	7,410	323	4,453	170	6,378	3,787
平成28	35,480	3,819	9,064	7,521	351	4,440	166	6,336	3,783
平成29	35,480	3,809	9,046	7,539	354	4,410	166	6,374	3,782
平成30	35,480	3,808	9,017	7,571	353	4,389	166	6,402	3,774
平成31	35,480	3,785	8,999	7,646	353	4,355	166	6,409	3,767
令和2	35,480	3,778	8,941	7,666	354	4,301	165	6,523	3,752
令和3	35,480	3,775	8,901	7,729	354	4,261	163	6,547	3,750
令和4	35,480	3,770	8,866	7,768	354	4,246	158	6,577	3,741
令和5	35,480	3,768	8,811	7,823	354	4,218	157	6,615	3,734
令和6	35,480	3,768	8,784	7,834	340	3,981	157	6,888	3,728

資料 課税課

## 3 河川・湖沼

### (1)河川(一級河川)

(令和3年4月1日現在)

水系	河川名	区 域		延長 (km)
		上 流 端	下 流 端	
利根川	神崎川	左岸 白井市根字木戸前1046番地2地先 右岸 白井市根字上谷津952番地先	印旛放水路への合流点	左右岸 各 14.6
〃	二重川	左岸 船橋市高野台1丁目225番地先 右岸 船橋市八木が谷1丁目226番4地先	神崎川への合流点	左右岸 各 6.4
〃	法目川	左岸 白井市大字復字根木山614番地先 右岸 白井市復字台631番地先	二重川への合流点	左右岸 各 1.5
〃	富ヶ沢川	左岸 白井市復字子持山360番地1地先 右岸 白井市復字中峠349番地先	二重川への合流点	左右岸 各 0.5
〃	野口川	左岸 白井市木字野口51番地先 右岸 白井市根字戸崎1582番2地先	神崎川への合流点	左右岸 各 0.4
〃	七次川	白井市根字離山1211番地先の防災調整池	神崎川への合流点	左右岸 各 0.7

資料 千葉県統計年鑑

### (2)湖沼

(令和3年10月1日現在)

水系	湖沼	周囲(km)	面積(k㎡)	関係市町村名、市町村別面積(k㎡)
利根川	手賀沼	16.7	4.02	柏市 2.19 我孫子市 1.62 白井市 0.12
〃	下手賀沼	6.1		印西市 0.09

注:1 湖沼は河川法で一級河川です。

資料 千葉県統計年鑑

2 周囲は平成31年4月1日現在です。



## 4 気象概況

年	気温 (°C)			風速 (m)		相対湿度(%)	雨量 (mm)	天候 (日数)			
	最高	最低	平均	最大瞬間	平均	平均		晴	曇	雨	雪
平成16	38.1	△ 4.4	15.4	34.4	2.9	75.8	1,659.5	191	120	53	1
平成17	35.1	△ 4.5	14.4	27.4	2.4	70.6	1,260.5	228	77	59	2
平成18	35.2	△ 5.5	14.8	28.1	2.4	67.2	1,844.5	249	63	50	3
平成19	37.3	△ 2.9	15.3	30.2	2.3	68.9	1,248.5	192	112	60	1
平成20	36.2	△ 3.8	14.9	25.0	2.2	66.6	1,464.0	233	72	60	-
平成21	33.7	△ 4.0	15.2	28.0	2.4	70.4	1,719.5	201	88	75	2
平成22	37.3	△ 4.3	15.5	30.8	2.4	70.1	1,765.5	196	117	51	1
平成23	36.1	△ 4.7	15.1	32.7	2.4	71.7	1,373.0	178	127	57	3
平成24	36.0	△ 5.9	14.7	33.1	2.3	67.7	1,429.0	226	105	30	4
平成25	39.2	△ 5.4	14.6	21.9	2.1	66.5	1,447.5	228	110	26	1
平成26	35.8	△ 5.9	14.3	21.8	1.9	...	1,553.5	233	118	13	1
平成27	36.7	△ 4.9	14.9	23.8	1.9	...	1,458.5	...	...	...	...
平成28	35.8	△ 4.9	14.9	26.1	1.8	...	1,393.5	...	...	...	...
平成29	35.4	△ 5.4	14.3	24.3	1.8	...	1,197.0	...	...	...	...
平成30	32.2	△ 2.2	15.3	31.1	2.1	...	1,193.5	...	...	...	...
令和元(平成31)	36.0	△ 4.6	15.0	32.0	1.9	...	1,639.5	...	...	...	...
令和2	37.3	△ 6.0	15.1	21.3	1.9	...	1,193.0	...	...	...	...
令和3	35.4	△ 7.2	15.0	20.3	1.8	...	1,729.5	...	...	...	...
令和4	37.8	△ 6.1	14.8	21.5	1.8	...	1,150.0	...	...	...	...
令和5	37.1	△ 6.2	16.1	20.3	1.8	...	1,239.5	...	...	...	...
令和6	33.3	△ 0.3	16.1	2.5	1.8	...	1,216.0	...	...	...	...
令和6年	1月	11.0	△ 0.3	4.9	15.5	1.8	...	45.5	...	...	...
	2月	11.4	1.3	6.1	17.0	1.9	...	58.0	...	...	...
	3月	13.5	2.8	8.0	17.8	2.2	...	144.0	...	...	...
	4月	21.0	11.2	15.7	20.7	1.8	...	77.5	...	...	...
	5月	23.9	14.0	18.8	18.6	2.5	...	151.5	...	...	...
	6月	27.1	17.9	22.1	13.9	1.7	...	284.0	...	...	...
	7月	32.9	23.7	27.4	19.7	1.8	...	64.5	...	...	...
	8月	33.3	24.4	28.0	13.3	1.9	...	159.0	...	...	...
	9月	30.5	21.9	25.4	16.4	2.0	...	19.5	...	...	...
	10月	23.8	15.2	19.2	12.6	1.6	78.0	136.0	...	...	...
	11月	17.7	7.3	12.3	12.6	1.3	75.0	76.5	...	...	...
	12月	13.0	0.0	6.0	15.9	1.5	61.0	0.0	...	...	...

資料 印西地区消防組合、気象庁ホームページ(観測点 我孫子)

注:観測地は平成24年まで印西地区消防組合消防本部(印西市草深)。

平成25年からは、印西地区消防組合消防本部での観測を終了したため、気象庁我孫子気象観測所(気象庁ホームページより)。

## Ⅱ 人口

### 5 世帯及び人口推移

(各年3月31日現在)

年	世帯数	人 口			対前年人口 増加率(%)	男女比 (女=100)	1世帯当 たり人員
		総 数	男	女			
昭和50	3,130	12,776	6,485	6,291	4.6	103.1	4.1
昭和51	3,289	13,274	6,721	6,553	3.9	102.6	4.0
昭和52	3,410	13,681	6,928	6,753	3.1	102.6	4.0
昭和53	3,435	13,720	6,969	6,751	0.3	103.2	4.0
昭和54	3,605	14,251	7,208	7,043	3.9	102.3	4.0
昭和55	5,610	21,268	10,715	10,553	49.2	101.5	3.8
昭和56	7,198	27,206	13,687	13,519	27.9	101.2	3.8
昭和57	8,007	30,079	15,121	14,958	10.6	101.1	3.8
昭和58	8,231	30,999	15,526	15,473	3.1	100.3	3.8
昭和59	8,340	31,360	15,706	15,654	1.2	100.3	3.8
昭和60	8,502	31,841	15,934	15,907	1.5	100.2	3.7
昭和61	8,705	32,551	16,322	16,229	2.2	100.6	3.7
昭和62	8,891	33,152	16,599	16,553	1.8	100.3	3.7
昭和63	9,445	34,813	17,404	17,409	5.0	100.0	3.7
平成 元	9,884	36,045	18,082	17,963	3.5	100.7	3.6
平成 2	10,109	36,615	18,381	18,234	1.6	100.8	3.6
平成 3	10,725	38,283	19,204	19,079	4.6	100.7	3.6
平成 4	11,505	40,533	20,308	20,225	5.9	100.4	3.5
平成 5	11,979	41,577	20,897	20,680	2.6	101.0	3.5
平成 6	12,635	43,224	21,687	21,537	4.0	100.7	3.4
平成 7	13,708	46,224	23,151	23,073	6.9	100.3	3.4
平成 8	14,732	48,761	24,377	24,384	5.5	100.0	3.3
平成 9	15,086	49,334	24,660	24,674	1.2	99.9	3.3
平成10	15,475	49,992	24,986	25,006	1.3	99.9	3.2
平成11	15,865	50,512	25,229	25,283	1.0	99.8	3.2
平成12	16,047	50,405	25,167	25,238	△ 0.2	99.7	3.1
平成13	16,378	50,569	25,302	25,267	0.3	100.1	3.1
平成14	16,751	50,950	25,472	25,478	0.8	100.0	3.0
平成15	17,253	51,529	25,765	25,764	1.1	100.0	3.0
平成16	18,070	52,811	26,401	26,410	2.5	100.0	2.9
平成17	18,508	53,243	26,565	26,678	0.8	99.6	2.9
平成18	19,025	54,030	26,967	27,063	1.5	99.6	2.8
平成19	19,889	55,684	27,790	27,894	3.1	99.6	2.8
平成20	21,023	58,036	29,041	28,995	4.2	100.2	2.8
平成21	21,740	59,389	29,740	29,649	2.3	100.3	2.7
平成22	22,297	60,334	30,195	30,139	1.6	100.2	2.7
平成23	22,757	61,073	30,546	30,527	1.2	100.1	2.7
平成24	23,030	61,256	30,657	30,599	0.3	100.2	2.7
平成25	23,742	62,386	31,260	31,126	1.8	100.4	2.6
平成26	24,050	62,493	31,240	31,253	0.2	100.0	2.6
平成27	24,460	62,816	31,435	31,381	0.5	100.2	2.6
平成28	24,870	63,175	31,622	31,553	0.6	100.2	2.5
平成29	25,200	63,404	31,711	31,693	0.4	100.0	2.6
平成30	25,602	63,772	31,861	31,911	0.6	99.8	2.5
平成31	25,798	63,555	31,778	31,777	△ 0.3	100.0	2.5
令和2	26,055	63,336	31,656	31,680	△ 0.3	99.9	2.4
令和3	26,262	63,012	31,444	31,568	△ 0.5	99.6	2.4
令和4	26,460	62,745	31,232	31,513	△ 0.5	99.1	2.4
令和5	26,770	62,693	31,156	31,537	△ 0.1	98.7	2.3
令和6	27,131	62,364	31,090	31,274	△ 0.3	99.4	2.3

注：平成24年までは外国人の人口を含みません。

資料 市民課(住民基本台帳人口)

平成25年からは外国人の人口を含みます。

※平成24年7月9日より住民基本台帳法の一部が改正され、外国人住民についても住民基本台帳法の適用対象に加えられ、外国人登録制度は新しい在留管理制度の導入により廃止されましたが、平成24年の数値は3月31日現在のため、外国人の人口は含まれていません。

6 字別世帯数及び男女別人口

(各年3月31日現在)

丁・町名	令和6				令和5			
	世帯数	人 口			世帯数	人 口		
		総 数	男	女		総 数	男	女
総 数	27,131	62,364	31,090	31,274	26,770	62,693	31,156	31,537
神 々 廻	479	857	457	400	472	858	444	414
白 井	317	607	316	291	320	627	329	298
復 根	556	1,250	650	600	550	1,264	653	611
大 松一丁目	3,751	9,936	5,089	4,847	3,701	9,928	5,065	4,863
富 士	604	1,278	648	630	605	1,273	646	627
木	3,921	8,656	4,384	4,272	3,881	8,714	4,400	4,314
折 立	256	523	303	220	180	464	240	224
富 塚	176	312	188	124	173	318	185	133
西 白井一丁目	467	1,013	545	468	456	999	536	463
二丁目	501	1,395	715	680	489	1,401	721	680
三丁目	525	1,365	701	664	518	1,372	705	667
四丁目	412	1,153	597	556	415	1,164	602	562
中	469	1,143	586	557	465	1,158	595	563
名 内	282	603	320	283	273	605	319	286
今 井	126	275	141	134	125	275	141	134
河 原	32	81	33	48	32	83	34	49
平 塚	71	141	70	71	67	140	68	72
十 余	234	587	285	302	231	587	283	304
清 戸	267	655	348	307	260	657	350	307
谷 田	110	204	109	95	108	211	109	102
清 水口一丁目	91	201	101	100	89	205	104	101
二丁目	581	1,244	572	672	588	1,282	584	698
三丁目	1,139	2,150	1,040	1,110	1,106	2,133	1,032	1,101
南 山一丁目	451	982	468	514	452	995	480	515
二丁目	1,009	2,078	986	1,092	1,010	2,117	1,010	1,107
三丁目	148	397	199	198	149	394	198	196
堀 込一丁目	200	459	214	245	198	460	217	243
二丁目	736	1,414	687	727	733	1,428	691	737
三丁目	1,180	2,081	964	1,117	1,170	2,106	974	1,132
大 山 口一丁目	244	665	329	336	246	679	336	343
二丁目	401	882	424	458	402	899	438	461
七 次 台一丁目	1,056	2,213	1,023	1,190	1,041	2,243	1,039	1,204
二丁目	87	196	103	93	87	198	99	99
三丁目	114	273	130	143	115	279	133	146
四丁目	624	1,440	714	726	620	1,445	720	725
池 の 上 一丁目	126	310	153	157	121	307	153	154
二丁目	411	979	487	492	410	982	492	490
三丁目	392	886	428	458	392	897	429	468
桜 台一丁目	163	350	179	171	161	357	182	175
二丁目	x	x	x	x	x	x	x	x
三丁目	1,573	3,698	1,755	1,943	1,557	3,702	1,757	1,945
四丁目	514	1,257	610	647	509	1,285	620	665
け や き 台一丁目	245	797	392	405	242	800	395	405
二丁目	306	766	375	391	300	772	377	395
野 口	581	1,302	640	662	576	1,332	643	689
笹 塚一丁目	183	510	253	257	180	519	259	260
二丁目	x	x	x	x	x	x	x	x
三丁目	704	1,923	934	989	703	1,950	949	1,001
三丁目	251	695	346	349	246	699	349	350

注:外国人の人口を含みます。

資料 市民課(住民基本台帳人口)

Ⅱ 人口  
7 地区別人口 その1

地区名	平成16	平成17	平成18	平成19	平成20	平成21	平成22	平成23	平成24	平成25	
総数	52,811	53,243	54,030	55,684	58,036	59,389	60,334	61,073	61,256	62,386	
神々廻	1,047	1,044	1,014	999	1,000	1,005	994	977	957	963	
白井自治会	1,711	1,765	1,807	1,940	1,943	1,946	1,954	2,004	2,027	2,075	
下長殿自治会	877	867	856	830	812	814	794	789	774	793	
上長殿	87	90	92	89	87	85	85	90	90	91	
法目谷	95	92	88	88	91	86	88	100	105	107	
富ヶ沢	56	54	42	42	43	43	40	42	42	40	
ひまわり自治会	-	-	-	-	-	-	175	177	183	190	
富ヶ沢	184	186	180	185	272	330	184	176	180	177	
復四町会	78	82	84	81	70	66	64	61	63	71	
白井小町自治会	-	-	-	-	-	-	11	60	88	172	
白井木戸	745	748	827	850	920	936	950	944	1,003	1,147	
丸山自治会	※平成18年まで、白井木戸と合算にて集計			47	42	46	47	44	41	40	
白井木戸自治会	256	247	243	263	491	594	238	232	231	221	
七次	397	408	381	372	374	379	406	411	458	602	
千草自治会	317	320	326	392	404	446	496	338	355	362	
中木戸	1,329	1,079	1,121	1,208	1,272	1,509	1,409	1,698	1,732	1,866	
クレイドルガーデン西白井自治会	-	-	-	-	-	-	192	201	214	227	
百合ヶ丘自治会	※平成16年まで、中木戸と合算にて集計		267	271	257	262	272	271	255	241	256
大松自治会	1,410	1,400	1,375	1,373	1,372	1,379	1,388	1,374	1,379	1,382	
アットホームタウン美しが丘	-	-	-	-	-	-	124	329	360	387	
富士東自治会	699	676	673	676	691	683	647	627	627	624	
富士自治会	402	388	386	372	369	363	357	351	355	366	
オージーコートヴィレッジ自治会	-	-	-	-	-	-	388	407	410	421	
栄	3,515	3,532	3,494	3,564	3,662	3,729	3,797	3,808	3,821	3,894	
富士西自治会	592	599	597	584	567	567	577	585	573	546	
白井ロジュマン自治会	757	762	719	732	747	660	654	815	822	821	
富士南園区自治会	732	854	944	1,212	1,342	1,527	1,652	1,789	2,061	2,189	
木	397	400	412	413	413	419	448	454	457	509	
折立塚	339	336	332	319	324	334	337	336	325	337	
富塚	1,029	1,062	1,043	1,035	1,042	1,080	1,077	1,071	1,080	1,128	
中塚	440	431	413	414	405	413	412	407	392	416	
中峠団地自治会	148	146	138	129	123	122	119	124	121	121	
白井工業団地自治会	153	145	137	135	130	117	101	101	106	126	
名内	287	283	282	274	263	259	259	259	252	253	
小名内	139	140	144	143	141	137	137	136	140	138	
今井	199	197	189	191	188	189	187	181	186	180	
河原子	105	109	110	105	102	98	97	94	94	112	
木第二自治連絡会	-	-	-	-	-	-	-	-	-	-	
LP白井シーズズガーデン自治会	-	-	-	-	-	-	-	-	-	-	
平塚東	434	442	433	423	419	416	421	417	413	401	
平塚西	386	376	380	374	383	388	378	382	365	362	
十余一	526	547	537	545	540	586	621	657	666	684	
清戸	193	189	193	204	208	209	206	205	203	199	
清谷田	285	288	279	267	266	256	262	249	246	247	
清水口第3住宅自治会	375	368	353	348	344	342	338	334	330	327	
アーベイン西白井自治会	234	224	214	204	209	323	211	203	199	204	
レクセル西白井ステーションオアシス	-	-	-	-	-	-	206	222	230	237	
清水口第1地区自治会	687	661	648	633	616	613	619	628	611	605	
清水口第4住宅自治会	514	531	519	519	509	490	488	480	464	460	
清水口団地自治会	1,223	1,208	1,191	1,156	1,122	1,073	1,022	950	912	895	
清水口第2分譲住宅自治会	494	475	466	455	443	441	432	424	402	401	
日立ハイテクノロジー社宅	221	222	214	211	215	185	212	206	189	168	
清水口3丁目自治会	904	896	883	866	862	864	846	832	810	808	
清水口八幡自治会	399	396	411	401	404	395	365	360	348	350	
グリーン南山自治会	531	508	515	514	494	488	485	480	461	458	
南山第1住宅管理組合	498	474	463	456	449	436	428	426	438	440	
南山1丁目自治会	758	753	717	701	688	668	680	645	651	649	
パークハイツ南山自治会	658	664	656	641	631	618	628	628	622	602	
アーバンエクセル白井自治会	628	615	618	608	622	609	594	571	551	540	

注:1 平成17年に一部地区の集計を細分化しました。平成18年については4月転出予定者54名を除きました。

2 平成24年までは外国人の人口を含みません。平成25年からは外国人の人口を含みます。 ※平成24年7月9日より住新しい在留管理制度の導入により廃止されましたが、平成24年の数値は3月31日現在のため、外国人の人口は含まれ

Ⅱ 人 口

(各年3月31日現在)

平成26	平成27	平成28	平成29	平成30	平成31	令和2	令和3	令和4	令和5	令和6
62,493	62,816	63,175	63,404	63,772	63,555	63,336	63,012	62,745	62,693	62,364
942	971	957	960	972	964	932	908	873	858	857
2,081	2,060	2,072	2,084	2,054	2,043	2,032	2,009	1,974	1,935	1,922
770	746	744	730	725	714	696	679	681	684	686
89	85	82	84	80	77	80	80	78	76	76
101	102	110	114	112	111	109	108	105	98	95
41	40	39	38	36	42	42	43	43	38	36
187	188	181	183	188	188	188	188	186	186	184
176	176	158	156	151	147	146	143	140	138	130
69	69	64	70	65	67	53	52	51	48	45
257	302	336	403	483	591	671	688	696	705	705
1,211	1,278	1,399	1,516	1,520	1,482	1,484	1,461	1,451	1,414	1,379
39	38	37	37	36	34	33	33	32	31	30
207	201	186	183	183	186	181	174	167	167	173
643	787	847	856	856	856	876	876	884	876	885
363	370	360	364	360	362	363	353	360	353	343
2,139	2,361	2,714	3,015	3,370	3,221	3,253	3,238	3,238	3,300	3,337
226	236	249	243	246	245	240	238	232	231	225
263	271	267	256	254	251	238	238	235	236	243
1,359	1,330	1,348	1,362	1,343	1,340	1,317	1,309	1,292	1,273	1,278
400	424	452	467	463	468	477	481	479	478	469
622	609	615	582	585	582	572	568	549	546	561
347	347	358	356	358	356	365	356	356	354	352
430	437	444	441	440	440	432	433	428	425	416
3,828	3,793	3,854	3,819	3,798	3,734	3,709	3,685	3,693	3,705	3,662
547	529	519	497	489	502	496	495	473	495	494
814	798	763	749	748	777	774	766	745	722	726
2,204	2,490	2,670	2,718	2,901	2,908	2,945	2,939	2,923	2,929	2,912
517	512	509	508	496	470	409	387	383	392	452
325	326	320	326	323	314	314	304	298	282	276
1,156	1,176	1,181	1,173	1,174	1,177	1,135	1,132	1,076	1,060	1,074
396	394	393	383	395	377	372	369	357	345	347
125	121	118	121	117	113	111	109	111	112	98
128	128	124	117	119	124	118	112	103	111	121
246	246	236	228	217	211	221	216	206	202	200
138	134	132	126	124	121	116	115	109	104	106
172	171	165	156	153	151	153	147	140	137	134
112	109	107	106	102	90	92	85	86	80	81
-	※平成30年まで、木と合算にて集計				69	68	76	73	79	77
-	※平成30年まで、白井木戸と合算にて集計				63	64	71	74	74	74
395	388	382	373	360	349	327	305	295	295	301
362	362	354	340	330	328	322	311	306	299	296
685	704	708	713	712	702	695	694	670	656	651
204	206	205	200	202	206	200	202	197	190	185
246	235	228	224	228	223	218	220	215	213	208
326	327	337	331	310	291	280	284	281	278	273
197	198	188	179	183	181	178	170	171	172	170
235	230	234	232	229	227	223	222	221	218	207
591	580	574	542	527	515	505	512	514	509	488
456	449	455	452	452	436	427	420	407	396	385
831	789	782	770	822	814	842	810	777	820	816
392	400	390	378	372	359	358	351	332	323	316
205	212	178	145	66	-	-	-	-	-	-
803	796	773	768	764	749	753	738	744	747	745
341	338	329	317	311	295	299	293	293	308	303
462	433	428	412	416	399	400	405	408	399	385
437	422	406	414	403	402	399	392	375	353	352
622	601	586	577	550	524	497	464	447	438	429
587	577	567	548	525	531	525	505	499	490	490
542	514	496	496	493	482	457	462	445	437	422

資料 市民課(住民基本台帳人口)

民基本台帳法の一部が改正され、外国人住民についても住民基本台帳法の適用対象に加えられ、外国人登録制度は  
ていませぬ。

II 人口  
7 地区別人口 その2

地区名	平成16	平成17	平成18	平成19	平成20	平成21	平成22	平成23	平成24	平成25
南山2丁目自治会	404	391	381	379	378	375	366	374	376	372
南山3丁目自治会	552	571	574	550	543	536	545	540	509	499
トワイズ白井ステーションマークス	-	-	-	-	-	309	326	329	334	342
笹塚2丁目4番	-	-	-	-	-	-	-	-	-	44
プリスタ団地管理組合	-	-	-	391	1,459	1,518	1,559	1,564	1,577	1,574
笹塚3丁目自治会	x	141	149	152	155	155	151	154	150	698
笹塚3丁目北	-	-	-	57	127	333	446	502	529	※平成25
堀込第1自治会	798	789	764	746	729	725	724	721	715	696
堀込団地	527	415	430	394	382	387	382	349	322	324
堀込1丁目1番地区	-	-	x	x	x	x	x	x	x	x
堀込1丁目2番地区	※平成16年まで堀込団地と合算にて集計	93	105	84	76	85	77	84	90	91
ライオンズ白井ステーションプラザ自治会	-	-	-	-	-	-	171	175	187	196
堀込第2住宅団地管理組合	365	341	340	328	317	309	312	318	311	313
中銀白井マンション自治会	982	972	963	963	949	944	934	935	919	901
堀込第3住宅自治会	734	710	686	650	665	658	647	642	604	624
堀込第4住宅自治会	850	834	802	786	760	746	750	727	713	718
堀込第5団地	310	307	309	296	287	282	285	280	271	266
堀込3丁目	383	375	374	367	444	527	602	719	722	724
大山口1丁目自治会	662	654	639	617	602	604	593	572	564	578
大山口1丁目東自治会	576	451	445	439	444	434	429	418	410	404
中木戸公園東親睦会	-	97	102	101	98	98	97	93	91	90
大山口2丁目町会	2,198	2,178	2,117	2,083	2,038	1,998	1,961	1,942	1,934	1,914
グランピア西白井団地自治会	765	763	751	725	699	685	672	651	651	653
七次台自治会	518	534	552	555	553	542	543	529	518	510
七次台3丁目自治会	1,583	1,543	1,523	1,508	1,500	1,466	1,426	1,393	1,363	1,320
七次台4丁目自治会	309	322	326	335	349	375	363	373	369	370
白井池の上管理組合自治会	339	291	295	292	292	285	280	279	273	268
教職員住宅	※平成16年まで白井池の上管理組合自治会と合算にて集計	-	21	21	11	12	11	9	4	x
池の上1丁目南自治会	487	488	482	479	487	480	473	478	462	452
ガーデンハウス白井町会	169	166	158	159	156	150	142	144	142	146
池の上2丁目自治会	1,194	1,194	1,175	1,159	1,123	1,113	1,110	1,085	1,061	1,057
池の上3丁目町内会	467	455	458	467	464	450	435	426	423	422
西白井1丁目自治会	326	467	832	1,148	1,186	1,242	1,263	1,262	1,274	1,301
西白井2丁目自治会	63	109	541	830	942	1,000	1,073	1,137	1,159	1,205
西白井3丁目自治会	36	58	180	355	666	769	808	842	870	977
NET西白井4丁目	155	228	365	590	879	954	964	997	1,010	1,041
二分山台自治会	-	-	-	-	-	-	-	-	-	-
桜台1丁目	-	-	-	-	-	-	-	-	-	-
桜台3番街自治会	379	373	383	368	377	360	368	368	347	345
桜台4番街自治会	1,474	1,448	1,435	1,419	1,397	1,395	1,394	1,380	1,324	1,312
プロムナード桜台6番街団地六桜会	999	1016	1013	1011	1010	997	989	1,001	1,000	1,008
桜苑2番街自治会	652	394	402	388	380	371	380	373	375	385
コープシティ桜台自治会	747	741	737	731	729	716	696	683	674	676
ミサワホームズ千葉桜台自治会	129	128	125	127	121	118	124	124	125	125
桜台12番街自治会	※平成16年まで桜台5番街自治会と合算にて集計	278	261	262	276	275	270	280	268	261
桜台2丁目10・11番	-	-	-	-	-	-	43	163	265	276
桜苑壱番街自治会	481	468	459	455	456	434	430	427	423	428
桜台3丁目自治会	981	1042	1076	1088	1119	1130	1139	1,146	1,132	1,126
星と時のヴィレッジ自治会	-	-	-	-	-	-	-	-	-	-
けやき台1丁目	255	253	261	257	262	255	247	251	253	244
けやき台1丁目2番	558	578	593	593	599	603	603	593	600	592
けやき台1丁目3番	x	x	x	x	x	x	x	x	x	x
プラザ西白井1番街団地管理組合	475	474	464	448	461	456	441	447	438	437
けやき台2丁目2番	526	533	526	520	489	502	487	461	452	453
ライフブロード西白井自治会	356	365	360	348	345	342	348	330	331	360
エクセレントタウン自治会	309	310	300	293	298	295	298	289	294	286
野口自治会	231	334	379	523	562	555	553	562	586	585
アットホームタウンけやき台	-	-	-	-	-	-	-	-	-	-
笹塚1丁目	-	-	-	-	-	-	-	-	-	-
池の上1丁目パークアンドスカイ自治会	-	-	-	-	-	-	-	-	-	-
池の上1丁目14番	-	-	-	-	-	-	-	-	-	-
メイツ西白井	-	-	-	-	-	-	-	-	-	-

注:1 平成17年に一部地区の集計を細分化しました。平成18年については4月転出予定者54名を除きました。

2 平成24年までは外国人の人口を含みません。平成25年からは外国人の人口を含みます。 ※平成24年7月9日より新しい在留管理制度の導入により廃止されましたが、平成24年の数値は3月31日現在のため、外国人の人口は含まれ

Ⅱ 人 口

(各年3月31日現在)

平成26	平成27	平成28	平成29	平成30	平成31	令和2	令和3	令和4	令和5	令和6
366	364	365	361	355	363	353	372	379	394	397
498	477	472	473	481	467	469	474	469	460	459
366	329	320	333	340	347	354	350	344	346	332
43	40	40	40	42	42	39	34	35	35	33
1,599	1,590	1,573	1,604	1,585	1,601	1,599	1,579	1,574	1,569	1,558
706	715	723	728	727	714	712	723	724	699	695
3年より笹塚3丁目自治会と合算にて集計										
687	665	645	613	604	588	577	577	574	567	551
297	299	286	271	260	269	287	296	284	275	278
x	x	x	x	8	7	7	7	6	6	6
112	107	118	109	99	115	115	108	103	106	110
201	197	201	204	209	210	207	195	194	197	202
294	298	291	306	299	297	287	283	285	277	267
873	866	852	836	837	808	800	794	785	772	763
613	596	601	567	565	558	560	553	547	531	526
694	688	669	641	640	623	613	603	584	580	575
268	256	247	242	238	236	234	234	224	223	217
731	730	728	727	725	710	697	696	689	679	665
567	571	562	563	548	543	525	495	481	480	462
412	410	408	397	388	370	366	365	358	345	352
90	83	83	83	81	80	80	78	80	74	68
1,906	1,883	1,882	1,838	1,806	1,783	1,775	1,728	1,704	1,672	1,645
640	642	637	625	611	612	595	580	583	571	568
517	515	510	517	510	505	495	492	480	477	469
1,306	1,287	1,290	1,400	1,490	1,489	1,479	1,475	1,470	1,445	1,440
363	358	351	345	345	342	341	324	314	307	310
265	258	257	249	251	246	260	312	396	235	231
x	x	x	x	x	-	-	5	5	-	-
444	442	438	442	444	433	440	439	433	433	435
141	139	145	141	139	135	140	135	138	136	130
1,029	1,017	978	968	964	931	927	915	910	897	886
405	394	369	368	362	360	365	376	368	357	350
1,344	1,362	1,384	1,389	1,422	1,407	1,408	1,385	1,392	1,401	1,395
1,269	1,287	1,304	1,355	1,372	1,373	1,369	1,382	1,369	1,372	1,365
1,019	1,047	1,066	1,069	1,075	1,082	1,118	1,126	1,140	1,164	1,153
1,041	1,102	1,115	1,099	1,134	1,259	1,279	1,280	1,269	1,296	1,283
- ※平成30年まで、中木戸と合算にて集計										
-	-	-	-	-	174	173	180	180	179	177
-	-	-	-	-	-	-	-	25	128	180
335	327	321	342	333	311	333	332	318	292	328
1,290	1,235	1,205	1,173	1,161	1,122	1,107	1,075	1,054	1,035	1,011
1,002	1,023	985	977	956	943	914	916	900	881	892
382	365	357	350	346	345	334	334	317	317	308
673	647	630	611	606	595	576	574	559	539	525
127	126	121	118	121	116	126	123	121	120	120
258	274	245	235	231	233	247	245	234	226	227
284	282	284	285	282	286	292	296	296	292	287
418	396	386	370	354	347	340	324	336	322	321
1,100	1,100	1,091	1,076	1,055	1,019	1,009	999	984	963	936
-	-	45	183	300	427	521	681	785	800	797
241	240	240	241	240	239	234	238	231	234	224
597	595	594	590	586	570	568	567	550	539	539
x	x	x	x	x	x	x	x	x	3	3
430	409	414	403	393	388	377	370	381	366	372
451	441	425	403	396	398	399	461	419	442	412
326	311	315	315	309	304	291	281	265	259	253
283	278	268	264	252	247	241	236	227	223	224
585	582	572	571	553	556	548	536	527	519	510
38	42	42	44	44	44	45	45	42	42	41
-	x	x	x	x	x	x	x	x	2	2
-	-	-	-	-	-	-	-	-	142	146
-	-	-	-	-	-	-	-	-	36	37
-	-	-	-	-	-	-	-	322	594	633

資料 市民課(住民基本台帳人口)

住民基本台帳法の一部が改正され、外国人住民についても住民基本台帳法の適用対象に加えられ、外国人登録制度は  
ていませぬ。

## Ⅱ 人口

### 8 年齢別人口(5歳階級)

階 級	平成16	平成17	平成18	平成19	平成20	平成21	平成22	平成23	平成24	平成25	平成26
計	53,269	53,716	54,519	56,201	58,659	60,028	60,942	61,692	61,899	62,386	62,493
0～4	2,243	2,340	2,527	2,726	3,087	3,260	3,284	3,235	3,149	3,046	2,901
5～9	2,712	2,641	2,665	2,824	2,991	3,133	3,337	3,497	3,498	3,555	3,612
10～14	3,038	2,993	2,974	2,919	2,988	2,991	2,980	3,021	3,093	3,131	3,212
15～19	3,444	3,318	3,209	3,152	3,122	3,092	3,075	3,060	3,012	3,023	3,016
20～24	3,559	3,494	3,397	3,409	3,386	3,356	3,267	3,150	2,999	2,961	2,881
25～29	3,580	3,486	3,456	3,537	3,626	3,540	3,416	3,335	3,316	3,224	3,099
30～34	3,933	4,108	4,233	4,402	4,692	4,667	4,548	4,415	4,142	3,948	3,665
35～39	3,594	3,563	3,836	4,353	4,823	5,232	5,469	5,488	5,302	5,204	4,973
40～44	3,473	3,597	3,617	3,608	3,920	4,135	4,232	4,574	5,035	5,191	5,431
45～49	3,724	3,598	3,543	3,581	3,590	3,583	3,739	3,805	3,774	4,044	4,237
50～54	4,728	4,375	4,113	3,914	3,835	3,784	3,711	3,670	3,659	3,619	3,564
55～59	4,700	4,985	5,256	5,299	5,022	4,741	4,448	4,203	3,969	3,839	3,777
60～64	4,018	4,199	4,144	4,181	4,534	4,733	5,036	5,329	5,342	5,038	4,763
65～69	2,473	2,697	2,912	3,306	3,620	3,981	4,161	4,145	4,186	4,497	4,657
70～74	1,656	1,770	1,945	2,064	2,260	2,419	2,628	2,848	3,222	3,519	3,852
75～79	1,156	1,231	1,268	1,352	1,466	1,574	1,682	1,846	1,966	2,143	2,279
80～84	704	743	802	889	959	1,002	1,063	1,118	1,184	1,285	1,399
85～89	373	392	411	458	492	543	581	636	700	749	776
90～94	136	150	172	187	200	215	228	253	272	290	317
95～99	24	31	33	35	40	42	48	58	73	71	72
100～	1	5	6	5	6	5	9	6	6	9	10

注:外国人の人口を含みます。



Ⅱ 人 口

(各年4月1日現在)

平成27	平成28	平成29	平成30	平成31	令和2	令和3	令和4	令和5	令和6		
									計	男	女
62,816	63,175	63,404	63,772	63,555	63,336	63,012	62,745	62,693	62,364	31,090	31,274
2,799	2,679	2,623	2,551	2,433	2,270	2,129	1,941	1,862	1,667	855	812
3,575	3,475	3,436	3,359	3,234	3,106	2,931	2,831	2,696	2,597	1,298	1,299
3,377	3,560	3,598	3,630	3,680	3,611	3,516	3,480	3,382	3,254	1,674	1,580
2,984	3,003	3,081	3,147	3,222	3,361	3,547	3,534	3,613	3,672	1,900	1,772
2,895	2,879	2,817	2,915	2,858	2,856	2,777	2,767	2,800	2,959	1,556	1,403
2,921	2,791	2,701	2,619	2,544	2,466	2,336	2,313	2,346	2,284	1,217	1,067
3,488	3,411	3,301	3,204	3,107	2,880	2,744	2,632	2,576	2,461	1,277	1,184
4,821	4,606	4,368	4,155	3,925	3,723	3,582	3,517	3,357	3,254	1,678	1,576
5,617	5,665	5,569	5,457	5,168	5,027	4,731	4,422	4,188	3,994	2,008	1,986
4,323	4,654	5,072	5,239	5,470	5,586	5,610	5,512	5,413	5,182	2,660	2,522
3,709	3,802	3,794	4,082	4,245	4,327	4,627	5,072	5,234	5,452	2,844	2,608
3,670	3,621	3,623	3,603	3,525	3,657	3,714	3,746	4,061	4,282	2,211	2,071
4,447	4,177	3,992	3,852	3,768	3,676	3,614	3,600	3,572	3,517	1,732	1,785
4,938	5,216	5,196	4,923	4,663	4,342	4,130	3,937	3,785	3,709	1,783	1,926
4,028	3,994	4,019	4,292	4,469	4,737	5,021	5,006	4,719	4,486	2,130	2,356
2,451	2,641	2,988	3,270	3,591	3,742	3,711	3,731	4,003	4,165	1,942	2,223
1,497	1,634	1,733	1,875	1,972	2,150	2,324	2,651	2,865	3,106	1,444	1,662
822	874	947	1,001	1,057	1,152	1,274	1,340	1,459	1,537	667	870
357	399	429	469	489	505	525	530	579	597	181	416
86	82	100	109	124	148	155	167	163	169	33	136
11	12	17	20	11	14	14	16	20	20	0	20

資料 企画政策課(千葉県年齢別・町丁字別人口)

Ⅱ 人口

9 国籍別外国人数

国名	平成16	平成17	平成18	平成19	平成20	平成21	平成22	平成23	平成24	平成25	平成26	平成27
総数	465	488	512	600	646	600	614	638	634	673	706	809
アフガニスタン	-	-	-	-	-	-	-	-	-	-	1	2
アルゼンチン	1	1	1	1	-	1	-	-	-	-	-	-
オーストラリア	3	4	4	4	3	4	3	1	1	1	1	1
バングラデシュ	67	63	50	44	47	23	14	9	8	13	16	24
ベラルーシ	-	-	-	-	-	-	1	1	-	-	-	-
ボリビア	-	-	-	-	-	-	1	3	5	3	2	2
ブラジル	16	6	9	14	11	9	11	9	8	6	7	12
カナダ	2	2	2	4	5	6	6	-	-	1	-	-
チリ	1	1	-	-	-	-	-	-	-	-	-	-
中国	84	106	129	210	231	228	237	244	241	221	220	245
ロシア	-	-	-	-	2	2	-	-	-	-	-	1
デンマーク	-	-	-	-	-	-	-	-	-	-	-	-
エジプト	-	-	-	1	1	-	1	1	1	1	1	2
フィンランド	-	-	-	1	1	1	-	-	-	1	1	1
フランス	-	-	-	-	1	1	1	1	1	1	1	1
ドイツ	1	1	1	1	1	1	1	1	1	1	1	1
ハンガリー	-	-	-	-	-	-	-	-	-	1	1	-
インド	2	2	6	4	4	6	5	4	2	9	8	5
インドネシア	5	2	2	4	4	2	3	3	5	8	13	14
イラン	7	9	9	10	9	5	5	4	4	4	4	4
イラク	-	-	-	-	-	-	-	-	-	-	-	-
イタリア	2	-	2	-	-	-	-	-	-	-	-	-
イタリヤ	-	-	-	-	-	-	-	-	-	-	-	-
コートジボワール	-	-	-	-	-	-	-	-	-	-	-	-
ジャマイカ	-	-	-	-	-	-	-	1	-	-	-	-
ケニア	-	-	-	-	-	-	-	-	-	-	-	-
朝鮮	4	4	5	3	4	4	4	4	4	2	2	2
韓国	88	90	93	87	103	102	101	101	100	104	94	93
マレーシア	3	4	3	3	4	5	6	6	6	6	6	6
メキシコ	2	2	2	2	3	3	3	3	2	2	3	1
モルドバ	-	-	1	-	-	-	-	-	-	-	-	-
モンゴル	-	-	-	-	1	1	-	-	-	-	3	4
ミャンマー	1	2	2	4	5	4	4	2	1	1	1	2
ネパール	-	-	-	-	-	-	-	6	-	-	-	-
オランダ	-	-	-	-	-	-	-	-	-	-	-	-
ニュージーランド	-	1	-	1	2	2	1	-	-	-	-	-
ニジェール	-	-	-	-	-	1	1	1	1	1	1	1
ナイジェリア	2	1	1	1	1	1	2	2	2	2	2	3
パキスタン	5	6	4	2	-	1	1	2	3	2	2	2
パラグアイ	3	-	-	-	-	-	-	-	-	-	-	-
ペルー	27	27	23	17	13	13	10	11	10	14	14	17
フィリピン	64	58	61	73	73	72	77	79	78	82	88	88
ポルトガル	-	-	-	1	1	1	-	-	-	-	-	-
ルーマニア	1	1	1	1	2	1	1	1	1	1	1	1
ロシア	4	5	6	5	6	4	4	4	3	3	3	3
セネガル	-	-	-	-	-	-	-	-	-	-	-	-
シンガポール	3	3	3	3	3	3	3	3	3	3	2	2
スバイン	-	-	-	1	2	2	2	2	2	2	2	2
スリランカ	19	27	29	35	36	32	42	62	51	66	70	79
スーダ	-	-	-	-	-	-	-	-	-	-	-	-
台湾	...	...	...	...	...	...	...	...	8	12	11	14
タリニダード・トバゴ	18	20	24	19	26	25	28	25	24	20	20	3
トリニダード・トバゴ	1	-	-	-	-	-	-	-	-	-	-	-
英国 (U.K.)	7	7	6	6	5	6	7	6	5	6	6	8
米国 (U.S.A.)	11	12	15	15	11	12	12	11	12	14	12	16
ウガンダ	-	1	-	3	1	2	1	-	-	-	-	-
ウクライナ	1	1	1	1	1	1	1	1	1	1	1	2
ウズベキスタン	-	-	-	-	-	-	-	-	-	1	1	-
ベトナム	10	18	14	16	20	12	11	23	39	56	83	128
カメルーン	-	-	-	-	-	-	-	-	-	-	-	-
カンボジア	-	-	-	-	-	-	-	-	-	-	-	-
キルギス	-	-	-	-	-	-	-	-	-	-	-	-
トルコ	-	-	-	-	-	-	-	-	-	-	-	-
モロッコ	-	-	-	-	-	-	-	-	-	-	-	-
ブルキナファソ	-	-	-	-	-	-	-	-	-	-	-	-
ラオス	-	-	-	-	-	-	-	-	-	-	-	-
ペナン	0	0	0	0	0	0	0	0	0	0	0	0
無国籍	-	1	2	2	2	1	1	-	-	-	-	-

注:1 平成23年までは外国人登録者数。平成24年からは住民基本台帳によります。

※平成24年7月9日より住民基本台帳法の一部が改正され、外国人住民についても住民基本台帳法の適用対象に加えられました。外国人登録制

2 平成23年以前の中国の数値には、台湾の数値を含みます。

3 総数には不詳を含むため、内訳の合計値とは一致しません。

## Ⅱ 人 口

(各年12月31日現在)

平成28	平成29	平成30	令和元	令和2	令和3	令和4	令和5	令和6
855	1,069	1,221	1,249	1,295	1,325	1,351	1,693	1,890
-	-	-	-	-	-	-	-	-
-	-	-	-	-	-	1	-	-
2	1	2	4	3	3	3	2	3
24	38	33	39	35	34	37	37	40
-	-	-	-	-	-	-	-	-
2	1	1	1	1	1	-	-	-
13	17	17	17	17	16	16	15	13
-	2	3	3	2	1	1	2	-
-	-	-	-	-	-	-	-	-
270	289	342	383	403	422	429	533	534
1	4	5	5	6	6	6	8	8
-	-	-	-	-	-	-	-	-
2	2	2	4	4	2	2	2	2
1	1	1	1	1	1	1	1	1
-	-	-	-	-	-	-	-	-
1	3	5	2	3	2	2	3	8
1	1	3	2	2	2	2	2	3
-	-	1	1	1	1	1	1	1
1	1	1	1	1	1	1	2	2
2	1	1	6	4	11	9	15	18
15	19	20	28	27	29	66	118	157
5	6	5	7	4	5	5	8	6
-	6	7	-	-	-	-	-	-
-	-	-	-	-	-	-	-	-
-	-	1	-	-	1	1	1	1
-	1	1	-	-	-	-	-	-
1	1	3	3	2	2	-	-	1
-	-	-	-	-	-	-	-	-
2	2	1	1	-	-	-	-	-
92	101	102	105	97	97	94	101	95
6	6	5	5	5	6	5	7	6
1	1	1	1	1	1	1	1	1
-	-	-	-	-	-	-	-	-
1	5	11	8	11	10	18	20	20
2	2	2	2	2	5	5	22	37
-	1	7	5	10	19	7	6	9
-	-	-	-	-	1	1	1	1
-	-	-	-	-	-	-	1	1
1	1	1	1	1	1	1	1	1
2	2	2	2	2	3	3	4	3
2	2	2	3	2	-	1	2	3
-	-	-	-	-	-	-	-	-
16	25	21	21	24	22	26	25	23
92	100	102	88	91	104	110	155	148
-	-	-	-	-	-	-	-	-
1	1	1	1	1	1	1	1	1
3	5	6	7	6	6	7	5	6
-	-	1	1	1	1	1	1	2
2	3	2	1	1	1	2	1	1
2	2	2	2	2	2	2	2	2
86	170	170	174	180	177	173	211	304
-	-	-	-	-	-	-	-	-
14	13	13	9	15	17	18	16	16
18	21	19	19	18	19	20	27	28
-	-	-	-	-	-	-	-	-
5	6	6	6	6	6	6	6	6
15	12	11	12	14	20	19	21	27
-	-	-	1	1	1	1	1	1
1	2	1	-	-	-	-	-	-
-	-	-	-	-	-	1	2	7
148	187	275	266	281	260	241	293	324
1	-	-	-	-	-	-	1	-
1	5	-	-	-	2	2	4	8
-	-	-	-	1	1	1	1	-
-	-	-	-	1	1	1	2	4
-	-	-	-	1	-	-	-	-
-	-	-	-	1	-	-	-	3
-	-	-	-	2	-	-	2	2
0	0	0	0	0	0	0	0	1
-	-	1	1	2	1	-	-	1

資料 市民課

度は新しい在留管理制度の導入により廃止されました。

## Ⅱ 人口

### 10 人口動態

年	全体の増減数	自然動態			社会動態			その他の増減数
		出生	死亡	増減数	転入	転出	増減数	
平成12	104	364	245	163	2,531	2,546	368	-
平成17	16	454	291	197	3,000	2,632	734	△ 515
平成22	987	537	340	197	3,276	2,542	734	56
平成24	301	495	391	104	2,659	2,448	211	△ 14
平成25	282	467	388	79	2,630	2,441	189	14
平成26	243	445	420	25	2,595	2,382	213	5
平成27	408	440	466	△ 26	2,984	2,568	416	18
平成28	176	427	438	△ 11	2,673	2,474	199	△ 12
平成29	445	406	486	△ 80	2,789	2,321	468	57
平成30	△ 67	413	521	△ 108	2,746	2,681	65	△ 24
令和元(平成31)	△ 399	382	513	△ 131	2,721	2,991	△ 270	2
令和2	△ 162	316	512	△ 196	2,194	2,142	52	△ 18
令和3	△ 436	298	576	△ 278	2,092	2,161	△ 69	△ 89
令和4	119	301	604	△ 303	2,646	2,158	488	△ 66
令和5	△ 242	277	669	△ 392	2,947	2,793	154	△ 4
令和6	△ 385	263	617	△ 354	3,045	3,114	△ 69	38
1月中	△ 42	28	56	△ 28	228	238	△ 10	△ 4
2月中	△ 11	22	58	△ 36	243	218	25	0
3月中	△ 186	15	64	△ 49	338	476	△ 138	1
4月中	40	21	50	△ 29	372	318	54	15
5月中	△ 54	31	45	△ 14	223	277	△ 54	14
6月中	△ 47	19	42	△ 23	230	250	△ 20	△ 4
7月中	△ 38	20	47	△ 27	255	261	△ 6	△ 5
8月中	△ 12	18	43	△ 25	241	230	11	2
9月中	19	29	50	△ 21	270	231	39	1
10月中	△ 69	18	55	△ 37	211	247	△ 36	4
11月中	29	19	43	△ 24	215	173	42	11
12月中	△ 14	23	64	△ 41	219	195	24	3

注:平成14年よりその他の増加数を含みます。

資料 企画政策課(千葉県毎月常住人口調査)

※「その他の増加数」とは、職権による住民票等の記載・消除など純粹に「異動」に含められないものをいいます。

11 県内との人口移動

市町村名	令和5	
	転入	転出
総数	1,039	1,119
千葉市	65	86
銚子市	1	2
市川市	55	51
船橋市	179	160
館山市	2	4
木更津市	6	6
松戸市	89	103
野田市	7	12
茂原市	5	4
成田市	40	23
佐倉市	20	14
東金市	6	3
旭市	2	0
習志野市	22	19
柏市	125	109
勝浦市	0	0
市原市	13	7
流山市	22	25
八千代市	47	47
我孫子市	13	37
鴨川市	2	3
鎌ヶ谷市	137	168
君津市	1	1
富津市	0	1
浦安市	21	4
四街道市	3	9
袖ヶ浦市	2	8
八街市	5	4
印西市	108	172
富里市	8	1
南房総市	1	2
匝瑳市	1	8
香取市	6	5
山武市	0	0
いすみ市	2	2
大網白里市	0	1

市町村名	令和5	
	転入	転出
酒々井町	7	2
栄町	8	11
神崎町	0	0
多古町	0	0
東庄町	0	0
九十九里町	0	0
芝山町	2	3
横芝光町	1	0
一宮町	2	1
睦沢町	0	0
長生村	0	0
白子町	1	0
長柄町	2	0
長南町	0	0
大多喜町	0	0
御宿町	0	0
鋸南町	0	1

資料 企画政策課(千葉県毎月常住人口調査)

## Ⅱ 人 口

### 12 県外との人口移動

年	総 計		関 東										
			小 計		茨城県		栃木県		群馬県		埼玉県		東京
	転入	転出	転入	転出	転入	転出	転入	転出	転入	転出	転入	転出	転入
平成 7	2,480	1,283	1,876	654	83	98	24	20	9	9	171	87	1,161
平成12	1,183	1,259	602	799	64	83	13	18	8	9	98	101	311
平成17	1,257	1,355	708	777	86	75	19	16	7	14	114	96	362
平成22	1,476	1,300	797	678	63	64	9	13	14	8	104	97	446
平成23	1,214	1,413	665	746	65	59	15	13	7	13	105	114	355
平成24	1,132	1,229	570	672	72	65	8	17	14	8	87	89	307
平成25	1,232	1,169	605	680	70	50	14	8	8	5	94	86	320
平成26	1,229	1,189	580	676	44	54	11	18	6	8	83	85	318
平成27	1,318	1,225	752	741	71	60	18	19	17	8	115	122	396
平成28	1,177	1,232	649	704	86	71	24	17	12	7	114	102	324
平成29	1,370	1,204	765	688	85	75	24	18	11	6	108	107	392
平成30	1,603	1,412	685	798	86	121	36	16	15	15	86	116	335
令和 元(平成31)	1,586	1,708	563	941	73	138	14	19	11	10	96	187	265
令和2	1,148	992	665	641	73	78	30	25	7	17	104	82	317
令和3	1,075	1,010	669	645	95	80	25	23	3	15	75	101	376
令和4	1,312	1,073	802	647	87	115	26	22	19	21	115	90	422
令和5	1,908	1,663	622	925	71	170	14	38	9	26	101	185	342

Ⅱ 人 口

			北海道 東 北		中 部		近 畿		中 国 四 国		九 州		その他	
都	神奈川県		転入	転出	転入	転出	転入	転出	転入	転出	転入	転出	転入	転出
転出	転入	転出												
318	428	122	117	152	118	86	126	115	40	30	37	54	166	192
440	108	148	97	71	78	78	96	87	24	15	67	29	219	180
463	120	113	80	85	63	88	69	95	41	30	71	60	225	220
369	161	127	106	94	109	83	114	101	38	34	54	50	258	260
400	118	147	113	87	83	83	96	106	17	47	50	76	190	268
369	82	124	99	96	62	96	82	93	33	40	53	66	233	166
413	99	118	113	76	87	75	72	96	35	29	76	52	244	161
375	118	136	91	62	74	96	104	78	21	30	68	45	291	202
397	135	135	113	72	98	80	79	91	38	39	60	56	178	146
393	89	114	73	108	78	96	76	70	41	43	74	56	186	154
355	145	127	94	59	136	93	92	89	35	24	52	38	196	213
406	127	124	92	146	80	101	74	56	49	27	72	102	551	182
433	104	154	81	117	78	180	97	75	24	29	55	201	688	165
322	134	117	83	64	83	77	67	52	21	29	44	37	185	92
321	95	105	61	70	101	69	70	67	31	23	46	53	97	83
298	133	101	93	76	95	78	68	55	46	25	45	46	163	146
362	85	144	103	125	70	170	82	84	25	69	49	139	957	149

資料 企画政策課(千葉県毎月常住人口調査)

## Ⅱ 人口

### 13 国勢調査人口及び人口密度

(各年10月1日現在)

年	世帯数	人 口			前回に対する人口増減		人口密度 (1km <sup>2</sup> 当り)
		総 数	男	女	増加数	増加率(%)	
大正14	706	4,329	…	…	50	1.7	…
昭和 5	730	4,403	…	…	74	4.8	…
昭和10	756	4,614	…	…	211	4.8	…
昭和15	794	4,837	…	…	223	25.9	…
昭和22	1,037	6,088	…	…	1,251	4.7	…
昭和25	1,072	6,373	3,164	3,209	285	33.2	…
昭和30	1,411	8,486	4,201	4,285	2,113	△ 3.2	234
昭和35	1,417	8,217	4,064	4,153	△ 269	1.1	236.0
昭和40	1,600	8,305	4,113	4,192	88	26.5	298.7
昭和45	2,322	10,509	5,278	5,231	2,204	114.2	368.5
昭和50	3,125	12,968	6,550	6,418	12,006	55.8	709.7
昭和55	6,576	24,974	12,550	12,424	7,240	19.5	915.5
昭和60	8,371	32,214	16,018	16,196	4,868	32.2	1,053.8
平成 2	10,013	37,082	18,548	18,534	10,368	8.0	1,348.5
平成 7	13,732	47,450	23,541	23,909	2,981	5.4	1,424.2
平成12	15,378	50,431	25,074	25,357	2,574	14.6	1,496.9
平成17	17,677	53,005	26,234	26,771	7,340	13.8	1,704.2
平成22	21,207	60,345	29,943	30,402	7,340	13.8	1,704.2
平成27	22,725	61,674	30,654	31,020	1,329	2.2	1,738.3
令和2	24,141	62,441	30,916	31,525	767	1.2	1,759.9

資料 企画政策課(国勢調査)

### 14 昼間人口及び夜間人口

(各年10月1日現在)

年	昼間人口	夜間人口 (常住人口)	流入人口	流出人口	増 減
昭和55	22,121	24,974	2,157	2,325	△ 168
昭和60	28,760	32,214	3,762	6,519	△ 2,757
平成 2	31,634	37,079	5,890	9,296	△ 3,406
平成 7	38,221	47,450	8,298	13,671	△ 5,373
平成 12	40,726	50,305	10,012	19,081	△ 9,069
平成 17	44,555	52,982	10,820	20,399	△ 9,579
平成 22	49,114	60,345	12,429	20,856	△ 8,427
平成 27	50,862	61,674	11,658	22,470	△ 10,812
令和 2	52,208	62,441	11,107	21,340	△ 10,233

注:流入・流出人口では年齢不詳のものを集計の対象から除外しているため、資料 企画政策課(国勢調査) 国勢調査の確定人口と差があります。



15 人口集中地区人口、面積及び人口密度

(各年10月1日現在)

年	人口	対前回増 加数(人)	対前回増 加率(%)	面積 (km <sup>2</sup> )	人口密度 (1km <sup>2</sup> 当り)	全体に占める割合	
						人口 (%)	面積 (%)
昭和60	14,600	8,493	24	1.3	11,230.8	45.3	3.7
平成 2	18,139	3,539	52.4	1.7	10,670.0	48.9	4.8
平成 7	27,639	9,500	2.9	2.7	10,087.2	58.2	7.6
平成12	28,427	788	17.5	2.8	10,044.9	56.4	8.0
平成17	33,403	4,976	8.3	3.33	10,030.9	63.0	9.4
平成22	36,170	2,767	21.0	3.89	9,298.2	59.9	11.0
平成27	43,775	7,605	121.0	4.75	9,215.8	71.0	13.4
令和2	44,231	456	1.0	5.31	8,329.8	70.8	15.0

資料 企画政策課(国勢調査)



令和2年人口集中地区(出典:政府統計の総合窓口(e-Stat)(<https://www.e-stat.go.jp/>))

## Ⅱ 人口

### 16 国勢調査年齢別人口(5歳階級)及び人口比率

階 級	昭和60年			平成2年			平成7年			平成12年		
	男	女	計	男	女	計	男	女	計	男	女	計
計	16,018	16,196	32,214	18,548	18,534	37,082	23,541	23,909	47,450	25,074	25,357	50,431
0～4	1,102	1,137	2,239	939	891	1,830	1,307	1,199	2,506	1,151	1,066	2,217
5～9	1,701	1,628	3,329	1,431	1,380	2,811	1,553	1,514	3,067	1,484	1,352	2,836
10～14	1,991	1,895	3,886	1,864	1,800	3,664	1,791	1,821	3,612	1,654	1,607	3,261
15～19	1,418	1,294	2,712	2,069	1,924	3,993	2,081	2,021	4,102	1,900	1,804	3,704
20～24	624	728	1,352	1,313	1,267	2,580	1,951	1,960	3,911	1,827	1,808	3,635
25～29	596	747	1,343	735	853	1,588	1,333	1,452	2,785	1,761	1,789	3,550
30～34	1,111	1,421	2,532	883	1,017	1,900	1,356	1,619	2,975	1,494	1,512	3,006
35～39	1,901	2,005	3,906	1,393	1,679	3,072	1,596	1,699	3,295	1,548	1,734	3,282
40～44	1,754	1,660	3,414	2,151	2,154	4,305	1,977	2,094	4,071	1,699	1,816	3,515
45～49	1,358	989	2,347	1,886	1,786	3,672	2,545	2,456	5,001	2,036	2,188	4,224
50～54	824	642	1,466	1,426	1,070	2,496	2,072	1,971	4,043	2,490	2,473	4,963
55～59	563	519	1,082	900	738	1,638	1,540	1,189	2,729	2,129	2,025	4,154
60～64	343	435	778	626	574	1,200	958	836	1,794	1,542	1,223	2,765
65～69	284	378	662	344	454	798	657	656	1,313	957	899	1,856
70～74	217	321	538	266	384	650	366	526	892	637	687	1,324
75～79	131	202	333	201	311	512	243	407	650	350	545	895
80～84	61	129	190	85	147	232	145	312	457	204	371	575
85～89	31	56	87	25	79	104	59	135	194	105	294	399
90～94	7	10	17	8	23	31	10	35	45	27	90	117
95～99	1	-	1	1	2	3	-	7	7	7	19	26
100～	-	-	-	-	-	-	1	-	1	-	1	1
年齢不詳	-	-	-	2	1	3	-	-	-	72	54	126
15歳未満	4,794	4,660	9,454	4,234	4,071	8,305	4,651	4,534	9,185	4,289	4,025	8,314
年少人口比率	29.3%			22.4%			19.4%			16.5%		
15～64歳	10,492	10,440	20,932	13,382	13,062	26,444	17,409	17,297	34,706	18,426	18,372	36,798
生産人口比率	65.0%			71.3%			73.1%			73.0%		
65歳以上	732	1,096	1,828	930	1,400	2,330	1,481	2,078	3,559	2,287	2,906	5,193
老年人口比率	5.7%			6.3%			7.5%			10.3%		

注:人口比率では、年齢不詳のものを集計の対象から除外しているため、合計が100%にならない場合があります。

Ⅱ 人口

(各年10月1日現在)

平成17年			平成22年			平成27年			令和2		
男	女	計	男	女	計	男	女	計	男	女	計
26,234	26,771	53,005	29,943	30,402	60,345	30,654	31,020	61,674	30,916	31,525	62,441
1,183	1,233	2,416	1,623	1,585	3,208	1,367	1,302	2,669	1,049	1,048	2,097
1,378	1,250	2,628	1,696	1,676	3,372	1,801	1,691	3,492	1,521	1,474	2,995
1,505	1,428	2,933	1,563	1,432	2,995	1,752	1,721	3,473	1,806	1,718	3,524
1,654	1,548	3,202	1,578	1,440	3,018	1,552	1,402	2,954	1,725	1,662	3,387
1,605	1,605	3,210	1,490	1,466	2,956	1,390	1,248	2,638	1,384	1,254	2,638
1,575	1,635	3,210	1,493	1,673	3,166	1,292	1,321	2,613	1,163	1,078	2,241
1,975	2,035	4,010	2,153	2,135	4,288	1,590	1,696	3,286	1,340	1,286	2,626
1,807	1,730	3,537	2,722	2,662	5,384	2,295	2,234	4,529	1,731	1,756	3,487
1,692	1,824	3,516	2,241	2,011	4,252	2,804	2,703	5,507	2,408	2,289	4,697
1,675	1,830	3,505	1,856	1,880	3,736	2,281	2,072	4,353	2,805	2,687	5,492
2,027	2,172	4,199	1,761	1,864	3,625	1,803	1,853	3,656	2,252	2,066	4,318
2,532	2,505	5,037	2,056	2,247	4,303	1,698	1,863	3,561	1,777	1,822	3,599
2,140	2,057	4,197	2,563	2,564	5,127	2,046	2,261	4,307	1,728	1,863	3,591
1,507	1,274	2,781	2,095	2,087	4,182	2,441	2,519	4,960	2,001	2,210	4,211
921	936	1,857	1,436	1,278	2,714	1,985	2,041	4,026	2,338	2,483	4,821
581	706	1,287	829	956	1,785	1,285	1,246	2,531	1,778	1,973	3,751
279	533	812	476	671	1,147	687	884	1,571	1,085	1,169	2,254
129	278	407	192	457	649	316	515	831	501	805	1,306
48	146	194	62	198	260	88	274	362	155	403	558
8	30	38	11	70	81	12	71	83	31	152	183
1	5	6	3	4	7	-	17	17	2	15	17
12	11	23	44	46	90	169	86	255	336	312	648
4,066	3,911	7,977	4,882	4,693	9,575	4,920	4,714	9,634	4,376	4,240	8,616
		15.0%			15.9%			15.6%			13.8%
18,682	18,941	37,623	19,913	19,942	39,855	18,751	18,653	37,404	18,313	17,763	36,076
		71.0%			66.0%			60.6%			57.8%
3,474	3,908	7,382	5,104	5,721	10,825	6,814	7,567	14,381	7,891	9,210	17,101
		13.9%			17.9%			23.3%			27.4%

資料 企画政策課(国勢調査)

## Ⅱ 人口

### 17 常住地による就業者及び通学者数(15歳以上)

(令和2年10月1日現在)

従業地・通学地の都道府県・市町村	総数	就業者	通学者
当地に常住する者	31,893	28,774	3,119
自市で従業・通学	9,673	9,041	632
自宅	2,749	2,749	-
自宅外	6,924	6,292	632
他都道府県・市町村で従業・通学	22,220	19,733	2,487
県内他市町村	13,149	11,448	1,701
千葉市	814	696	118
市川市	703	554	149
船橋市	2,269	1,991	278
松戸市	1,234	985	249
野田市	82	69	13
成田市	299	274	25
佐倉市	147	140	7
習志野市	291	225	66
柏市	1,766	1,386	380
市原市	40	39	1
流山市	128	98	30
八千代市	596	469	127
我孫子市	221	190	31
鎌ヶ谷市	1,575	1,485	90
浦安市	242	217	25
四街道市	39	33	6
八街市	13	12	1
印西市	2,517	2,424	93
富里市	19	19	-
酒々井町	17	15	2
栄町	32	32	-
その他の市町村	105	95	10
他都道府県	8,048	7,441	607
茨城県	253	205	38
埼玉県	344	295	46
東京都	7,149	6,636	490
神奈川県	249	225	24
その他の都道府県	53	80	9

注:「当地に常住するもの」「他都道府県・市町村で従業・通学」では従業地・通学地不詳のものを含んでいます。

資料 企画政策課(国勢調査)

18 従業地・通学地による常住就業者及び通学者数(15歳以上)

(令和2年10月1日現在)

常住都道府県・市町村	総 数	就 業 者	通 学 者
当 地 で 従 業 ・ 通 学 す る 者	21,120	20,004	1,116
自 市 に 常 住	9,673	9,041	632
自 宅	2,749	2,749	-
自 宅 外	6,924	6,292	632
他 都 道 府 県 ・ 市 町 村 に 常 住	11,447	10,963	484
県 内	10,398	9,929	469
千 葉 市	297	292	5
市 川 市	228	216	12
船 橋 市	1,893	1,811	82
松 戸 市	823	789	34
野 田 市	100	97	3
成 田 市	103	99	4
佐 倉 市	238	236	2
習 志 野 市	97	90	7
柏 市	1,417	1,388	29
市 原 市	22	22	-
流 山 市	146	142	4
八 千 代 市	502	497	5
我 孫 子 市	669	663	6
鎌 ヶ 谷 市	1,436	1,372	64
浦 安 市	26	23	3
四 街 道 市	61	61	-
八 街 市	49	49	-
印 西 市	1,695	1,585	110
富 里 市	37	37	-
酒 々 井 町	21	21	-
栄 町	109	108	1
そ の 他 の 市 町 村	429	331	98
他 都 道 府 県	1,049	1,034	15
茨 城 県	415	411	4
埼 玉 県	190	188	2
東 京 都	362	354	8
神 奈 川 県	46	46	-
そ の 他 の 都 道 府 県	36	35	1

注:「当地に従業・通学するもの」では、従業地・通学地不詳で、当地で常住しているものを含んでいます。

資料 企画政策課(国勢調査)

## Ⅱ 人口

### 19 常住地又は従業地・通学地による利用交通手段別15歳以上自宅外就業者・通学者数

利用交通手段	常住地による15歳以上自宅外就業者・通学者数				
	総数	自市区町村で 従業・通学	自市内 他区で 従業・通学	県内他市 区町村で 従業・通学	他県で 従業・通学
総数	29,144	6,924	-	13,149	8,048
利用交通手段が1種類	1,318	1,144	-	149	12
徒歩だけ	22,647	5,346	-	10,826	6,100
鉄道・電車	8,435	181	-	2,733	5,396
乗合バス	131	61	-	68	1
勤め先・学校のバス	189	58	-	112	16
自家用車	10,851	3,447	-	6,644	572
ハイヤー・タクシー	3	1	-	1	1
オートバイ	505	156	-	317	28
自転車	2,222	1,375	-	799	16
その他	311	67	-	152	70
利用交通手段が2種類	3,973	298	-	1,855	1,771
鉄道・電車及び乗り合いバス	659	12	-	343	298
鉄道・電車及び勤め先・学校のバス	143	4	-	105	31
鉄道・電車及び自家用車	581	20	-	254	299
鉄道・電車及びオートバイ	126	3	-	41	81
鉄道・電車及び自転車	2,014	67	-	899	1,027
その他利用交通手段が2種類	450	192	-	213	35
利用交通手段が3種類以上	430	26	-	262	138
不詳	776	110	-	57	27

注:1 「常住地による15歳以上自宅外就業者・通学者数 総数」では、通学地「不詳」を含むため、内訳と合わない

2 「従業地・通学地による15歳以上自宅外就業者・通学者数 総数」では、従業地・通学地「不詳」で、当地に内訳と合わない場合があります。

(令和2年10月1日現在)

従業地・通学地による15歳以上 自宅外就業者・通学者数			
総数	うち 自市内他 区に常住	うち 県内他市区 町村に常住	うち 他県に 常 住
19,043	-	10,047	1,049
1,239	-	81	1
15,724	-	9,138	865
1,191	-	720	165
95	-	32	1
107	-	41	5
11,698	-	7,426	637
5	-	3	1
439	-	256	23
1,942	-	533	2
247	-	127	31
1,160	-	666	147
206	-	148	40
140	-	92	41
96	-	48	20
12	-	8	-
307	-	189	30
399	-	181	16
140	-	83	27
780	-	79	9

場合があります。資料 企画政策課(国勢調査)  
常住している者を含むため、

II 人口

20 産業(大分類)・従業上の地位(6区分)及び就業者数(15歳以上)

産業大分類		平成 2	平成 7	平成12	平成17	平成22	平成27
総数		17,738	23,525	25,417	26,444	28,734	28,444
第1次産業		1,790	1,555	1,418	1,346	1,148	1,082
農業		1,782	1,553	1,415	1,344	1,148	1,080
林業		4	2	-	2	-	2
漁業		4	-	3	-	-	-
第2次産業		5,543	6,481	6,294	5,557	5,534	5,675
鉱業		4	3	10	6	-	-
鉱業, 採石業, 砂利採取業		-	-	-	-	5	4
建設業		1,777	2,275	2,422	2,267	2,420	2,370
製造業		3,762	4,203	3,862	3,284	3,109	3,301
第3次産業		10,356	15,459	17,322	19,244	21,193	21,343
電気・ガス・熱供給・水道業		87	128	144	117	133	127
運輸・通信業		1,210	1,619	1,758	-	-	-
情報通信業		-	-	-	1,225	1,546	1,538
運輸業, 郵便業		-	-	-	1,609	-	-
卸売業・小売業, 飲食店		3,530	5,086	5,373	-	2,072	2,016
卸売業, 小売業		-	-	-	4,991	5,149	4,724
飲食店, 宿泊業		-	-	-	1,000	-	-
宿泊業, 飲食サービス業		-	-	-	-	1,245	1,330
金融業, 保険業		647	1,107	1,047	1,079	1,237	1,100
不動産業		285	387	493	556	-	-
不動産業, 物品賃貸業		-	-	-	-	697	744
医療, 福祉		-	-	-	1,904	2,434	2,979
教育, 学習支援業		-	-	-	1,454	1,496	1,408
複合サービス事業		-	-	-	182	68	169
学術研究, 専門・技術サービス業		-	-	-	-	1,050	1,027
生活関連サービス業, 娯楽業		-	-	-	1,105	1,112	1,105
サービス業(他に分類されないもの)		3,850	6,169	7,532	4,015	1,820	1,878
公務(他に分類されるものを除く)		747	963	975	1,112	1,134	1,198
分類不能の産業		49	30	383	297	859	344

注: 従業上の地位は「不詳」を含むため総数と内訳が合わない場合があります。

平成17年: 運輸・通信業, 卸売業・小売業, 飲食店については細分化されました。

平成22年: 農業, 林業については統合, 鉱業については改称, 運輸業, 飲食店, 宿泊業, 不動産業については, 中分類の新設等により改称, については細分化されました。ただし, 農業, 林業については便宜上そのままとしています。

21 労働力状態男女別人口(15歳以上)

(各年10月1日現在)

年	男女別	総数	労働力						非労働力	
			就業者				完全失業者			
			主に仕事	家事のほか仕事	通学のかたわら仕事	仕事を休んでいた				
平成 7	計	38,265	24,559	23,525	19,345	3,612	388	180	1,034	13,695
	男	18,890	15,313	14,660	14,280	69	207	104	653	3,572
	女	19,375	9,246	8,865	5,065	3,543	181	76	381	10,123
平成12	計	41,991	26,559	25,417	21,005	3,615	513	284	1,142	15,150
	男	20,713	16,176	15,414	14,870	130	261	153	762	4,374
	女	21,278	10,383	10,003	6,135	3,485	252	131	380	10,776
平成17	計	45,005	28,023	26,444	21,241	4,197	661	345	1,579	16,314
	男	22,156	16,792	15,715	14,989	203	337	186	1,077	4,880
	女	22,849	11,231	10,729	6,252	3,994	324	159	502	11,434
平成22	計	50,680	30,819	28,734	23,234	4,485	604	411	2,085	18,784
	男	25,017	18,576	17,131	16,362	251	312	206	1,445	5,834
	女	25,663	12,243	11,603	6,872	4,234	292	205	640	12,950
平成27	計	51,785	30,152	28,882	22,957	4,960	592	373	1,270	19,812
	男	25,565	17,660	16,781	15,929	364	315	173	879	6,863
	女	26,220	12,492	12,101	7,028	4,596	277	200	391	12,949
令和2	計	53,177	29,810	28,774	22,664	4,639	775	696	1,036	18,995
	男	26,204	16,874	16,228	15,084	382	390	372	646	6,931
	女	26,973	12,936	12,546	7,580	4,257	385	324	390	12,064

注: 労働力状態「不詳」を含みます。

資料: 企画政策課(国勢調査)



Ⅱ 人 口

(各年10月1日現在)

令和2						
計	雇 用 者	役 員	雇人の ある業主	雇人の ない業主	家族 従業者	家庭内職者
31,767	26,930	1,742	472	1,799	790	34
1,082	165	18	90	347	462	-
1,076	160	17	90	347	462	-
1	-	1	-	-	-	-
5	5	-	-	-	-	-
6,114	4,838	593	116	429	113	25
-	-	-	-	-	-	-
4	3	1	-	-	-	-
2,735	1,815	370	99	362	89	-
3,375	3,020	222	17	67	24	25
24,571	21,927	1,131	266	1,023	215	9
127	125	1	-	1	-	-
-	-	-	-	-	-	-
1,738	1,559	101	8	65	5	-
-	-	-	-	-	-	-
2,710	2,511	109	11	74	5	-
-	-	-	-	-	-	-
5,077	4,531	306	45	147	48	-
-	-	-	-	-	-	-
1,481	1,357	27	30	38	29	-
1,051	983	48	3	14	3	-
-	-	-	-	-	-	-
816	656	94	4	52	10	-
3,780	3,605	53	39	53	30	-
1,631	1,480	36	11	99	5	-
163	163	-	-	-	-	-
1,206	748	164	59	208	27	-
1,172	944	49	37	108	34	-
2,385	2,031	143	19	164	19	9
1,234	1,234	-	-	-	-	-
-	-	-	-	-	-	-

資料 企画政策課(国勢調査)

サービス業(他に分類されないもの)

## Ⅱ 人口

### 22 産業(大分類)・年齢(5歳階級)・15歳以上就業者数

年	年齢	総数	第1次産業				第2次産業							
			農 業	林 業	漁 業	鉱業 採石業 砂利 採取業	建設業	製造業	電気・ガス 熱供給 水道業	情報 通信業	運輸業 郵便業	卸売業 小売業	金融業 保険業	
平成 27	総数	28,882	1,080	3	-	4	2,375	3,305	127	1,542	2,021	4,733	1,102	
	15～19歳	363	1	-	-	-	20	12	-	-	6	132	-	
	20～24歳	1,485	8	-	-	-	76	96	2	79	66	338	51	
	25～29歳	1,930	17	-	-	1	122	175	8	148	98	411	62	
	30～34歳	2,357	33	-	-	-	172	238	4	145	159	451	74	
	35～39歳	3,300	45	-	-	-	295	396	17	278	241	534	100	
	40～44歳	4,198	63	1	-	-	384	572	26	289	335	668	161	
	45～49歳	3,455	80	-	-	-	302	491	17	213	325	544	155	
	50～54歳	2,956	87	-	-	-	207	358	18	151	197	404	214	
	55～59歳	2,743	104	-	-	2	190	297	18	115	197	413	164	
	60～64歳	2,685	159	1	-	1	280	285	13	73	201	394	80	
	65～69歳	1,968	163	-	-	-	197	230	4	39	135	285	26	
	70～74歳	956	146	1	-	-	97	124	-	8	50	112	11	
	75～79歳	326	94	-	-	-	27	27	-	3	10	34	4	
	80～84歳	124	56	-	-	-	4	3	-	1	1	11	-	
85歳以上	36	24	-	-	-	2	1	-	-	-	2	-		
令和 2	総数	28,774	959	1	5	4	2,356	2,934	114	1,516	2,347	4,442	929	
	15～19歳	502	7	-	-	-	16	14	2	1	12	173	1	
	20～24歳	1,575	19	-	-	-	87	113	4	96	74	307	36	
	25～29歳	1,617	31	-	-	-	145	137	5	130	88	243	61	
	30～34歳	1,836	33	-	-	1	164	181	7	107	133	294	43	
	35～39歳	2,473	40	-	2	-	198	222	6	156	205	454	72	
	40～44歳	3,504	47	-	2	-	290	398	17	263	341	556	83	
	45～49歳	4,286	69	-	-	1	386	542	20	277	426	639	142	
	50～54歳	3,358	76	-	-	-	291	424	13	191	349	496	149	
	55～59歳	2,833	80	-	-	-	208	295	21	144	247	381	184	
	60～64歳	2,464	112	1	1	2	165	238	12	90	193	361	108	
	65～69歳	2,004	148	-	-	-	215	143	5	36	147	273	29	
	70～74歳	1,442	127	-	-	-	124	141	1	19	102	179	13	
	75～79歳	635	89	-	-	-	52	70	-	4	26	67	6	
	80～84歳	181	50	-	-	-	12	15	1	2	4	15	2	
85歳以上	64	31	-	-	-	3	1	-	-	-	4	-		

注：平成22年より農業、林業が統合されましたが、便宜上そのままとしています。

(各年10月1日現在)

第 3 次 産 業									分類不能 の産業
不動産業 物品 賃貸業	学術研究 専門・技術 サービス業	宿泊業 飲食サー ビス業	生活関連 サービス業 娯楽業	教育 学習支援	医療 福祉	複合 サービ ス事 業	サービス業 (他に分類 されないも の)	公務 (他に分 類される ものを除 く)	
745	1,028	1,331	1,107	1,409	2,983	169	1,882	1,198	738
1	2	115	19	29	6	-	8	3	9
23	28	196	93	111	156	6	63	34	59
43	44	87	97	112	265	18	93	61	68
47	85	111	116	94	304	6	124	92	102
70	113	141	127	102	355	19	193	166	108
80	131	193	136	157	404	39	238	198	123
59	88	122	105	150	338	25	201	155	85
79	101	86	86	200	307	20	215	176	50
78	116	83	83	211	288	17	177	151	39
108	119	86	105	149	274	15	204	96	42
87	114	69	82	73	192	4	202	37	29
42	62	35	44	13	62	-	113	19	17
18	17	5	10	4	16	-	43	9	5
8	5	2	4	4	14	-	8	1	2
2	3	-	-	-	2	-	-	-	-
720	1,058	1,306	1,035	1,430	3,326	148	2,082	1,087	975
1	3	171	24	27	9	-	7	3	31
32	36	213	91	142	171	7	58	38	51
38	46	58	76	99	249	11	91	59	50
33	67	70	78	112	250	12	113	78	60
52	87	103	97	103	326	12	151	104	83
68	114	142	119	136	431	13	231	173	80
82	144	174	119	158	475	36	280	210	106
49	92	102	107	147	381	20	246	139	86
69	106	65	74	201	325	18	217	126	72
92	116	75	88	165	272	16	197	94	66
105	110	60	71	81	225	3	218	44	91
68	90	49	61	42	151	-	164	12	99
18	35	22	24	12	50	-	89	5	66
10	12	2	5	4	8	-	16	1	22
3	-	-	1	1	3	-	4	1	10

資料 企画政策課(国勢調査)

### Ⅲ 事業所

#### 23 産業大分類別事業所数及び従業者数

年	事業所数 従業者数	総数	第1次産業		第2次産業			電気・ガス・熱供給業・水道業	運輸業・通信業	情報通信業	運輸業		
			農林水産業	鉱業・採石業・砂利採取業	建設業	製造業							
平成16	事業所数	1,280	6	6	413	-	172	241	861	-	-	2	38
	従業者数	16,016	53	53	5,706	-	1,383	4,323	10,257	-	-	99	1,190
平成18	事業所数	1,291	6	6	392	-	163	229	893	1	-	2	38
	従業者数	17,144	36	36	4,970	-	982	3,988	12,138	15	-	99	994
平成21	事業所数	1,565	7	7	486	-	225	261	1,072	3	-	12	-
	従業者数	19,421	52	52	5,604	-	1,552	4,052	13,765	22	-	169	-
平成24	事業所数	1,519	8	8	465	-	211	254	1,046	1	-	10	-
	従業者数	17,651	59	59	5,481	-	1,309	4,172	12,111	-	-	165	-
平成26	事業所数	1,652	6	6	496	-	222	274	1,150	2	-	7	-
	従業者数	19,117	45	45	5,844	-	1,426	4,418	13,228	14	-	150	-
平成28	事業所数	1,602	6	6	488	-	214	274	1,108	-	-	9	-
	従業者数	18,514	64	64	5,858	-	1,308	4,550	12,592	-	-	144	-
令和3	事業所数	1,704	8	8	490	-	217	273	1,206	-	-	19	-
	従業者数	19,980	40	40	5,715	-	1,327	4,388	14,225	-	-	174	-

注：1 平成13、18年は10月1日現在、平成16、28年は6月1日現在、平成24年は2月1日現在です。

2 平成21年より事業所・企業統計調査が廃止されました。

3 平成21、26年は経済センサスー基礎調査、平成24、28年は経済センサスー活動調査によります。

4 平成24、28年は民営事業所のみを集計です。国・地方公共団体(公務)の事業所は含まれていません。

#### 24 産業大分類別従業者規模別事業所数

産業大分類	総数		1人～4人		5人～9人		10人～19人		20人～	
	事業所数	従業者数	事業所数	従業者数	事業所数	従業者数	事業所数	従業者数	事業所数	従業者数
総数	1,704	19,980	820	1,750	363	2,435	251	3,406	111	
農林水産業	8	40	3	7	5	33	-	-	-	
鉱業、採石業、砂利採取業	-	-	0	-	-	-	-	-	-	
建設業	217	1,327	127	305	53	341	28	372	6	
製造業	273	4,388	96	246	59	403	43	577	27	
電気・ガス・熱供給・水道業	-	-	0	-	-	-	-	-	-	
情報通信業	19	174	15	22	-	-	2	22	1	
運輸業、郵便業	78	1,705	21	54	13	90	21	283	11	
卸売業、小売業	364	3,974	169	361	85	560	59	814	22	
金融業、保険業	14	171	7	11	-	-	2	23	4	
不動産業、物品賃貸業	76	313	58	122	10	68	5	66	2	
学術研究、専門・技術サービス業	63	406	49	89	9	56	3	37	-	
宿泊業、飲食サービス業	112	1,092	57	120	25	183	11	159	12	
生活関連サービス業、娯楽業	120	894	79	147	24	157	3	42	6	
教育、学習支援業	72	620	41	62	11	75	11	145	2	
医療、福祉	152	3,075	36	87	40	281	48	661	8	
複合サービス事業	4	163	-	-	3	19	-	-	-	
サービス業(他に分類されないもの)	132	1,638	62	117	26	169	15	205	10	

注：民営事業所のみを集計です。国・地方公共団体(公務)の事業所は含まれていません。

Ⅲ 事業所

(各年7月1日現在)

第3次産業

運輸業 郵便業	卸売業 小売業 飲食業	卸売業 小売業	飲食店 宿泊業	宿泊業 飲食 サービス 業	金融業 保険業	不動産業	不動産業 物品 賃貸業	医療 福祉	教育 学習 支援業	複合サ ービス 事業	学術研究 専門・技 術サ ービス 業	生活関連 サービス 業 娯楽業	サービス 業(他に 分類さ れないも の)	公務(他 に分類 されるも のを除 く)
-	-	317	126	-	13	22	-	67	43	1	-	-	232	-
-	-	3,826	1,054	-	172	86	-	1,283	424	12	-	-	2,111	-
-	-	316	121	-	9	21	-	80	59	4	-	-	229	13
-	-	4,690	1,015	-	102	71	-	1,481	914	142	-	-	2,293	322
65	-	348	-	132	13	-	56	100	62	4	31	121	114	11
1,796	-	3,832	-	1,470	174	-	308	1,823	991	52	182	1,233	1,318	395
66	-	334	-	136	12	-	57	91	55	4	36	124	120	...
1,511	-	3,859	-	1,472	157	-	253	1,684	461	51	122	1,253	1,123	...
73	-	350	-	131	12	-	59	124	86	4	36	130	123	13
1,584	-	3,680	-	1,294	137	-	372	2,172	1,002	159	171	972	1,207	314
70	-	342	-	139	11	-	56	128	62	4	35	133	119	...
1,482	-	3,665	-	1,399	178	-	324	2,075	457	169	126	1,048	1,525	...
78	-	364	-	112	14	-	76	152	72	4	63	120	132	...
1,705	-	3,974	-	1,092	171	-	313	3,075	620	163	406	894	1,638	...

資料 企画政策課(事業所・企業統計調査、経済センサスー基礎調査、経済センサスー活動調査)

(令和3年6月1日現在)

~29人		30人~49人		50人~99人		100人以上		派遣従業者のみ	
従業者数	事業所数	従業者数	事業所数	従業者数	事業所数	従業者数	事業所数	従業者数	事業所数
2,665	75	2,814	42	2,930	28	3,980	14	-	-
-	-	-	-	-	-	-	-	-	-
-	-	-	-	-	-	-	-	-	-
143	2	76	1	90	-	-	-	-	-
653	28	1,058	14	964	3	487	3	-	-
-	-	-	-	-	-	-	-	-	-
25	-	-	-	-	1	105	-	-	-
255	5	189	2	156	5	678	-	-	-
513	9	325	11	690	6	711	3	-	-
96	1	41	-	-	-	-	-	-	-
57	-	-	-	-	-	-	-	1	-
-	1	32	-	-	1	192	-	-	-
292	5	184	2	154	-	-	-	-	-
142	3	118	2	138	1	150	2	-	-
41	6	217	1	80	-	-	-	-	-
198	8	328	3	228	8	1,292	1	-	-
-	-	-	-	-	1	144	-	-	-
250	7	246	6	430	2	221	4	-	-

資料 企画政策課(経済センサスー活動調査)

## IV 農 業

### 25 主副業別経営体数

(各年2月1日現在)

年	農業経営体数	主業		準主業		副業的	法人
		65歳未満の農業 専従者がいる		65歳未満の農業 専従者がいる			
令和2	362	153	145	61	39	148	7

資料 企画政策課(農林業センサス)

### 26 農業経営体人口及び農業従事者数

(各年2月1日現在)

年	農業 経営体 人口	農 業 従 事 者 数 (販 売 農 家)									1農家 平 均 人 口
		総 数			自営農業だけに従事			農業と他の仕事に従事			
		計	男	女	計	男	女	計	男	女	
昭和63	4,678	2,311	1,166	1,145	1,856	821	1,035	455	345	110	5.1
平成元	4,622	2,268	1,137	1,131	1,796	792	1,004	472	345	127	5.1
平成2	4,582	2,337	1,186	1,151	1,816	804	1,012	521	382	139	5.1
平成3	4,487	2,313	1,167	1,146	1,730	775	955	583	392	191	5.1
平成4	4,468	2,269	1,153	1,116	1,701	762	939	568	391	177	5.1
平成5	4,464	2,231	1,139	1,092	1,652	736	916	579	403	176	5.1
平成6	4,407	2,221	1,128	1,093	1,589	709	880	632	419	213	5.1
平成7	4,237	2,320	1,198	1,122	1,641	714	927	679	484	195	5.1
平成8	4,088	2,181	1,129	1,052	1,606	717	889	575	412	163	5.0
平成9	2,919	1,684	861	823	1,309	591	718	375	270	105	5.1
平成10	3,788	2,058	1,067	991	1,512	683	829	546	384	162	4.9
平成11	2,715	1,593	823	770	1,200	551	649	393	272	121	5.1
平成12	3,795	1,987	1,045	942	1,431	666	765	556	379	177	5.3
平成17	3,287	1,816	948	868	...	...	...	...	...	...	...
平成22	2,392	1,551	809	742	...	...	...	...	...	...	...
平成27	1,980	1,296	681	615	...	...	...	...	...	...	...
令和2	1,435	971	526	445	...	...	...	...	...	...	...

注:1 平成9、11年は抽出調査。

資料 企画政策課(農業基本調査、農林業センサス)

2 平成12年より農業基本調査が廃止されました。

3 平成22年農家人口は自給的農家の数値は含まれません。

注:4 平成27年以前の数値は農家数です。

## 27 経営耕地面積規模別農業経営体数

(各年2月1日現在)

年	農業 経営体数	10a	30a	50a	100a	150a	200a	300a	例 外 規 定
		～29a	～49a	～99a	～149a	～199a	～299a	以上	
昭和63	911	75	88	254	241	147	96	8	2
平成元	902	72	92	253	231	144	101	8	1
平成2	898	76	77	266	221	144	105	8	1
平成3	882	67	84	255	214	138	111	12	1
平成4	876	65	90	248	211	133	114	14	1
平成5	872	64	90	246	210	133	115	12	2
平成6	868	64	84	246	213	132	115	12	2
平成7	836	78	73	233	184	130	116	18	4
平成8	818	74	87	228	175	118	120	16	…
平成9	570	12	35	144	149	103	110	17	…
平成10	775	59	84	213	183	107	110	19	…
平成11	534	10	29	127	151	92	109	16	…
平成12	768	101	80	193	158	101	105	22	8
平成17	709	104	69	177	154	88	93	24	…
平成22	649	117	41	146	133	96	85	31	…
平成27	617	152	30	134	104	83	80	34	…
令和 2	521	169	37	90	83	53	61	28	…

注:1 平成9、11年は抽出調査。

資料 企画政策課(農業基本調査、農林業センサス)

2 平成12年より農業基本調査が廃止されました。

注:3 平成27年以前の農業経営体数は農家数です。

## 28 経営耕地種類別面積

単位面積:a (各年2月1日現在)

年	総面積	田	畑	樹 園 地	
				果 樹 園	その他の樹園地
昭和63	102,930	36,143	30,075	36,453	259
平成元	102,151	35,827	29,575	36,498	251
平成2	102,497	35,652	29,214	37,267	364
平成3	103,243	36,562	29,158	37,208	315
平成4	102,814	36,362	28,992	37,053	407
平成5	102,272	36,118	28,941	36,953	260
平成6	102,019	36,084	29,061	36,614	260
平成7	99,545	33,774	27,358	38,139	274
平成8	96,824	32,766	25,591	38,072	395
平成9	79,871	25,444	19,176	35,089	162
平成10	92,842	31,437	24,047	37,076	282
平成11	76,470	24,536	17,810	33,881	243
平成12	86,866	26,917	22,808	37,021	120
平成17	79,796	24,699	20,223	…	34,874
平成22	76,470	24,337	20,694	…	31,439
平成27	70,086	20,344	19,900	…	29,842
令和 2	52,506	15,269	11,181	…	26,056

注:1 平成9、11年は抽出調査。

資料 企画政策課(農業基本調査、農林業センサス)

2 平成12年より農業基本調査が廃止されました。

3 平成17年は、自給的農家の数値は含まれません。

4 平成17年以降「その他の樹園地」の数値は、果樹園を含む樹園地の計です。

#### IV 農 業

##### 29 主要農産物別収穫(栽培)農業経営体数及び収穫(栽培)面積

年	水 稲		らっかせい		食用かんしょ		ばれいしょ		にんじん	
	農業経営 体数	面積	農業経営 体数	面積	農業経営 体数	面積	農業経営 体数	面積	農業経営 体数	面積
昭和63	624	29,423	177	2,415	344	2,059	408	1,422	225	707
平成元	605	28,429	171	2,196	335	2,051	415	1,492	194	657
平成2	566	27,618	…	…	249	1,636	281	1,095	217	903
平成3	593	28,450	167	2,036	246	1,531	297	1,165	227	978
平成4	574	27,764	164	1,975	251	1,516	334	1,238	234	1,039
平成5	562	27,069	160	1,959	266	1,427	334	1,230	223	944
平成6	541	26,484	146	1,592	265	1,366	362	1,243	211	851
平成7	496	25,778	127	1,212	216	1,074	291	1,059	190	797
平成8	519	26,046	136	1,178	199	1,004	249	948	174	839
平成9	374	20,598	103	854	142	763	198	727	129	661
平成10	487	24,806	130	1,064	196	931	272	1,026	173	756
平成11	345	19,014	90	842	123	596	180	796	119	615
平成12	351	17,996	99	931	139	696	203	920	114	628
平成17	301	18,944	…	…	95	418	155	563	101	472
平成22	281	18,561	…	…	39	228	64	282	84	…
平成27	222	15,813	…	…	40	131	54	257	68	422
令和2	158	13,547	…	…	21	121	27	125	28	249

注:1 平成9、11年は抽出調査。

2 平成12年より農業基本調査が廃止されました。

3 平成27年以前の農業経営体数は農家数です。



## IV 農 業

単位面積:a(各年2月1日現在)

ごぼう		ねぎ		ほうれんそう		だいこん		さといも		牧草	
農業経営 体数	面積	農業経営 体数	面積	農業経営 体数	面積	農業経営 体数	面積	農業経営 体数	面積	農業経営 体数	面積
159	7	531	4,565	485	2,972	512	4,167	510	2,293	6	9
148	6	516	4,510	477	3,001	483	3,784	478	2,268	5	9
…	…	465	4,800	477	3,494	441	3,589	462	2,378	…	…
122	4	494	4,452	473	3,199	456	3,767	475	2,388	5	8
102	4	494	4,306	475	3,340	453	3,472	476	2,436	5	8
116	5	483	4,097	465	3,061	444	3,165	458	2,332	5	8
115	5	465	4,017	438	2,988	416	2,736	443	2,181	4	6
92	4	403	3,888	410	2,657	372	2,290	395	2,058	…	…
92	4	384	4,006	365	2,648	339	2,373	368	1,940	4	6
68	3	284	3,579	274	2,163	256	2,139	255	1,430	4	6
86	3	350	3,651	351	2,359	332	2,184	332	1,759	5	9
51	2	255	3,262	247	2,017	217	1,772	235	1,374	4	x
…	…	244	3,457	247	2,190	193	1,568	190	1,157	…	…
…	…	227	x	235	x	193	1,295	191	883	…	…
29	…	165	…	180	…	139	…	124	…	…	…
…	…	138	1,933	145	1,156	116	884	120	730	…	…
…	…	79	1,286	75	735	68	564	63	466	…	…

資料 企画政策課(農業基本調査、農林業センサス)

#### IV 農 業

##### 30 果樹の栽培農業経営体数及び栽培面積

単位面積:a (各年2月1日現在)

年	日本なし		ぶどう		くり		うめ		かき		その他	
	農業経営体数	面積	農業経営体数	面積	農業経営体数	面積	農業経営体数	面積	農業経営体数	面積	農業経営体数	面積
昭和63	327	31,284	...	...	...	...	...	...	...	...	147	5,169
平成元	325	31,399	...	...	...	...	...	...	...	...	143	5,099
平成2	320	32,473	15	837	83	3,038	16	359	3	37	15	323
平成3	316	32,599	...	...	...	...	...	...	2	x	128	4,576
平成4	312	32,272	...	...	...	...	...	...	2	x	131	4,748
平成5	306	32,112	...	...	...	...	...	...	1	x	134	4,814
平成6	303	31,841	...	...	...	...	...	...	1	x	133	4,746
平成7	301	33,028	19	896	86	3,236	22	404	3	9	16	313
平成8	296	33,209	...	...	...	...	...	...	3	9	131	4,773
平成9	266	31,583	...	...	...	...	...	...	3	11	92	3,414
平成10	284	32,606	...	...	...	...	...	...	4	14	133	4,375
平成11	259	30,938	...	...	...	...	...	...	1	x	82	x
平成12	280	32,056	24	806	64	2,705	16	262	5	98	10	183
平成17	263	30,772	24	x	46	1,953	19	192	6	38	9	137
平成22	229	...	13	...	22	...	9	...	5	...	28	...
平成27	205	25,952	17	631	27	1,098	16	204	9	171	24	...
令和2	179	23,432	10	419	20	1,305	x	x	x	x	2	x

注:1 平成9、11年は抽出調査。資料 企画政策課(農業基本調査、農林業センサス)  
 2 平成2、7、12、17、22、27、令和2年以外のぶどう、くり、うめはその他に含まれます。  
 3 平成12年より農業基本調査が廃止されました。  
 4 平成27年以前の農業経営体数は農家数です。

## 31 施設園芸の栽培農業経営体数及び栽培面積

単位面積:a (各年2月1日現在)

年	農業経営 体数	ハウス		ガラス室		主な収穫農業経営体数				
		農業経営 体数	面積	農業経営 体数	面積	野菜類	花き・花木類	果樹	種苗・苗木類	その他
昭和63	41	38	277	6	40	32	6	1	…	3
平成元	41	40	291	6	38	32	6	1	…	3
平成2	42	41	347	5	71	34	7	1	…	…
平成3	46	45	315	5	49	39	6	1	…	1
平成4	47	45	315	6	52	38	7	1	…	1
平成5	52	49	394	7	67	43	8	1	…	1
平成6	52	48	399	8	84	42	9	1	…	1
平成7	55	54	481	6	72	47	7	1	…	…
平成8	50	49	509	5	72	41	8	2	…	…
平成9	51	50	527	4	65	43	8	2	…	…
平成10	56	55	528	4	65	46	8	2	…	…
平成11	55	54	515	4	64	45	7	3	…	1
平成12	51	51	392	4	75	42	7	1	…	1
平成17	52	…	…	…	…	48	5	…	4	…
平成22	62	…	…	…	…	46	6	1	10	…
平成27	55	…	…	…	…	47	2	2	…	4
令和2	38	…	…	…	…	33	2	2	…	1

注:1 平成2、9、11年は抽出調査。

2 平成12年より農業基本調査が廃止されました。

3 平成27年以前の農業経営体数は農家数です。

資料 企画政策課(農業基本調査、農林業センサス)

#### IV 農業

##### 32 家畜飼養農業経営体数及び頭羽数

(各年2月1日現在)

年	乳用牛		肉用牛		豚		採卵鶏		ブロイラー	
	農業経営体数	頭数	農業経営体数	頭数	農業経営体数	頭数	農業経営体数	頭数	農業経営体数	頭数
昭和63	5	233	-	-	8	1,050	5	29,350	-	-
平成元	5	217	-	-	4	1,880	5	29,890	-	-
平成2	5	215	-	-	3	1,475	5	28,100	-	-
平成3	5	211	-	-	3	1,560	5	24,200	-	-
平成4	5	215	-	-	2	x	5	23,700	-	-
平成5	5	204	-	-	2	x	5	22,400	-	-
平成6	5	185	-	-	2	x	6	21,200	-	-
平成7	5	165	1	x	2	x	6	19,100	-	-
平成8	4	143	-	-	2	x	4	14,600	-	-
平成9	5	147	-	-	2	x	4	1,132	-	-
平成10	5	156	-	-	2	x	3	790	-	-
平成11	5	145	-	-	2	x	2	x	-	-
平成12	4	119	-	-	2	x	2	x	-	-
平成17	2	x	-	-	3	4,510	2	x	-	-
平成22	2	x	1	x	2	x	3	3,974	-	-
平成27	1	x	2	x	2	x	2	x	-	-
令和2	-	-	2	x	2	x	2	x	-	-

注:1 平成9、11年は抽出調査。

資料 企画政策課(農業基本調査、農林業センサス)

2 平成12年より農業基本調査が廃止されました。

注:3 平成27年以前の農業経営体数は農家数です。

##### 33 梨の栽培面積規模別農業経営体数

(各年2月1日現在)

年	農業経営体数	栽培面積	梨の栽培面積規模別農家数				
			10a未満	10a~30a	30a~50a	50a~1ha	1ha以上
昭和63	327	31,284	...	...	...	...	...
平成元	325	31,399	...	...	...	...	...
平成2	320	32,473	1	10	32	124	153
平成3	316	32,599	...	...	...	...	...
平成4	312	32,272	...	...	...	...	...
平成5	306	32,112	...	...	...	...	...
平成6	303	31,841	...	...	...	...	...
平成7	301	33,028	...	...	...	...	...
平成8	296	33,209	2	9	20	100	165
平成9	266	31,583	1	8	7	88	162
平成10	284	32,606	1	10	16	92	165
平成11	259	30,938	2	8	10	80	159
平成12	280	32,056	2	13	20	90	155
平成17	263	30,772	3	14	16	77	153
平成22	229	...	...	...	...	...	...
平成27	205	25,952	...	...	...	...	...
令和2	179	23,432	...	...	...	...	...

注:1 平成9、11年は抽出調査。

資料 企画政策課(農業基本調査、農林業センサス)

2 平成12年より農業基本調査が廃止されました。

3 平成27年以前の農業経営体数は農家数です。

## 34 梨の出荷量(農協出荷量)

年 産	農協出荷量(t)
平成16	3,645.0
平成17	4,416.2
平成18	2,840.2
平成19	3,106.6
平成20	3,662.0
平成21	3,599.3
平成22	3,420.8
平成23	3,959.5
平成24	3,383.3
平成25	3,827.7
平成26	2,985.0
平成27	2,999.4
平成28	3,192.8
平成29	3,401.1
平成30	3,163.6
令和元(平成31)	2,623.4
令和2	1,988.0
令和3	2,302.0
令和4	2,317.0
令和5	2,715.0
令和6	2,434.0

資料 青果物生産出荷統計・西印旛農業協同組合

## 35 農業機械保有台数

(各年2月1日現在)

年	トラクター	動力 防除機	乗用型 スピード スプレー	動力 田植機	自脱型 コンバイン	米麦用 乾燥機
昭和62	524	519	316	334	237	360
昭和63	542	506	321	331	228	349
平成元	555	495	320	326	237	336
平成2	619	472	303	319	228	318
平成3	599	…	…	328	243	301
平成4	613	…	…	338	235	302
平成5	634	…	…	338	234	299
平成6	623	…	…	339	227	280
平成7	747	316	293	311	223	234
平成8	683	…	…	314	207	230
平成9	602	…	…	256	168	188
平成10	687	…	…	316	209	215
平成11	595	…	…	248	161	163
平成12	708	279	286	299	190	173
平成17	699	269	272	267	183	…
平成22	657	…	…	218	136	…
平成27	571	…	…	172	103	…

注:1 平成9、11年は抽出調査。

資料 企画政策課(農業基本調査、農林業センサス)

注:2 平成12年より農業基本調査が廃止されました。

注:3 令和2年より当該調査項目が廃止されました。

## V 工業

### 36 産業中分類別事業所数・従業者数及び出荷額

産業別	平成 26			平成 28			平成 29		
	事業所数	従業者数	製造品 出荷額等	事業所数	従業者数	製造品 出荷額等	事業所数	従業者数	製造品 出荷額等
総 数	148	3,880	1,391	161	3,835	1,461	143	3,758	1,522
食 料 品	3	229	104	5	282	68	3	198	59
飲 料 ・ た ば こ	-	-	-	-	-	-	-	-	-
織 維	-	-	-	-	-	-	-	-	-
木 材 ・ 木 製 品	3	43	15	5	108	100	2	33	x
家 具 ・ 装 備 品	2	x	x	2	38	x	2	42	x
パ ル プ ・ 紙	4	44	11	4	47	12	2	30	x
印 刷	3	42	7	4	46	7	3	45	7
化 学	6	94	21	7	100	26	5	94	18
石 油 ・ 石 炭	2	x	x	3	17	9	2	27	x
プ ラ ス チ ッ ク	14	282	66	16	306	102	13	247	100
ゴ ム	4	59	12	2	23	x	3	55	13
な め し 革	-	-	-	-	-	-	-	-	-
窯 業 ・ 土 石	3	65	25	3	66	27	2	60	x
鉄 鋼	9	406	165	10	390	188	9	383	196
非 鉄	4	116	30	4	114	32	4	118	29
金 属 製 品	53	1,116	207	49	989	366	56	1,167	257
は ん 用 機 械	3	75	205	4	48	6	1	39	x
生 産 用 機 械	16	298	69	19	320	90	18	333	87
業 務 用 機 械	3	172	155	3	166	120	4	187	150
電 子 ・ デ バ イ ス	2	x	x	1	33	x	1	22	x
電 気 機 械	6	266	159	10	275	190	6	263	170
情 報 通 信 機 械	-	-	-	1	4	x	-	-	-
輸 送 用 機 械	4	191	51	4	187	59	3	146	46
そ の 他	4	265	47	5	276	40	4	269	57

注:1 平成23(24)年は経済センサスー活動調査によります。なお、調査期日は平成24年2月1日現在です。

2 平成26年は経済センサスー基礎調査によります。なお、調査期日は平成26年7月1日現在です。

3 平成28年、令和3年は経済センサスー活動調査によります。

4 平成25年以前の数値は各年12月31日現在です。平成29年より工業統計調査の調査期日が各年6月1日現在に変更さ

## V 工業

単位金額：億円(各年6月1日現在)

平成30			令和元			令和2			令和3		
事業所数	従業者数	製造品 出荷額等	事業所数	従業者数	製造品 出荷額等	事業所数	従業者数	製造品 出荷額等	事業所数	従業者数	製造品 出荷額等
146	4,019	1,714	158	4,267	1,781	144	3,930	1,431	143	3,801	1,226
3	209	18	5	276	55	5	197	57	3	167	48
-	-	-	-	-	-	-	-	-	1	6	x
-	-	-	-	-	-	-	-	-	1	8	x
2	83	x	3	115	88	3	111	75	4	105	68
2	50	x	3	66	13	3	51	10	2	41	x
2	33	x	2	30	x	1	26	x	1	26	x
4	62	8	4	64	9	3	55	8	3	41	6
6	130	62	6	140	47	6	141	46	8	196	57
2	30	x	2	28	x	2	17	x	2	13	x
12	251	101	13	282	110	12	253	105	12	297	80
4	83	16	4	77	17	4	72	17	4	57	13
-	-	-	-	-	-	-	-	-	-	-	-
2	58	x	3	66	27	3	53	26	4	94	38
8	426	221	9	438	241	9	421	166	6	219	79
4	115	34	4	123	36	5	127	34	5	121	28
57	1,144	249	57	1,148	270	50	1,081	343	51	1,152	323
1	45	x	2	49	x	1	8	x	-	-	-
17	359	102	19	379	119	16	318	101	14	306	97
4	187	159	5	199	148	4	193	140	3	187	123
1	27	x	1	26	x	1	51	x	1	16	x
6	286	156	7	310	160	7	317	160	5	278	142
1	5	x	1	5	x	1	5	x	1	5	x
4	165	56	4	161	54	4	154	53	5	174	36
4	271	53	4	285	57	4	279	52	7	292	38

資料 企画政策課(工業統計調査、経済センサスー活動調査、経済センサスー基礎調査)

れました。

V 工業

37 従業者規模別事業所数

年	規 模	事業所数	従業者数	現金給与 総 額	原 材 料 使用額等	製 造 品 出荷額等	生 産 額	付 加 価 値 額
平成 25	総 数	145	3,740	1,565,215	7,982,460	12,742,480	9,506,630	4,347,702
	1人～ 3人	-	-	-	-	-	-	-
	4人～ 9人	49	306	110,816	395,437	627,024	579,371	220,802
	10人～ 19人	36	505	194,899	465,875	840,931	757,233	357,193
	20人～ 29人	22	541	260,721	713,407	1,270,832	1,140,934	530,882
	30人～ 49人	20	736	327,485	1,375,327	3,861,494	3,049,087	2,340,904
	50人～ 99人	13	915	382,569	3,407,704	4,149,797	2,285,830	642,427
	100人～199人	4	534	223,443	1,451,408	1,798,640	1,554,345	302,012
	200人～299人	-	-	-	-	-	-	-
	300人～499人	-	-	-	-	-	-	-
	500人～999人	-	-	-	-	-	-	-
1000人以上	-	-	-	-	-	-	-	
平成 26	総 数	148	3,880	1,616,865	8,383,960	13,915,839	11,422,240	5,193,374
	1人～ 3人	-	-	-	-	-	-	-
	4人～ 9人	50	310	119,630	432,345	720,945	658,880	269,756
	10人～ 19人	33	465	172,454	433,334	846,003	729,200	384,951
	20人～ 29人	29	722	328,775	1,051,303	1,724,591	1,570,521	628,066
	30人～ 49人	19	731	333,621	1,561,427	4,203,107	3,080,389	2,451,190
	50人～ 99人	11	783	336,680	2,313,509	2,982,222	2,383,303	592,575
	100人～199人	6	869	325,705	2,592,042	3,438,971	2,999,947	866,836
	200人～299人	-	-	-	-	-	-	-
	300人～499人	-	-	-	-	-	-	-
	500人～999人	-	-	-	-	-	-	-
1000人以上	-	-	-	-	-	-	-	
平成 28	総 数	161	3,835	1,633,598	8,920,759	14,612,978	12,639,433	5,275,841
	1人～ 3人	-	-	-	-	-	-	-
	4人～ 9人	65	396	148,213	531,748	987,006	-	421,542
	10人～ 19人	37	506	201,890	535,243	976,340	909,269	410,031
	20人～ 29人	17	429	221,512	600,976	1,109,931	1,091,582	473,565
	30人～ 49人	24	897	389,975	2,038,450	4,535,897	3,645,534	2,251,547
	50人～ 99人	13	924	396,968	3,009,492	3,914,041	3,929,842	848,796
	100人～199人	5	683	275,040	2,204,850	3,089,763	3,063,206	870,360
	200人～299人	-	-	-	-	-	-	-
	300人～499人	-	-	-	-	-	-	-
	500人～999人	-	-	-	-	-	-	-
1000人以上	-	-	-	-	-	-	-	
平成 29	総 数	143	3,758	1,715,926	8,478,468	15,224,634	12,337,088	5,983,855
	1人～ 3人	-	-	-	-	-	-	-
	4人～ 9人	49	304	124,072	413,032	704,832	640,416	270,546
	10人～ 19人	31	430	183,302	509,676	953,483	863,720	410,931
	20人～ 29人	24	614	253,367	1,013,534	1,527,758	1,378,190	477,510
	30人～ 49人	20	761	356,232	1,721,247	4,968,825	3,059,197	2,830,410
	50人～ 99人	14	928	428,624	2,345,090	3,574,600	3,491,537	1,140,112
	100人～199人	5	721	370,329	2,475,889	3,495,136	2,904,028	854,346
	200人～299人	-	-	-	-	-	-	-
	300人～499人	-	-	-	-	-	-	-
	500人～999人	-	-	-	-	-	-	-
1000人以上	-	-	-	-	-	-	-	

注:1 平成23(24)年は経済センサスー活動調査によります。なお、調査期日は平成24年2月1日現在です。  
 2 平成26年は経済センサスー基礎調査によります。なお、調査期日は平成26年7月1日現在です。  
 3 平成28年は経済センサスー活動調査によります。  
 4 平成25年以前の数値は各年12月31日現在です。平成29年より工業統計調査の調査期日が各年6月1日現在  
 5 令和3年より当該調査項目の市町村別の公表が総数のみとなりました。



V 工業

単位金額:万円 (各年6月1日現在)

年	規 模	事業所数	従業者数	現金給与 総額	原材料 使用額等	製造品 出荷額等	生産額	付加 価値額
平成 30	総 数	146	4,019	1,808,786	9,716,975	17,135,241	14,201,380	6,742,568
	1人～ 3人	-	-	-	-	-	-	-
	4人～ 9人	49	317	124,683	469,328	842,651	760,145	345,669
	10人～ 19人	30	418	174,957	496,728	905,178	840,024	378,387
	20人～ 29人	26	655	287,757	1,142,655	1,831,598	1,651,945	638,086
	30人～ 49人	22	836	404,201	1,683,351	5,673,307	3,630,915	3,700,292
	50人～ 99人	13	907	381,995	2,574,918	3,334,954	3,330,258	636,108
	100人～199人	6	886	435,193	3,349,995	4,547,553	3,988,093	1,044,026
	200人～299人	-	-	-	-	-	-	-
	300人～499人	-	-	-	-	-	-	-
	500人～999人	-	-	-	-	-	-	-
1000人以上	-	-	-	-	-	-	-	
令和 元	総 数	158	4,267	1,879,930	10,377,620	17,807,651	15,097,107	6,856,411
	1人～ 3人	-	-	-	-	-	-	-
	4人～ 9人	54	x	x	x	x	x	x
	10人～ 19人	32	444	194,592	550,930	1,144,389	1,068,800	550,135
	20人～ 29人	25	604	251,626	1,026,095	1,647,381	1,481,523	575,390
	30人～ 49人	29	1,122	531,958	2,358,730	6,388,718	4,486,304	3,729,391
	50人～ 99人	12	856	379,038	2,764,471	3,731,887	3,707,683	854,311
	100人～199人	5	680	309,863	2,061,428	2,928,311	2,539,372	819,446
	200人～299人	1	x	x	x	x	x	x
	300人～499人	-	-	-	-	-	-	-
	500人～999人	-	-	-	-	-	-	-
1000人以上	-	-	-	-	-	-	-	
令和 2	総 数	144	3,930	1,820,541	9,037,339	14,306,314	13,079,733	4,585,807
	1人～ 3人	-	-	-	-	-	-	-
	4人～ 9人	46	306	135,482	479,294	891,879	814,215	381,439
	10人～ 19人	34	463	205,560	684,103	1,343,773	1,164,379	608,430
	20人～ 29人	22	532	241,455	941,223	1,525,317	1,493,852	538,698
	30人～ 49人	23	878	431,704	1,656,283	2,974,218	2,720,311	1,115,419
	50人～ 99人	13	852	418,633	2,524,208	3,744,892	3,736,632	1,120,749
	100人～199人	5	x	x	x	x	x	x
	200人～299人	1	x	x	x	x	x	x
	300人～499人	-	-	-	-	-	-	-
	500人～999人	-	-	-	-	-	-	-
1000人以上	-	-	-	-	-	-	-	
令和 3	総 数	143	3,801	1,686,399	7,573,237	12,263,739	-	4,321,096
	1人～ 3人	-	-	-	-	-	-	-
	4人～ 9人	-	-	-	-	-	-	-
	10人～ 19人	-	-	-	-	-	-	-
	20人～ 29人	-	-	-	-	-	-	-
	30人～ 49人	-	-	-	-	-	-	-
	50人～ 99人	-	-	-	-	-	-	-
	100人～199人	-	-	-	-	-	-	-
	200人～299人	-	-	-	-	-	-	-
	300人～499人	-	-	-	-	-	-	-
	500人～999人	-	-	-	-	-	-	-
1000人以上	-	-	-	-	-	-	-	

資料 企画政策課(工業統計調査、経済センサスー活動調査、経済センサスー基礎調査)

に変更されました。

VI 商業

38 産業中分類別事業所数・従業者数及び年間商品販売額等

年	産業中分類	事業所数	従業者数	年間商品販売額	商品手持額	売場面積 (㎡)
平成11	<b>総卸売業計</b>	<b>299</b>	<b>3,202</b>	<b>8,924,439</b>	-	<b>41,164</b>
	各種商品卸売業	1	x	x	-	-
	繊維・衣服等卸売業	2	x	x	-	-
	飲食料品卸売業	13	167	991,712	-	-
	建築材料、鉱物・金属材料等卸売業	31	191	1,292,156	-	-
	機械器具卸売業	14	89	471,290	-	-
	その他卸売業	17	173	801,359	-	-
	<b>小売業計</b>	<b>221</b>	<b>2,550</b>	<b>4,950,912</b>	-	<b>41,164</b>
	各種商品小売業	1	x	x	-	x
	織物・衣服・身の回り品小売業	15	89	166,157	-	4,577
	飲食料品小売業	79	1,197	2,271,380	-	13,852
自動車・自転車小売業	28	195	426,520	-	912	
家具・じゅう器・家庭用機械器具小売業	14	x	x	-	x	
その他の小売業	84	888	1,404,741	-	9,563	
平成14	<b>総卸売業計</b>	<b>301</b>	<b>3,412</b>	<b>8,466,192</b>	<b>486,167</b>	<b>43,836</b>
	各種商品卸売業	-	-	-	-	-
	繊維・衣服等卸売業	1	x	x	x	-
	飲食料品卸売業	8	120	701,295	11,830	-
	建築材料、鉱物・金属材料等卸売業	35	309	1,651,711	98,553	-
	機械器具卸売業	15	x	x	x	-
	その他卸売業	10	128	735,910	-	-
	<b>小売業計</b>	<b>232</b>	<b>2,742</b>	<b>4,744,370</b>	<b>298,191</b>	<b>43,836</b>
	各種商品小売業	1	x	x	x	x
	織物・衣服・身の回り品小売業	20	115	206,475	36,997	4,344
	飲食料品小売業	87	x	x	x	x
自動車・自転車小売業	24	169	322,250	22,387	938	
家具・じゅう器・家庭用機械器具小売業	14	x	x	x	x	
その他の小売業	86	x	x	x	x	
平成16	<b>総卸売業計</b>	<b>314</b>	<b>3,692</b>	<b>10,285,476</b>	-	<b>56,915</b>
	各種商品卸売業	-	-	-	-	-
	繊維・衣服等卸売業	1	x	x	-	-
	飲食料品卸売業	10	138	891,576	-	-
	建築材料、鉱物・金属材料等卸売業	35	x	x	-	-
	機械器具卸売業	15	x	x	-	-
	その他卸売業	10	x	x	-	-
	<b>小売業計</b>	<b>243</b>	<b>2,962</b>	<b>5,219,784</b>	-	<b>56,915</b>
	各種商品小売業	1	x	x	-	x
	織物・衣服・身の回り品小売業	22	x	x	-	x
	飲食料品小売業	89	x	x	-	x
自動車・自転車小売業	30	193	322,236	-	1,087	
家具・じゅう器・家庭用機械器具小売業	18	127	356,083	-	7,070	
その他の小売業	83	x	x	-	x	
平成19	<b>総卸売業計</b>	<b>278</b>	<b>3,420</b>	<b>8,803,168</b>	<b>500,902</b>	<b>58,869</b>
	各種商品卸売業	1	x	x	x	-
	繊維・衣服等卸売業	1	x	x	x	-
	飲食料品卸売業	9	100	517,895	13,508	-
	建築材料、鉱物・金属材料等卸売業	25	x	x	x	-
	機械器具卸売業	15	x	x	x	-
	その他卸売業	7	x	x	x	-
	<b>小売業計</b>	<b>220</b>	<b>2,869</b>	<b>5,120,284</b>	<b>347,947</b>	<b>58,869</b>
	各種商品小売業	1	x	x	x	x
	織物・衣服・身の回り品小売業	19	x	x	x	x
	飲食料品小売業	79	x	x	x	x
自動車・自転車小売業	27	170	385,768	30,446	518	
家具・じゅう器・家庭用機械器具小売業	15	x	x	x	x	
その他の小売業	79	x	x	x	x	

注:1 平成11年は7月1日現在です。

2 平成24年は経済センサスー活動調査によります。なお、調査期日は平成24年2月1日現在です。

3 平成26年商業統計調査の調査期日は平成26年7月1日現在です。

4 平成28年以降は経済センサスー活動調査によります。

VI 商業

単位金額:万円(平成24年、28年は百万円) (各年6月1日現在)

年	産業中分類	事業所数	従業者数	年間商品 販売額	商品 手持額	売場面積 (㎡)
平成24	<b>総卸売業 数計</b>	<b>237</b>	<b>2,842</b>	<b>76,194</b>	<b>4,684</b>	<b>70,513</b>
	各種商品卸売業	63	385	28,189	1,394	-
	繊維・衣服等卸売業	-	-	-	-	-
	飲食料品卸売業	5	8	257	3	-
	建築材料、鉱物・金属材料等卸売業	7	63	4,132	63	-
	機械器具卸売業	29	174	11,719	629	-
	その他の卸売業	10	41	2,883	299	-
	<b>小売業 数計</b>	<b>12</b>	<b>99</b>	<b>9,198</b>	<b>399</b>	<b>-</b>
	各種商品小売業	<b>174</b>	<b>2,457</b>	<b>48,005</b>	<b>3,290</b>	<b>70,513</b>
	繊維・衣服・身の回り品小売業	-	-	-	-	-
	飲食料品小売業	9	59	999	199	3,811
	機械器具小売業	63	1,142	19,334	629	20,530
その他の小売業	24	246	8,488	700	9,193	
無店舗小売業	73	949	16,810	1,710	36,979	
	5	61	2,375	51	-	
平成26	<b>総卸売業 数計</b>	<b>263</b>	<b>2,895</b>	<b>7,429,618</b>	<b>-</b>	<b>69,765</b>
	各種商品卸売業	<b>66</b>	<b>465</b>	<b>2,285,723</b>	<b>-</b>	<b>-</b>
	繊維・衣服等卸売業	-	-	-	-	-
	飲食料品卸売業	3	5	3,210	-	-
	建築材料、鉱物・金属材料等卸売業	6	36	360,866	-	-
	機械器具卸売業	34	289	1,292,008	-	-
	その他の卸売業	16	77	424,199	-	-
	<b>小売業 数計</b>	<b>7</b>	<b>58</b>	<b>205,440</b>	<b>-</b>	<b>-</b>
	各種商品小売業	<b>197</b>	<b>2,430</b>	<b>5,143,895</b>	<b>-</b>	<b>69,765</b>
	繊維・衣服・身の回り品小売業	-	-	-	-	-
	飲食料品小売業	16	84	116,878	-	3,732
	機械器具小売業	70	1,205	2,001,724	-	22,711
その他の小売業	35	224	929,608	-	8,774	
無店舗小売業	73	861	1,863,281	-	34,548	
	3	56	232,404	-	-	
平成28	<b>総卸売業 数計</b>	<b>274</b>	<b>3,105</b>	<b>91,152</b>	<b>-</b>	<b>69,226</b>
	各種商品卸売業	<b>73</b>	<b>519</b>	<b>29,893</b>	<b>-</b>	<b>-</b>
	繊維・衣服等卸売業	-	-	-	-	-
	飲食料品卸売業	5	26	x	-	-
	建築材料、鉱物・金属材料等卸売業	7	57	4,964	-	-
	機械器具卸売業	37	230	11,610	-	-
	その他の卸売業	18	137	4,897	-	-
	<b>小売業 数計</b>	<b>6</b>	<b>69</b>	<b>x</b>	<b>-</b>	<b>-</b>
	各種商品小売業	<b>201</b>	<b>2,586</b>	<b>61,260</b>	<b>-</b>	<b>69,226</b>
	繊維・衣服・身の回り品小売業	-	-	-	-	-
	飲食料品小売業	16	95	1,465	-	2,989
	機械器具小売業	72	1,290	23,873	-	24,332
その他の小売業	35	294	14,468	-	8,224	
無店舗小売業	74	841	18,527	-	33,681	
	4	66	2,927	-	-	
令和3	<b>総卸売業 数計</b>	<b>264</b>	<b>3,276</b>	<b>91,834</b>	<b>-</b>	<b>69,226</b>
	各種商品卸売業	<b>71</b>	<b>572</b>	<b>38,865</b>	<b>-</b>	<b>-</b>
	繊維・衣服等卸売業	1	10	x	-	-
	飲食料品卸売業	1	2	x	-	-
	建築材料、鉱物・金属材料等卸売業	5	60	4,113	-	-
	機械器具卸売業	34	219	14,127	-	-
	その他の卸売業	20	199	12,234	-	-
	<b>小売業 数計</b>	<b>10</b>	<b>82</b>	<b>x</b>	<b>-</b>	<b>-</b>
	各種商品小売業	<b>193</b>	<b>2,704</b>	<b>52,968</b>	<b>-</b>	<b>72,375</b>
	繊維・衣服・身の回り品小売業	-	-	-	-	-
	飲食料品小売業	17	88	1,653	-	5,553
	機械器具小売業	55	1,403	21,456	-	18,584
その他の小売業	29	193	7,575	-	7,894	
無店舗小売業	85	988	21,906	-	40,344	
	7	32	378	-	-	

資料 企画政策課(千葉県総合企画部統計課「商業統計調査結果報告書」、経済センサスー活動調査)

VI 商業

39 産業中分類別事業所数(従業者規模別)及び従業者数

年	産業中分類	事業所数									従業者数(人)
		計	従業者規模別								
			2人以下	3~4人	5~9人	10~19人	20~29人	30~49人	50~99人	100人以上	
平成11年	<b>総卸売業計</b>	<b>299</b>	<b>94</b>	<b>56</b>	<b>65</b>	<b>47</b>	<b>11</b>	<b>11</b>	<b>13</b>	<b>2</b>	<b>3,202</b>
	各種商品卸売業	1	-	-	-	-	1	-	-	-	x
	繊維・衣服等卸売業	2	-	2	-	-	-	-	-	-	x
	飲食料品卸売業	13	3	1	2	5	-	2	-	-	167
	建築材料、鉱物・金属材料等卸売業	31	6	10	9	5	-	1	-	-	191
	機械器具卸売業	14	4	3	5	1	1	-	-	-	89
	その他の卸売業	17	3	4	5	3	1	-	1	-	173
	<b>小売業計</b>	<b>221</b>	<b>76</b>	<b>38</b>	<b>44</b>	<b>33</b>	<b>8</b>	<b>8</b>	<b>12</b>	<b>2</b>	<b>2,550</b>
	各種商品小売業	1	-	1	-	-	-	-	-	-	x
	織物・衣服・身の回り品小売業	15	6	4	3	1	-	1	-	-	-
	飲食料品小売業	79	22	16	14	11	5	4	5	2	1,197
自動車・自転車小売業	28	15	2	5	5	-	-	1	-	195	
家具・じゅう器・家庭用機械器具小売業	14	7	1	2	1	1	1	1	-	x	
その他の小売業	84	26	14	20	15	2	2	5	-	888	
平成14年	<b>総卸売業計</b>	<b>301</b>	<b>96</b>	<b>50</b>	<b>67</b>	<b>45</b>	<b>18</b>	<b>12</b>	<b>10</b>	<b>3</b>	<b>3,412</b>
	各種商品卸売業	-	-	-	-	-	-	-	-	-	-
	繊維・衣服等卸売業	1	1	-	-	-	-	-	-	-	x
	飲食料品卸売業	8	1	-	2	3	-	2	-	-	120
	建築材料、鉱物・金属材料等卸売業	35	5	8	12	4	6	-	-	-	309
	機械器具卸売業	15	3	2	6	4	-	-	-	-	x
	その他の卸売業	10	-	3	3	3	-	-	1	-	128
	<b>小売業計</b>	<b>232</b>	<b>86</b>	<b>37</b>	<b>44</b>	<b>31</b>	<b>12</b>	<b>10</b>	<b>9</b>	<b>3</b>	<b>2,742</b>
	各種商品小売業	1	1	-	-	-	-	-	-	-	-
	織物・衣服・身の回り品小売業	20	10	4	2	3	-	1	-	-	115
	飲食料品小売業	87	30	12	15	10	8	4	5	3	x
自動車・自転車小売業	24	14	1	4	3	1	-	1	-	167	
家具・じゅう器・家庭用機械器具小売業	14	7	2	3	1	1	-	-	-	x	
その他の小売業	86	24	18	20	14	2	5	3	-	x	
平成16年	<b>総卸売業計</b>	<b>314</b>	<b>92</b>	<b>55</b>	<b>72</b>	<b>47</b>	<b>23</b>	<b>9</b>	<b>11</b>	<b>5</b>	<b>3,692</b>
	各種商品卸売業	-	-	-	-	-	-	-	-	-	-
	繊維・衣服等卸売業	1	-	1	-	-	-	-	-	-	x
	飲食料品卸売業	10	2	-	5	1	-	2	-	-	138
	建築材料、鉱物・金属材料等卸売業	35	6	8	9	8	2	2	-	-	x
	機械器具卸売業	15	3	-	10	1	1	-	-	-	x
	その他の卸売業	10	-	3	2	3	1	-	1	-	x
	<b>小売業計</b>	<b>243</b>	<b>81</b>	<b>43</b>	<b>46</b>	<b>34</b>	<b>19</b>	<b>5</b>	<b>10</b>	<b>5</b>	<b>2,962</b>
	各種商品小売業	1	1	-	-	-	-	-	-	-	x
	織物・衣服・身の回り品小売業	22	8	5	4	3	2	-	-	-	x
	飲食料品小売業	89	26	17	12	13	10	1	6	4	x
自動車・自転車小売業	30	16	4	4	4	1	-	1	-	193	
家具・じゅう器・家庭用機械器具小売業	18	8	5	2	1	1	1	-	-	127	
その他の小売業	83	22	12	24	13	5	3	3	1	x	
平成19年	<b>総卸売業計</b>	<b>278</b>	<b>80</b>	<b>53</b>	<b>55</b>	<b>43</b>	<b>20</b>	<b>9</b>	<b>14</b>	<b>4</b>	<b>3,420</b>
	各種商品卸売業	1	-	-	1	-	-	-	-	-	x
	繊維・衣服等卸売業	1	-	1	-	-	-	-	-	-	x
	飲食料品卸売業	9	1	2	2	3	-	1	-	-	100
	建築材料、鉱物・金属材料等卸売業	25	6	6	7	5	-	-	1	-	x
	機械器具卸売業	15	4	1	5	4	-	-	1	-	x
	その他の卸売業	7	-	2	1	2	2	-	-	-	x
	<b>小売業計</b>	<b>220</b>	<b>69</b>	<b>41</b>	<b>39</b>	<b>29</b>	<b>18</b>	<b>8</b>	<b>12</b>	<b>4</b>	<b>2,869</b>
	各種商品小売業	1	-	-	-	1	-	-	-	-	x
	織物・衣服・身の回り品小売業	19	9	3	4	3	-	-	-	-	x
	飲食料品小売業	79	19	14	7	16	8	4	7	4	x
自動車・自転車小売業	27	14	4	5	3	-	-	1	-	170	
家具・じゅう器・家庭用機械器具小売業	15	7	2	3	-	2	1	-	-	x	
その他の小売業	79	20	18	20	6	8	3	4	-	x	

注:1 平成11年は7月1日現在です。

2 平成24年は経済センサスー活動調査によります。なお、調査期日は平成24年2月1日現在です。

3 平成28年以降は経済センサスー活動調査によります。

VI 商業

(各年6月1日現在)

年	産業中分類	事業所数									従業者数 (人)
		計	従業者規模別								
			1～4人	5～9人	10～19人	20～29人	30～49人	50～99人	100人以上	出向・派遣 従業者のみ	
平成24年	<b>総卸売業計</b>	<b>334</b>	<b>156</b>	<b>73</b>	<b>51</b>	<b>24</b>	<b>10</b>	<b>16</b>	<b>2</b>	<b>2</b>	<b>3,859</b>
	各種商品卸売業	100	49	28	14	5	3	1	-	-	817
	繊維・衣服等卸売業	-	-	-	-	-	-	-	-	-	-
	飲食料品卸売業	5	5	-	-	-	-	-	-	-	9
	建築材料、鉱物・金属材料等卸売業	7	3	1	2	1	-	-	-	-	68
	機械器具卸売業	42	21	10	6	3	2	-	-	-	363
	その他の卸売業	24	12	10	1	-	-	1	-	-	171
	産業細分類格付不能	18	5	7	4	1	1	-	-	-	186
	<b>小売業計</b>	<b>234</b>	<b>107</b>	<b>45</b>	<b>37</b>	<b>19</b>	<b>7</b>	<b>15</b>	<b>2</b>	<b>2</b>	<b>3,042</b>
	各種商品小売業	4	3	-	1	-	-	-	-	-	20
	繊維・衣服・身の回り品小売業	-	-	-	-	-	-	-	-	-	-
	飲食料品小売業	14	9	3	1	1	-	-	-	-	71
	機械器具小売業	83	33	12	17	11	-	8	2	-	1,489
その他の小売業	36	24	5	3	-	2	2	-	-	308	
無店舗小売業	93	37	22	16	7	4	5	-	2	1,102	
産業細分類格付不能	7	3	3	-	-	1	-	-	-	70	
	1	1	-	-	-	-	-	-	-	2	
平成28年	<b>総卸売業計</b>	<b>342</b>	<b>154</b>	<b>79</b>	<b>64</b>	<b>19</b>	<b>11</b>	<b>10</b>	<b>3</b>	<b>2</b>	<b>3,665</b>
	各種商品卸売業	103	51	25	22	4	-	1	-	-	742
	繊維・衣服等卸売業	-	-	-	-	-	-	-	-	-	-
	飲食料品卸売業	7	4	2	1	-	-	-	-	-	34
	建築材料、鉱物・金属材料等卸売業	8	4	2	1	1	-	-	-	-	59
	機械器具卸売業	50	27	9	12	1	-	1	-	-	363
	その他の卸売業	26	11	10	4	1	-	-	-	-	175
	産業細分類格付不能	12	5	2	4	1	-	-	-	-	111
	<b>小売業計</b>	<b>239</b>	<b>103</b>	<b>54</b>	<b>42</b>	<b>15</b>	<b>11</b>	<b>9</b>	<b>3</b>	<b>2</b>	<b>2,923</b>
	各種商品小売業	-	-	-	-	-	-	-	-	-	-
	繊維・衣服・身の回り品小売業	18	11	4	2	1	-	-	-	-	100
	飲食料品小売業	81	35	8	18	8	4	5	3	-	1,499
	機械器具小売業	46	27	9	7	1	1	1	-	-	338
その他の小売業	88	30	28	15	5	5	3	-	2	910	
無店舗小売業	5	-	4	-	-	1	-	-	-	71	
令和3年	<b>総卸売業計</b>	<b>293</b>	<b>123</b>	<b>65</b>	<b>60</b>	<b>21</b>	<b>9</b>	<b>9</b>	<b>6</b>	<b>0</b>	<b>3,802</b>
	各種商品卸売業	95	44	23	20	6	1	1	-	-	742
	繊維・衣服等卸売業	1	-	-	1	-	-	-	-	-	-
	飲食料品卸売業	5	3	2	-	-	-	-	-	-	22
	建築材料、鉱物・金属材料等卸売業	10	4	2	3	1	-	-	-	-	89
	機械器具卸売業	39	18	11	7	2	1	-	-	-	298
	その他の卸売業	27	15	6	4	1	-	1	-	-	228
	産業細分類格付不能	13	4	2	5	2	-	-	-	-	153
	<b>小売業計</b>	<b>198</b>	<b>79</b>	<b>42</b>	<b>40</b>	<b>15</b>	<b>8</b>	<b>8</b>	<b>6</b>	<b>0</b>	<b>3,060</b>
	各種商品小売業	-	-	-	-	-	-	-	-	-	-
	繊維・衣服・身の回り品小売業	12	4	6	2	-	-	-	-	-	80
	飲食料品小売業	50	16	2	14	6	3	3	6	-	1,528
	機械器具小売業	35	19	8	5	2	-	1	-	-	296
その他の小売業	94	35	25	18	7	5	4	-	-	1,116	
無店舗小売業	7	5	1	1	-	-	-	-	-	40	

資料 企画政策課(千葉県総合企画部統計課「商業統計調査結果報告書」、経済センサス活動調査)

## VII 建設

### 40 道路概況

単位:m (各年3月31日現在)

区 分		路線数	延 長			舗装率 (%)
			全 体	舗装道	砂利道	
平成 26	国道	2	10,348	10,348	-	100.0
	県道	6	17,988	17,988	-	100.0
	市道	1,246	298,727	250,340	48,387	83.8
平成 27	国道	2	10,348	10,348	-	100.0
	県道	6	17,988	17,988	-	100.0
	市道	1,271	300,992	252,733	48,259	84.0
平成 28	国道	2	10,348	10,348	-	100.0
	県道	6	17,988	17,988	-	100.0
	市道	1,301	304,851	256,849	48,002	84.3
平成 29	国道	2	10,348	10,348	-	100.0
	県道	6	17,988	17,988	-	100.0
	市道	1,314	306,972	259,027	47,945	84.4
平成 30	国道	2	10,348	10,348	-	100.0
	県道	6	17,988	17,988	-	100.0
	市道	1,324	308,196	260,297	47,899	84.5
平成 31	国道	2	10,348	10,348	-	100.0
	県道	6	17,988	17,988	-	100.0
	市道	1,329	308,349	271,630	36,719	88.1
令和 2	国道	2	10,348	10,348	-	100.0
	県道	6	17,988	17,988	-	100.0
	市道	1,335	309,141	271,709	37,098	87.9
令和 3	国道	2	10,348	10,348	-	100.0
	県道	6	17,988	17,988	-	100.0
	市道	1,335	309,165	272,002	37,163	87.9
令和 4	国道	2	10,348	10,348	-	100.0
	県道	6	17,988	17,988	-	100.0
	市道	1,418	324,960	273,515	51,445	84.1
令和 5	国道	2	10,348	10,348	-	100.0
	県道	6	17,988	17,988	-	100.0
	市道	1,503	340,476	276,541	63,935	81.2
令和 6	国道	2	10,348	10,348	-	100.0
	県道	6	17,988	17,988	-	100.0
	市道	1,507	340,464	276,829	63,635	81.3

資料 千葉国道事務所、印旛土木事務所、道路課

### 41 市街化区域及び市街化調整区域

単位:ha

決定(変更)年月日	都市計画区域面積	市街化区域面積	市街化調整区域面積
昭和45年 7月31日	3,519	1,131	2,388
昭和61年12月23日	3,519	798	2,721
平成 元年11月10日	3,541	798	2,743
平成 5年12月14日	3,541	848	2,693
平成19年 3月20日	3,541	847	2,694
平成25年 2月19日	3,541	845	2,696

注:3,541haは、国土地理院の面積精査による変更です。

資料 都市計画課

## 42 下水道状況

## (1) 公共下水道処理区域面積

単位:ha (各年度3月31日現在)

年度	行政区域面積	事業認可区域			処理区域面積		
		全体	手賀沼処理区	印旛処理区	全体	手賀沼処理区	印旛処理区
平成15	3,541	983.00	293.00	690.00	876.67	264.54	612.13
平成16	3,541	983.00	293.00	690.00	882.15	270.02	612.13
平成17	3,541	983.00	293.00	690.00	884.80	270.02	614.78
平成18	3,541	983.00	293.00	690.00	894.09	272.89	621.20
平成19	3,541	983.00	293.00	690.00	897.80	276.08	621.72
平成20	3,541	983.00	293.00	690.00	903.69	277.23	626.46
平成21	3,541	983.00	293.00	690.00	905.43	278.34	627.09
平成22	3,541	997.00	296.00	701.00	920.03	281.84	638.19
平成23	3,541	997.00	296.00	701.00	920.03	281.84	638.19
平成24	3,541	997.00	296.00	701.00	928.64	281.84	646.80
平成25	3,541	994.80	296.00	698.80	995.03	296.27	698.76
平成26	3,548	994.80	296.00	698.80	995.06	296.30	698.76
平成27	3,548	994.80	296.00	698.80	995.06	296.30	698.76
平成28	3,548	997.70	296.00	701.70	997.96	296.30	701.66
平成29	3,548	997.70	296.00	701.70	997.96	296.30	701.66
平成30	3,548	1016.70	299.00	717.70	997.96	296.30	701.66
平成31	3,548	1016.70	299.00	717.70	1016.16	298.50	717.66
令和2	3,548	1016.70	299.00	717.70	1016.16	298.50	717.66
令和3	3,548	1016.70	299.00	717.70	1016.16	298.50	717.66
令和4	3,548	1016.70	299.00	717.70	1016.16	298.50	717.66
令和5	3,548	1021.65	299.00	722.65	1021.15	298.50	722.65

資料 上下水道課

## (2) 公共下水道普及状況

単位:人 (各年度3月31日現在)

年度	行政人口	処理区域内人口			普及率 (%)
		全体	手賀沼処理区	印旛処理区	
平成15	52,811	46,445	1,724	44,721	88.5
平成16	53,243	47,142	2,281	44,861	88.6
平成17	54,030	47,886	3,339	44,547	88.6
平成18	55,684	49,345	4,400	44,945	88.3
平成19	58,036	51,249	5,176	46,073	87.9
平成20	59,389	52,188	5,516	46,672	87.5
平成21	60,334	52,812	5,572	47,240	86.6
平成22	61,073	52,888	5,709	47,179	86.0
平成23	61,899	53,232	5,829	47,403	85.4
平成24	62,386	53,291	5,977	47,314	85.4
平成25	62,493	53,366	6,211	47,155	84.2
平成26	62,816	52,912	6,501	46,411	83.3
平成27	63,175	52,626	6,577	46,049	82.4
平成28	63,404	52,272	6,625	45,647	82.4
平成29	63,772	52,788	6,745	46,043	82.8
平成30	63,555	52,367	6,736	45,631	82.4
平成31	63,336	51,993	6,639	45,354	82.1
令和2	63,012	51,593	6,441	45,152	81.9
令和3	62,745	52,074	6,441	45,633	83.0
令和4	62,693	52,026	6,495	45,531	83.0
令和5	62,364	51,515	6,438	45,077	82.6

資料 上下水道課

Ⅶ 建設

43 都市公園一覽

名 称	所 在 地	開 設 年 月 日	面 積 (㎡)
白井 総合 公園	復1422-10外	平成26年 4月 1日	78,566.76
白井 運動 公園	神々廻1728-1外	平成 9年 4月 1日	116,045.40
南七次山 第一 公園	南山1丁目4	平成 2年 6月 1日	37,983.43
中木 第一 公園	清水口2丁目2	昭和57年 4月 1日	24,520.70
白井市ふるさとふれあいパーク	大山口1丁目26	昭和57年 4月 1日	23,044.09
白井 余木 第一 公園	神々廻1699外	平成 5年 9月 1日	31,306.37
白井 次余 第一 公園	池の上2丁目22	平成 6年 4月 1日	23,680.02
白井 次余 第二 公園	桜台2丁目18	平成 7年 4月 1日	20,143.87
白井 大松山 第一 公園	野口9	平成 8年 4月 1日	12,400.19
白井 大松山 第二 公園	大松1丁目15	昭和55年 6月 21日	2,302.96
白井 清水口 第一 公園	清水口2丁目7	昭和55年 6月 21日	2,000.10
白井 清水口 第二 公園	清水口3丁目24	昭和55年 6月 21日	2,452.20
白井 堀込 第一 公園	堀込1丁目25	昭和55年 6月 21日	5,567.90
白井 堀込 第二 公園	南山1丁目8	昭和55年 6月 21日	2,474.70
白井 堀込 第三 公園	南山2丁目2	昭和55年 6月 21日	3,601.90
白井 堀込 第四 公園	大山口1丁目13	昭和57年 4月 1日	2,579.39
白井 堀込 第五 公園	大山口2丁目3-7	昭和57年 4月 1日	1,998.12
白井 堀込 第六 公園	堀込2丁目3	昭和57年 4月 1日	2,010.31
白井 堀込 第七 公園	清水口3丁目36	平成 元年 4月 1日	4,379.49
白井 堀込 第八 公園	七次台1丁目3	平成 元年 4月 1日	2,500.04
白井 堀込 第九 公園	池の上1丁目25	平成 元年 4月 1日	1,983.73
白井 堀込 第十 公園	池の上2丁目20-1	平成 3年 5月 1日	2,817.33
白井 堀込 第十一 公園	七次台3丁目22	平成 3年 5月 1日	2,540.73
白井 堀込 第十二 公園	根60-26外	平成 4年 5月 1日	1,582.00
白井 堀込 第十三 公園	白井498-3外	平成 4年 11月 1日	6,614.36
白井 堀込 第十四 公園	桜台3丁目10	平成 7年 4月 1日	2,000.17
白井 堀込 第十五 公園	桜台2丁目2	平成 7年 4月 1日	2,010.12
白井 堀込 第十六 公園	桜台2丁目8	平成 7年 4月 1日	3,000.03
白井 堀込 第十七 公園	桜台2丁目15	平成 7年 4月 1日	2,000.02
白井 堀込 第十八 公園	けやき台2丁目3	平成 8年 4月 1日	2,110.88
白井 堀込 第十九 公園	富士159-35外	平成 8年 4月 1日	680.00
白井 堀込 第二十 公園	根1954-45	平成 9年 12月 1日	116.60
白井 堀込 第二十一 公園	富士121-18	平成 9年 12月 1日	158.17
白井 堀込 第二十二 公園	けやき台2丁目4	平成 11年 6月 1日	8,051.00
白井 堀込 第二十三 公園	野口127	平成 14年 4月 1日	10,320.00
白井 堀込 第二十四 公園	根86-32	平成 14年 6月 1日	137.05
白井 堀込 第二十五 公園	西白井4丁目14-9	平成 14年 6月 1日	1,999.25
白井 堀込 第二十六 公園	西白井4丁目10	平成 14年 6月 1日	1,701.05
白井 堀込 第二十七 公園	西白井2丁目17	平成 14年 6月 1日	8,297.99
白井 堀込 第二十八 公園	西白井1丁目22-3	平成 14年 6月 1日	1,999.86
白井 堀込 第二十九 公園	西白井4丁目18-9	平成 14年 6月 1日	1,000.17
白井 堀込 第三十 公園	西白井1丁目17-27	平成 14年 6月 1日	1,001.28
白井 堀込 第三十一 公園	富士81-65	平成 15年 9月 1日	284.02
白井 堀込 第三十二 公園	富塚714-30外	平成 15年 10月 1日	191.70
白井 堀込 第三十三 公園	富士122-1の一部	平成 16年 4月 1日	1,699.97
白井 堀込 第三十四 公園	根102-46	平成 16年 4月 1日	235.06
白井 堀込 第三十五 公園	富士202-33	平成 16年 11月 1日	118.00
白井 堀込 第三十六 公園	笹塚3丁目122-126	平成 17年 4月 1日	1,898.90
白井 堀込 第三十七 公園	富士287-58	平成 18年 5月 1日	291.05
白井 堀込 第三十八 公園	富士221-79	平成 18年 8月 1日	211.00
白井 堀込 第三十九 公園	十余-48-170	平成 19年 9月 1日	175.48
白井 堀込 第四十 公園	根342-135	平成 20年 9月 1日	459.00
白井 堀込 第四十一 公園	根342-136	平成 20年 9月 1日	353.63
白井 堀込 第四十二 公園	復361-7	平成 20年 9月 1日	300.00
白井 堀込 第四十三 公園	富士276-32	平成 20年 9月 1日	226.32
白井 堀込 第四十四 公園	根1857-6	平成 20年 9月 1日	650.02
白井 堀込 第四十五 公園	富塚731-5	平成 20年 9月 1日	110.55
白井 堀込 第四十六 公園	富士263-47	平成 21年 4月 1日	151.04
白井 堀込 第四十七 公園	根1739-14	平成 21年 10月 1日	199.50
白井 堀込 第四十八 公園	根1931-9外	平成 22年 2月 1日	296.51
白井 堀込 第四十九 公園	根1931-78	平成 22年 2月 1日	279.15
白井 堀込 第五十 公園	十余-48-221外	平成 22年 2月 1日	118.82
白井 堀込 第五十一 公園	根800-79	平成 22年 6月 1日	781.39
白井 堀込 第五十二 公園	根800-3	平成 22年 6月 1日	615.26
白井 堀込 第五十三 公園	根800-54外	平成 22年 6月 1日	284.72
白井 堀込 第五十四 公園	富士247-50	平成 23年 3月 1日	137.62
白井 堀込 第五十五 公園	富士279-46	平成 23年 3月 1日	120.32
白井 堀込 第五十六 公園	根132-7	平成 23年 3月 1日	120.89
白井 堀込 第五十七 公園	富士227-26	平成 23年 9月 1日	215.55
白井 堀込 第五十八 公園	根200番7	平成 23年 9月 1日	149.00
白井 堀込 第五十九 公園	根435-47	平成 24年 4月 1日	101.86
白井 堀込 第六十 公園	木264-1	平成 25年 4月 1日	147.86
白井 堀込 第六十一 公園	根772-3	平成 25年 4月 1日	256.43
白井 堀込 第六十二 公園	根293-68	平成 26年 4月 1日	99.40
白井 堀込 第六十三 公園	富士166-16	平成 26年 4月 1日	103.66
白井 堀込 第六十四 公園	富士129-1	令和 6年 4月 1日	12,725.41



Ⅶ 建設

(令和6年4月1日現在)

名称	所在地	開設年月日	面積 (㎡)
根栄大松公	園	根1968-34	令和4年 2月 1日 166.47
第市三民公	園	富士30-23	令和4年 4月 1日 278.60
所沢市市民の	森	木564-3	令和4年 4月 1日 8,604.00
神々廻市市民の	森	神々廻1679-1	令和4年 4月 1日 17,046.00
中木戸市市民の	森	根1798	令和4年 4月 1日 10,234.51
南園第八公	園	富士287-73	平成26年 4月 1日 113.28
清水口西第三公	園	根1734-24	平成27年 4月 1日 183.49
横谷津台第一公	園	根1748-42	平成27年 4月 1日 266.01
茨ヶ作九公	園	根1888-6	平成27年 4月 1日 155.99
南園第一九公	園	根1658-2	平成27年 4月 1日 220.80
栄第第一二公	園	富士267-18	平成27年 4月 1日 178.09
根第北二口公	園	富士59-8	平成27年 4月 1日 91.29
横谷津台第二公	園	富士35-18	平成27年 4月 1日 111.20
南園第十第一公	園	根1800-28	平成27年 4月 1日 109.16
清水口西第十二公	園	根1868-67外	平成27年 4月 1日 152.72
南井作第十二公	園	富士251-41外	平成27年 4月 1日 149.03
清水分山台第二二公	園	根1739-32	平成28年 4月 1日 109.89
村雨戸第第二二公	園	富士198-72外	平成28年 4月 1日 313.52
南園第十二公	園	根200-105	平成28年 4月 1日 516.84
ほし☆とき☆パークライ	ン	根1830-13	平成28年 4月 1日 299.67
ほし☆とき☆パークライ	ン	根1842-7外	平成28年 4月 1日 286.99
大富山士口緑地	地	根1822-44	平成28年 4月 1日 275.03
大根池地の内上緑地	地	根440-14	平成28年 4月 1日 144.00
七次池の地上地内緑地	地	富士287-108外	平成29年 4月 1日 364.75
大七次池の地上地内緑地	地	桜台4丁目1-158	平成29年 4月 1日 268.23
南池の上1丁目緑地	地	桜台4丁目1-159	平成29年 4月 1日 1,171.05
野野口南北緑地	地	大山口1丁目1941-1外	平成 6年 4月 1日 22,445.88
西白井1号緑地	地	富士160-27外	平成 6年 4月 1日 87.03
西白井2号緑地	地	大山口1丁目1949-18	平成22年10月 1日 150.40
西白井3号緑地	地	根118-3	平成 7年 4月 1日 499.53
西白井4号緑地	地	池の上3丁目100-30	平成 9年 4月 1日 453.38
西白井5号緑地	地	七次台3丁目1470-1外	平成10年 4月 1日 3,730.79
西白井6号緑地	地	池の上1丁目451-7外	平成10年 4月 1日 273.17
西白井7号緑地	地	七次台4丁目1480-5外	平成11年 4月 1日 1,578.21
清水口緑地	地	大松1丁目2008番地外	平成11年 4月 1日 5,100.42
けやき台1号緑地	地	七次台2丁目1441-3	平成13年 4月 1日 6,748.92
根上1号緑地	地	南山3丁目644-9外	平成13年 4月 1日 471.31
根上1号緑地	地	池の上1丁目634-7	平成14年 4月 1日 227.26
根上1号緑地	地	野口89番地外	平成14年 4月 1日 4,017.74
根上1号緑地	地	野口53-1番地外	平成14年 4月 1日 1,022.32
根上1号緑地	地	野口91-4	平成15年 4月 1日 549.64
根上1号緑地	地	西白井1丁目27	平成15年 4月 1日 44.96
根上1号緑地	地	西白井1丁目28	平成15年 4月 1日 11.52
根上1号緑地	地	西白井1丁目29	平成15年 4月 1日 329.44
根上1号緑地	地	西白井2丁目30	平成15年 4月 1日 13.05
根上1号緑地	地	西白井4丁目25-8	平成15年 4月 1日 81.13
根上1号緑地	地	西白井4丁目26-2	平成15年 4月 1日 788.53
根上1号緑地	地	西白井4丁目24-2	平成15年 4月 1日 199.37
根上1号緑地	地	根1683-10外	平成15年 4月 1日 2,690.25
根上1号緑地	地	けやき台2丁目104外	平成20年 9月 1日 4,757.35
根上1号緑地	地	根342-205	平成20年 9月 1日 73.70
根上1号緑地	地	根1687-3	平成22年10月 1日 1,134.90
根上1号緑地	地	七次台3丁目1649-8外	平成22年10月 1日 927.27
根上1号緑地	地	池の上3丁目320-1外	平成22年10月 1日 2,431.91
根上1号緑地	地	復1044-1外	平成22年10月 1日 2,119.44
根上1号緑地	地	復1323-14	平成26年 4月 1日 1,975.20
根上1号緑地	地	堀込2丁目580-21外	平成26年 4月 1日 881.20
根上1号緑地	地	池の上1丁目106-1外	平成26年 4月 1日 10,123.47
根上1号緑地	地	池の上1丁目103	平成26年 4月 1日 1,628.43
根上1号緑地	地	根1677-7	平成26年 4月 1日 355.57
根上1号緑地	地	根711-22	平成26年 4月 1日 481.57
根上1号緑地	地	根711-23	平成26年 4月 1日 426.48
根上1号緑地	地	南山2丁目775-5外	平成28年 4月 1日 18,762.66
根上1号緑地	地	七次台3丁目47外	平成29年 4月 1日 8,143.46
根上1号緑地	地	笹塚1丁目103	平成29年 4月 1日 1,750.08
根上1号緑地	地	復1306-7	平成29年 4月 1日 6,043.91
根上1号緑地	地	復1306-5	平成30年 4月 1日 3,243.32
根上1号緑地	地	桜台4丁目1-62	平成29年 4月 1日 449.61
根上1号緑地	地	桜台4丁目1-160	平成29年 4月 1日 489.04
根上1号緑地	地	桜台4丁目1-1	平成29年 4月 1日 462.16
根上1号緑地	地	桜台4丁目1-284	平成29年 4月 1日 495.97
根上1号緑地	地	桜台4丁目1-283	平成29年 4月 1日 519.99
根上1号緑地	地	桜台1丁目6-2	令和3年 5月10日 152.48
根上1号緑地	地	桜台1丁目6-58	令和3年 5月10日 243.68
合計			647,186.53

資料 都市計画課

## VII 建設

### 4.4 都市公園数及び面積

(各年4月1日現在)

年	総数		街区公園		近隣公園		地区公園		運動公園	
	園数	面積(ha)	園数	面積(ha)	園数	面積(ha)	園数	面積(ha)	園数	面積(ha)
平成31	142	59.77	87	11.09	6	13.51	1	3.80	1	11.68
令和2	142	59.77	87	11.09	6	13.51	1	3.80	1	11.60
令和3	142	59.77	87	11.09	6	13.51	1	3.80	1	11.60
令和4	149	63.45	89	11.13	9	17.10	1	3.80	1	11.60
令和5	149	63.45	89	11.13	9	17.10	1	3.80	1	11.60
令和6	150	64.72	89	11.13	10	18.37	1	3.80	1	11.60

年	総合公園		都市緑地		緑道		市民1人当たりの公園面積 (㎡/人)	市域面積に対する割合 (%)
	園数	面積(ha)	園数	面積(ha)	園数	面積(ha)		
平成31	1	7.86	41	11.92	5	0.24	9.33	1.67
令和2	1	7.86	41	11.68	5	0.24	9.44	1.68
令和3	1	7.86	41	11.68	5	0.24	9.49	1.68
令和4	1	7.86	41	11.68	7	0.28	10.07	1.79
令和5	1	7.86	41	11.68	7	0.28	10.07	1.79
令和6	1	7.86	41	11.68	7	0.28	10.38	1.82

資料 都市計画課

## 45 居住世帯の有無別住宅数及び住宅以外で人が居住する建物数

(各年10月1日現在)

年	住宅総数							住宅以外 で人が 居住する 建物数
	総数	居住世帯あり			居住世帯なし			
		総数	同居世帯なし	同居世帯あり	総数	空き家	その他	
平成20	21,600	19,580	19,520	60	2,020	2,000	20	40
平成25	23,590	21,850	21,750	100	1,740	1,680	60	10
平成30	24,920	23,020	22,900	120	1,910	1,860	50	20
令和5	25,900	23,830	23,530	300	2,070	1,980	90	40

資料 企画政策課(住宅・土地統計調査)

注:「住宅・土地統計調査」は標本調査による推定値であるため、1位を四捨五入して10位まで有効数字としています。  
空き家には、二次的住宅(別荘など)や賃貸アパートの空室などを含まれます。

Ⅷ 電気・ガス・水道

46 電灯・電力消費量

年 度	総 数			電 灯			電 力		
	口 数	契約電力 kW	使用電力量 MWh	口 数	契約電力 kW	使用電力量 MWh	口 数	契約電力 kW	使用電力量 MWh
平成 8	24,316	144,656	218,193	21,699	68,699	80,202	2,617	75,957	137,991
							(2,033)	(15,663)	(10,560)
平成 9	24,993	151,117	232,302	22,365	71,576	84,255	2,628	79,541	148,047
							(2,077)	(16,204)	(11,532)
平成10	25,479	153,582	245,143	22,794	73,820	87,403	2,685	79,762	157,740
							(2,086)	(16,508)	(12,054)
平成11	25,816	155,122	255,822	23,119	75,164	90,134	2,697	79,958	165,688
							(2,098)	(16,727)	(12,573)
平成12	26,174	157,519	262,109	23,452	77,031	92,743	2,722	80,488	169,366
							(2,118)	(16,847)	(13,063)
平成13	26,616	159,721	261,806	23,907	78,924	91,465	2,709	80,797	170,344
							(2,096)	(16,425)	(12,584)
平成14	27,422	163,121	270,061	24,729	82,023	96,603	2,693	81,098	173,458
							(2,079)	(16,108)	(11,644)
平成15	28,393	167,587	275,205	25,704	86,183	96,170	2,689	81,404	179,035
							(2,076)	(16,057)	(10,884)
平成16	-	-	293,081	26,116	86,564	103,133	-	-	189,948
							(2,081)	(15,945)	(11,196)
平成17	-	-	6,343,477	729,773	-	2,692,970	-	-	3,650,507
							(41,830)	(316,582)	(258,839)
平成18	-	-	6,302,371	742,700	-	2,641,986	-	-	3,660,385
							(41,305)	(312,685)	(240,649)
平成19	-	-	6,573,278	756,379	-	2,796,179	-	-	3,777,099
							(40,809)	(309,552)	(246,987)
平成20	-	-	6,392,977	767,805	-	2,763,149	-	-	3,629,827
							(40,001)	(300,975)	(227,441)
平成21	-	-	6,280,647	776,404	-	2,767,605	-	-	3,513,042
							(39,310)	(294,117)	(216,001)
平成22	-	-	6,575,809	783,710	-	3,009,001	-	-	3,566,807
							(38,772)	(289,063)	(235,085)
平成23	-	-	6,024,693	786,960	-	2,796,819	-	-	3,227,874
							(38,200)	(283,399)	(214,087)
平成24	-	-	6,040,816	791,635	-	2,778,060	-	-	3,262,756
							(37,268)	(274,178)	(207,643)
平成25	-	-	5,967,726	798,632	-	2,751,233	-	-	3,216,493
							(36,582)	(267,369)	(200,422)
平成26	-	-	5,707,630	807,077	-	2,637,423	-	-	3,070,207
							(36,201)	(263,617)	(186,893)

注:1 1MWh=1,000kWh。

資料 東京電力(株)

- 2 口数・契約電力は年度末、使用電力量は年度合算です。
- 3 電力( )内数値は、低圧電力の再掲です。
- 4 平成16年度数値より、電力小売自由化の対象範囲については「口数」、「契約電力kW」の項目を非公開としています。
- 5 平成17年度数値より、公表範囲の変更に伴い、東葛支社エリアの値であり、サービス区域は以下の通りです。  
 <東葛支社サービス区域>  
 柏市全部、松戸市全部、流山市全部、野田市全部、白井市の一部、我孫子市の一部、鎌ヶ谷市の一部、市川市の一部(稲越町の一部)
- 6 平成27年よりデータはありません。

## 47 都市ガス消費量 (1)京葉ガス

(各年12月31日現在)

年	お 客 さ ま 数 (件)			使 用 量 (千立方メートル)			
	総 数	家庭用	その他	総 数	家庭用	その他	
平成16	11,535	11,297	238	8,688	5,278	3,410	
平成17	11,911	11,675	236	9,186	5,514	3,672	
平成18	12,400	12,165	235	10,199	5,959	4,240	
平成19	12,848	12,615	233	10,571	5,737	4,834	
平成20	13,207	12,965	242	12,180	6,052	6,128	
平成21	13,376	13,123	253	11,912	6,081	5,831	
平成22	13,557	13,296	261	12,660	6,088	6,572	
平成23	13,745	13,481	264	13,065	6,191	6,872	
平成24	14,013	13,746	267	13,023	6,302	6,721	
平成25	14,188	13,911	277	12,635	5,785	6,850	
平成26	14,448	14,169	279	13,137	6,208	6,929	
平成27	14,829	14,542	287	13,018	6,028	6,989	
平成28	15,110	14,812	298	13,341	5,987	7,354	
平成29	15,355	15,050	305	13,915	6,329	7,586	
平成30	15,465	15,148	317	13,745	6,005	7,741	
平成31	15,393	-	-	13,668	-	-	
令和2	15,456	-	-	13,111	-	-	
令和3	15,765	-	-	12,573	-	-	
令和4	15,880	-	-	12,667	-	-	
令和5	15,988	-	-	11,478	-	-	
令和6	16,040	-	-	11,421	-	-	
令和6	1月	15,986	-	-	1,405	-	-
	2月	15,988	-	-	1,265	-	-
	3月	15,986	-	-	1,329	-	-
	4月	15,992	-	-	1,042	-	-
	5月	16,018	-	-	833	-	-
	6月	16,021	-	-	697	-	-
	7月	16,020	-	-	792	-	-
	8月	16,020	-	-	623	-	-
	9月	16,021	-	-	679	-	-
	10月	16,028	-	-	741	-	-
	11月	16,029	-	-	837	-	-
	12月	16,040	-	-	1,179	-	-

注: 1 月の件数、使用量は月末の需要実数としています。

資料 京葉ガス(株)

- 2 使用量は四捨五入により、内訳と総数の和が一致しない場合があります。
- 3 供給ガスの熱量について
  - ・平成11年から平成17年までは46.04655MJ/立方メートル(11,000kcal/立方メートル)
  - ・平成18年より45MJ/立方メートル(10,750kcal/立方メートル)
- 4 平成31年よりお客さま数、使用量ともに家庭用、その他のデータはありません。

Ⅷ 電気・ガス・水道

(2) 東京ガス

(各年12月31日現在)

年	供給戸数			消費量 (千立方メートル)			
	総数	家庭用	その他	総数	家庭用	その他	
平成 9	1,331	1,311	20	826	614	212	
平成10	1,428	1,404	24	1,147	702	445	
平成11	1,365	1,342	23	1,226	759	467	
平成12	1,470	1,443	27	1,278	794	484	
平成13	1,631	1,605	26	1,333	833	500	
平成14	1,766	1,737	29	1,383	879	504	
平成15	1,894	1,865	29	1,502	987	515	
平成16	1,908	1,878	30	1,515	987	528	
平成17	1,917	1,884	33	1,603	1,050	553	
平成18	1,918	1,883	35	1,645	1,102	544	
平成19	1,925	1,890	35	1,521	1,015	506	
平成20	1,934	1,900	34	1,534	1,050	484	
平成21	1,938	1,904	34	1,468	1,000	468	
平成22	1,957	1,923	34	1,525	1,014	511	
平成23	1,966	1,932	34	1,394	999	395	
平成24	1,970	1,936	34	1,460	1,030	430	
平成25	1,975	1,940	35	1,378	960	418	
平成26	1,973	1,937	36	1,333	948	385	
平成27	2,007	1,971	36	1,268	925	342	
平成28	2,060	2,023	37	1,220	895	324	
平成29	2,117	2,080	37	1,224	925	299	
平成29年	1月	2,061	2,024	37	151	118	33
	2月	2,063	2,026	37	152	115	37
	3月	2,070	2,033	37	163	120	43
	4月	2,072	2,035	37	146	114	33
	5月	2,082	2,045	37	102	81	21
	6月	2,090	2,053	37	79	56	23
	7月	2,098	2,061	37	70	47	23
	8月	2,108	2,071	37	53	32	21
	9月	2,112	2,075	37	57	39	18
	10月	2,112	2,075	37	54	40	13
	11月	2,113	2,076	37	79	68	11
	12月	2,117	2,080	37	118	95	23

注:1 供給戸数は、各年末の需用数(ガスメータ取り付け件数にて算出)です。

資料 東京ガス(株)

2 消費量は四捨五入により、内訳と総数の和が一致しない場合があります。

3 供給ガスの熱量について

・45MJ/立方メートル(10,750kcal/立方メートル)

4 平成30年よりデータはありません。

## 48 上水道状況

区分	年度	給水区域内人口	給水戸数	給水人口	普及率 (%)	※ 配水量(立方メートル)		
						年間総量	1日最大	1日平均
市 営 水 道	平成15	13,741	3,281	9,187	69.5	719,931	2,320	1,967
	平成16	14,298	3,615	9,941	73.6	783,112	2,486	2,146
	平成17	15,439	4,162	11,362	75.2	855,012	2,900	2,342
	平成18	17,012	4,705	12,797	76.0	964,712	3,253	2,643
	平成19	18,409	5,085	13,984	76.2	1,068,387	3,499	2,919
	平成20	19,316	5,414	14,726	78.2	1,143,806	3,667	3,134
	平成21	19,711	5,755	15,423	79.7	1,206,963	3,857	3,307
	平成22	20,246	6,002	16,145	80.2	1,270,026	4,081	3,480
	平成23	20,839	6,310	16,722	80.3	1,311,176	4,262	3,582
	平成24	21,305	6,502	17,100	80.4	1,357,873	4,244	3,720
	平成25	21,697	6,682	17,440	80.5	1,411,097	4,500	3,866
	平成26	22,332	6,939	17,972	81.7	1,446,593	4,559	3,963
	平成27	22,949	7,291	18,738	82.0	1,522,067	4,711	4,159
	平成28	23,250	7,473	19,056	82.3	1,556,992	4,892	4,266
	平成29	23,720	7,734	19,528	82.4	1,649,628	4,991	4,520
	平成30	24,066	7,898	19,824	82.4	1,717,679	5,661	4,706
	平成31	24,091	7,994	19,905	82.6	1,771,425	5,492	4,840
	令和2	23,966	8,051	19,886	83.0	1,827,419	5,934	5,007
	令和3	23,817	8,065	19,824	83.2	1,798,887	5,590	4,928
	令和4	23,846	8,069	19,656	82.4	1,773,215	5,486	4,858
令和5	23,794	8,133	19,397	81.5	1,775,471	5,409	4,851	
県 営 水 道	平成15	34,237	11,399	33,679	98.4	3,935,909	13,502	10,783
	平成16	34,101	11,507	33,543	98.4	3,950,450	12,332	10,823
	平成17	33,805	11,656	33,227	98.3	3,892,108	12,183	10,663
	平成18	33,939	11,856	33,354	98.3	3,861,242	11,936	10,579
	平成19	35,552	12,776	35,134	98.8	3,995,725	12,276	10,917
	平成20	33,816	12,805	33,800	100.0	3,762,246	11,978	10,308
	平成21	34,254	13,047	34,238	100.0	3,770,849	12,060	10,331
	平成22	34,623	13,210	34,607	100.0	3,827,694	12,098	10,487
	平成23	34,292	13,285	34,276	100.0	3,722,788	11,624	10,172
	平成24	36,301	13,413	36,284	100.0	3,923,653	12,274	10,750
	平成25	36,099	13,432	36,082	100.0	3,888,070	11,879	10,652
	平成26	36,127	13,528	36,110	100.0	3,852,473	12,625	10,555
	平成27	35,816	13,683	35,799	100.0	3,807,842	12,088	10,404
	平成28	35,778	13,777	35,761	100.0	3,790,569	11,155	10,385
	平成29	35,950	13,919	35,933	100.0	3,846,858	12,266	10,539
	平成30	35,347	13,995	35,330	100.0	3,730,723	12,188	10,221
	平成31	35,256	14,082	35,239	100.0	3,659,219	12,118	9,998
	令和2	35,153	14,204	35,136	100.0	3,697,847	11,462	10,131
	令和3	35,699	14,446	35,682	100.0	3,711,334	11,182	10,168
	令和4	35,786	14,648	35,769	100.0	3,658,531	10,848	10,023
令和5	35,605	14,674	35,588	100.0	3,627,220	11,558	9,910	

資料 上下水道課・千葉県企業局

注:1 県営水道の数値については、白井市の給水人口割合により算定したもの

Ⅸ 運輸・通信

49 車種別自動車保有台数

単位:台(各年3月31日現在)

年	総数	貨物自動車			乗合自動車	乗用車		特殊用途自動車	小型輪自動車
		普通車	小型車	被けん引車		普通車	小型車		
平成15	23,622	1,651	1,971	124	91	7,330	11,109	839	507
平成16	23,819	1,650	1,911	134	84	7,750	11,002	789	499
平成17	24,010	1,589	1,878	147	83	7,962	11,054	791	506
平成18	24,088	1,510	1,809	165	81	8,128	11,107	766	522
平成19	24,225	1,536	1,754	173	78	8,268	11,114	756	546
平成20	22,901	1,583	1,772	196	75	8,423	11,079	754	602
平成21	24,346	1,569	1,729	176	76	8,431	11,074	645	646
平成22	24,384	1,591	1,690	165	78	8,544	11,011	643	662
平成23	24,797	1,605	1,699	157	81	8,750	11,192	638	675
平成24	25,073	1,623	1,738	166	85	8,937	11,212	616	696
平成25	25,299	1,691	1,752	163	80	9,166	11,100	645	702
平成26	25,516	1,765	1,750	167	77	9,427	10,936	666	728
平成27	25,673	1,796	1,773	164	80	9,609	10,815	690	746
平成28	25,898	1,846	1,810	166	85	9,867	10,653	705	766
平成29	26,172	1,894	1,804	174	86	10,145	10,527	755	787
平成30	26,557	1,969	1,843	198	80	10,414	10,470	787	796
平成31	27,150	1,944	1,877	207	91	11,106	10,347	726	852
令和2	27,619	2,024	1,922	221	90	11,638	10,173	687	864
令和3	27,069	2,072	1,967	219	91	11,100	10,033	710	877
令和4	27,091	2,082	1,954	231	93	11,270	9,858	689	914
令和5	27,148	2,083	1,977	222	90	11,420	9,709	705	942

資料 企画政策課(千葉県統計年鑑)



50 軽自動車等保有台数

単位:台 (各年4月1日現在)

年	総数	軽自動車				原動機付自転車			特殊 作業車	特定小 型原動 機付自 転車	二輪の 小型 自動車
		計	軽四輪 乗用車	軽四輪 貨物車	二輪車 農耕用	計	50cc 以下	50cc 超			
平成16	9,994	6,663	3,297	2,189	1,177	2,779	2,487	292	63	—	489
平成17	10,378	7,024	3,656	2,188	1,180	2,790	2,481	309	71	—	493
平成18	10,859	7,438	3,989	2,217	1,232	2,838	2,496	342	79	—	504
平成19	11,478	7,985	4,398	2,323	1,264	2,887	2,508	379	80	—	526
平成20	11,979	8,353	4,793	2,291	1,269	2,958	2,534	424	84	—	584
平成21	12,413	8,740	5,197	2,277	1,266	3,002	2,497	505	67	—	604
平成22	12,795	9,076	5,516	2,293	1,267	3,031	2,480	551	69	—	619
平成23	13,370	9,560	5,898	2,375	1,287	3,060	2,500	560	91	—	659
平成24	13,773	9,997	6,251	2,408	1,338	3,043	2,380	663	70	—	663
平成25	14,261	10,480	6,713	2,456	1,311	3,021	2,358	663	69	—	691
平成26	14,913	11,082	7,231	2,489	1,362	3,042	2,307	735	78	—	711
平成27	15,563	11,689	7,738	2,564	1,387	3,048	2,270	778	86	—	740
平成28	15,889	12,011	8,044	2,562	1,405	3,039	2,260	779	86	—	753
平成29	16,237	12,294	8,304	2,595	1,395	3,080	2,278	802	92	—	771
平成30	16,282	12,435	8,531	2,503	1,401	2,996	2,181	815	90	—	761
平成31	16,604	12,670	8,717	2,555	1,398	3,012	2,125	887	91	—	831
令和2	16,909	12,974	8,958	2,585	1,431	2,995	2,073	922	86	—	854
令和3	17,049	13,188	9,097	2,653	1,438	2,908	1,961	947	84	—	869
令和4	17,237	13,355	9,209	2,654	1,492	2,908	1,925	1,003	82	—	892
令和5	17,698	13,723	9,454	2,730	1,539	2,966	1,910	1,056	82	—	927
令和6	18,030	13,974	9,630	2,766	1,578	3,013	1,918	1,095	77	1	965

資料 課税課

区 運輸・通信

51 北総鉄道駅別運輸状況(1日平均乗車人員)

単位:人

年 度	総 数			西 白 井 駅			白 井 駅				
	計	普通	定期	計	普通	定期	計	普通	定期		
平成15	10,542	3,288	7,254	5,953	1,878	4,075	4,589	1,410	3,179		
平成16	10,561	3,241	7,320	6,040	1,864	4,176	4,521	1,377	3,144		
平成17	10,642	3,297	7,344	6,012	1,872	4,140	4,629	1,426	3,204		
平成18	10,800	3,396	7,404	6,166	1,926	4,239	4,634	1,469	3,165		
平成19	11,546	3,674	7,872	6,405	2,039	4,365	5,142	1,635	3,507		
平成20	11,726	3,658	8,068	6,401	1,978	4,423	5,325	1,680	3,645		
平成21	11,590	3,595	7,995	6,305	1,937	4,368	5,285	1,658	3,627		
平成22	11,534	3,548	7,986	6,240	1,879	4,361	5,294	1,669	3,625		
平成23	11,206	3,496	7,710	6,089	1,835	4,254	5,117	1,661	3,456		
平成24	11,371	3,652	7,719	6,146	1,869	4,277	5,225	1,783	3,442		
平成25	11,451	3,683	7,768	6,216	1,897	4,319	5,235	1,786	3,449		
平成26	11,079	3,514	7,565	6,077	1,789	4,288	5,002	1,725	3,277		
平成27	11,179	3,490	7,689	6,219	1,808	4,411	4,960	1,682	3,278		
平成28	11,241	3,397	7,844	6,273	1,781	4,492	4,968	1,616	3,352		
平成29	11,420	3,415	8,003	6,410	1,805	4,604	5,010	1,610	3,399		
平成30	11,407	3,405	8,002	6,433	1,825	4,608	4,974	1,580	3,394		
平成31	11,198	3,270	7,928	6,306	1,738	4,568	4,892	1,531	3,360		
令和2	8,561	2,398	6,163	4,797	1,283	3,514	3,764	1,114	2,649		
令和3	8,837	2,766	6,072	4,935	1,475	3,460	3,903	1,291	2,612		
令和4	10,256	3,230	7,026	5,804	1,755	4,049	4,452	1,475	2,977		
令和5	11,015	3,514	7,501	6,324	1,929	4,395	4,691	1,585	3,106		
令和5	4月	11,360	3,606	7,754	6,496	1,953	4,543	4,864	1,653	3,211	
	5月	11,046	3,387	7,660	6,349	1,859	4,490	4,697	1,528	3,169	
	6月	11,437	3,463	7,974	6,560	1,891	4,669	4,876	1,571	3,305	
	7月	10,895	3,339	7,556	6,263	1,841	4,422	4,632	1,498	3,135	
	8月	10,585	3,443	7,143	6,057	1,880	4,177	4,528	1,562	2,966	
	9月	11,305	3,387	7,918	6,504	1,851	4,653	4,801	1,536	3,265	
	10月	11,116	3,479	7,636	6,382	1,890	4,492	4,734	1,589	3,144	
	11月	11,312	3,508	7,804	6,501	1,927	4,574	4,811	1,581	3,230	
	12月	10,752	3,667	7,085	6,156	2,034	4,122	4,596	1,633	2,963	
	令和6	1月	10,733	3,374	7,359	6,175	1,860	4,314	4,558	1,514	3,045
		2月	11,251	3,866	7,385	6,472	2,139	4,332	4,779	1,727	3,053
		3月	10,448	3,667	6,781	6,010	2,029	3,980	4,438	1,638	2,801

資料 北総鉄道(株)

52 コミュニティバス(ナッシー号)利用者状況

単位:日、人

年 度	運行日数	乗車総数	1日平均乗車数	備考
平成16	294	94,911	322.8	
平成17	294	91,150	310.0	
平成18	294	95,507	324.9	1月4日より見直し運行
平成19	294	98,113	333.7	
平成20	293	121,932	416.2	
平成21	293	136,796	467.0	
平成22	294	139,758	475.4	9月1日より見直し運行
平成23	295	146,532	496.7	
平成24	293	156,119	532.8	
平成25	294	165,770	563.8	9月1日より見直し運行
平成26	293	176,948	603.9	
平成27	293	176,001	600.7	
平成28	293	178,764	610.1	
平成29	293	138,970	474.3	8月1日より見直し運行
平成30	292	112,902	386.7	
平成31	290	103,562	357.1	
令和2	293	72,285	246.7	
令和3	293	70,663	241.2	8月1日より見直し運行
令和4	293	67,742	231.2	
令和5	293	78,147	266.7	
令和5年	4月	24	6,012	250.5
	5月	24	6,105	254.4
	6月	26	6,544	251.7
	7月	25	6,732	269.3
	8月	26	7,277	279.9
	9月	24	6,663	277.6
	10月	25	7,071	282.8
	11月	24	6,474	269.8
令和6年	12月	24	6,358	264.9
	1月	23	5,616	244.2
	2月	23	6,470	281.3
	3月	25	6,825	273.0

資料 都市計画課

Ⅸ 運輸・通信

53 市内運行バス輸送人員及び運行系統表  
(1)船橋新京成バス

年 度	西白井線		
	西白井駅～鎌ヶ谷大仏など3系統		
	営業キロ	輸送人員	
平成25	96,567.00	143,373	
平成26	93,807.00	129,789	
平成27	94,062.00	133,135	
平成28	93,812.00	129,653	
平成29	93,805.00	135,490	
平成30	93,804.00	137,156	
平成31	88,349.40	123,344	
令和2	72,624.00	80,821	
令和3	50,945.00	55,476	
令和4	50,998.00	57,960	
令和5	50,885.00	58,905	
令和5年	4月	—	4,550
	5月	—	4,602
	6月	—	5,170
	7月	—	5,160
	8月	—	4,928
	9月	—	5,068
	10月	—	4,903
	11月	—	4,890
	12月	—	5,034
令和6年	1月	—	4,341
	2月	—	5,105
	3月	—	5,154

運行系統表

名称	起点	終点	キロ程	運行開始日
西白井線	ニュータウン七次台	西白井駅	2.80	昭和60年3月21日
	西白井駅	鎌ヶ谷大仏	3.85	平成12年8月16日(鎌ヶ谷線より移管)
	ニュータウン七次台	鎌ヶ谷大仏	6.65	平成12年8月16日(新設)

資料 船橋新京成バス(株)

(2)ちばレインボーバス

年 度	下総航空基地線・六高台線		白井線		西白井線		
	五香駅～白井車庫など2系統		白井駅～西船橋駅など2系統		白井車庫～新鎌ヶ谷駅など3系統		
	営業キロ	輸送人員	営業キロ	輸送人員	営業キロ	輸送人員	
平成24	325,568.90	395,102	409,289.40	431,696	109,224.30	79,993	
平成25	326,232.10	414,219	409,200.00	427,574	110,012.50	85,320	
平成26	326,361.20	428,032	409,289.40	419,359	110,132.30	91,479	
平成27	329,058.40	445,934	410,530.00	422,439	110,593.00	91,627	
平成28	328,116.30	433,420	409,378.00	419,390	109,714.80	103,846	
平成29	328,116.30	418,310	409,378.60	396,635	109,216.80	105,632	
平成30	328,671.10	430,776	360,108.50	375,130	109,287.10	112,354	
平成31	328,154.70	431,642	361,628.70	361,147	108,836.70	118,835	
令和2	328,947.20	309,490	346,688.90	224,272	109,424.20	79,878	
令和3	300,536.70	331,505	286,354.70	209,020	134,675.40	120,036	
令和4	203,928.60	211,274	286,363.80	212,885	148,848.70	156,825	
令和5	204,320.40	224,978	247,816.60	204,828	146,479.60	163,261	
令和5年	4月	16,764.0	18,071	16,764.0	19,263	12,022.0	14,217
	5月	17,256.0	18,656	24,315.5	18,733	12,359.8	14,405
	6月	16,964.4	19,634	24,107.2	18,871	12,210.8	13,495
	7月	17,256.0	19,833	24,885.9	19,174	12,359.8	12,922
	8月	17,256.0	18,485	24,885.9	19,119	12,359.8	14,081
	9月	16,764.0	19,706	24,089.0	20,592	12,022.0	12,740
	10月	17,356.2	19,508	22,752.3	17,989	12,454.2	12,750
	11月	16,764.0	18,391	16,977.0	13,879	12,022.0	12,447
	12月	17,356.2	18,038	17,542.9	14,892	12,454.2	13,850
令和6年	1月	17,155.8	16,862	17,542.9	13,541	12,265.4	12,174
	2月	16,171.8	18,297	16,411.1	13,650	11,589.8	13,429
	3月	17,256.0	19,497	17,542.9	15,125	12,359.8	16,751

運行系統表

名称	起点	主な経過地	終点	市内キロ	
下総航空基地線・六高台線	五香駅	六実駅・高柳駅・白井工業団地	白井車庫	白井車庫～矢の橋	8.96
	白井車庫		白井駅		4.55
白井線	白井車庫	鎌ヶ谷大仏	西船橋駅	白井車庫～関牧場	8.90
	白井駅		西船橋駅		
西白井線	白井車庫	白井工業団地・西白井5・大山口中学校	新鎌ヶ谷駅	白井車庫～大山口1丁目	11.74
	白井工業団地	系統廃止	新鎌ヶ谷駅		
	セブンパークアリオ柏	西白井5・大山口中学校	新鎌ヶ谷駅	西白井7～大山口中学校	2.59
北口循環線	千葉ニュータウン中央駅北口	桜台中学校・桜台十合一公園	千葉ニュータウン中央駅北口	桜台3～桜台十合一公園	1.40
北総循環線	千葉ニュータウン中央駅北口	桜台中学校・白井駅北口	新鎌ヶ谷駅	白井駅～桜台3	9.10

注:1 平成10年6月1日運行開始。

資料 ちばレインボーバス(株)

2 西白井線は平成18年4月1日運行開始。

3 木下線は平成21年3月31日運行廃止。

4 北総循環線は平成29年7月31日運行開始。

5 北口循環線及び北総循環線について、営業キロ及び輸送人員のデータはありません。

## Ⅸ 運輸・通信

### (3)生活バスちばにう

年 度	北環状線ルート 千葉ニュータウン中央駅～新鎌ヶ谷駅			
	営業キロ	輸送人員		
令和2	267,139.00	130,353		
令和3	288,234.00	130,464		
令和4	272,248.00	119,332		
令和5	191,200.42	129,184		
令和5年	4月	15,672.80	11,245	
	5月	15,907.91	11,792	
	6月	16,017.58	12,220	
	7月	16,080.30	9,909	
	8月	16,425.08	11,147	
	9月	18,343.50	10,901	
	10月	18,810.45	10,626	
	11月	18,343.50	10,826	
	12月	18,093.30	10,200	
	令和6年	1月	9,837.95	8,321
		2月	13,130.60	10,087
		3月	14,537.45	11,910

#### 運行系統表

名称	起点	主な経過地	終点	キロ程	市内キロ	運行開始日	
北環状線ルート	新鎌ヶ谷駅	西白井駅・白井駅	千葉ニュータウン中央駅	15.83	西白井駅～桜台中学校	8.78	平成29年7月19日

注:輸送人員には市内を経由しない他のルートの輸送人員を含みます。

資料 鎌ヶ谷観光バス(有)

## 54 保育園状況

(各年4月1日現在)

年	施設数	定員	園児数				保育士数
			総数	0～2歳	3歳	4・5歳	
平成16	5	520	433	154	78	201	62
平成17	5	520	446	154	100	192	60
平成18	5	520	467	160	104	203	69
平成19	5	520	509	185	90	234	76
平成20	5	550	528	187	114	227	76
平成21	6	669	642	233	130	279	82
平成22	6	686	691	239	148	304	91
平成23	8	806	817	326	164	327	103
平成24	8	806	803	298	179	326	110
平成25	8	816	831	303	170	358	119
平成26	8	816	865	303	175	387	105
平成27	8	836	862	325	174	363	95
平成28	9	868	858	330	173	355	116
平成29	10	886	897	335	193	369	128
平成30	11	946	923	368	171	384	146
平成31	11	909	954	383	189	382	133
令和2	12	928	944	380	191	373	148
令和3	12	953	910	354	184	372	165
令和4	12	987	937	366	181	390	184
令和5	12	987	919	366	168	385	178
令和6	12	987	861	340	172	349	184

注:他市区町村への委託児数、他市区町村からの受託児数は含まれていません。  
(市内措置市内施設のみ)

資料 保育課

## 55 生活保護実数及び種類別被保護人員

(各年度平均値)

年 度	被保護世帯数		生活扶助		住宅扶助		教育扶助		介護扶助		医療扶助	
	世帯	人員	世帯	人員	世帯	人員	世帯	人員	世帯	人員	世帯	人員
平成21	157	219	132	188	106	149	11	15	23	23	136	180
平成22	198	280	170	248	142	208	14	20	24	24	164	225
平成23	217	312	189	279	161	239	14	19	30	30	178	228
平成24	228	321	201	291	174	248	14	17	38	38	187	239
平成25	232	313	204	282	178	243	10	11	46	46	196	241
平成26	225	297	197	266	174	233	7	8	53	53	200	247
平成27	234	309	197	266	182	245	8	10	59	61	212	268
平成28	235	300	193	251	182	237	6	8	57	58	213	262
平成29	246	311	198	254	184	235	5	7	62	65	224	270
平成30	260	325	208	266	191	242	8	10	67	69	234	280
平成31	251	306	201	249	190	232	8	11	57	60	226	267
令和2	248	297	192	236	187	225	7	11	55	57	219	254
令和3	251	301	191	237	188	229	5	8	57	58	225	260
令和4	247	298	193	240	191	235	6	9	54	55	221	256
令和5	246	302	198	247	196	241	7	9	59	61	221	260

注:世帯数及び人員について、平成25年版より各年度の平均値を掲載しています。

資料 社会福祉課

## X 社会福祉

### 56 国民健康保険給付状況

年 度	世帯数	被保険者 総 数	保 険 療 養 諸 費				
			療 養 の 給 付				
			総 額	入 院	入院外	歯 科	調 剤
平成15	8,131	17,247	2,642,767	846,746	1,097,388	303,059	327,700
平成16	8,418	17,649	2,866,226	924,277	1,139,890	318,734	408,818
平成17	8,703	17,946	3,186,015	1,068,300	1,202,622	335,954	499,275
平成18	9,012	18,215	3,382,018	1,178,868	1,253,260	347,819	531,387
平成19	9,241	18,419	3,492,049	1,109,771	1,356,930	340,390	610,479
平成20	8,156	15,752	3,901,665	1,371,583	1,450,746	343,950	654,547
平成21	8,347	15,987	4,189,074	1,486,337	1,506,799	356,874	752,062
平成22	8,655	16,541	4,268,872	1,455,296	1,548,366	380,463	799,791
平成23	8,796	16,723	4,617,955	1,586,316	1,658,119	401,305	888,358
平成24	8,929	16,702	4,764,405	1,610,035	1,734,693	416,404	919,107
平成25	9,018	16,663	4,757,910	1,487,935	1,793,552	421,776	966,555
平成26	9,058	16,259	5,013,534	1,754,344	1,790,798	407,796	967,560
平成27	8,988	15,817	5,075,506	1,741,842	1,815,197	422,565	1,000,949
平成28	8,704	14,938	4,905,053	1,641,803	1,780,371	405,354	987,894
平成29	8,574	14,369	4,892,274	1,749,229	1,726,061	383,626	943,369
平成30	8,327	13,804	4,880,635	1,776,676	1,800,381	383,451	830,950
平成31	8,136	13,283	4,584,263	1,604,722	1,679,766	373,307	840,125
令和2	8,049	13,017	4,395,019	1,539,906	1,628,635	334,466	805,499
令和3	7,920	12,700	4,672,295	1,655,618	1,744,202	361,482	815,393
令和4	7,578	11,881	4,691,848	1,733,963	1,690,885	347,113	816,180
令和5	7,424	11,383	4,432,932	1,607,320	1,563,832	334,757	815,485

### 57 後期高齢者医療給付状況

年 度	被保険者 総 数	療 養 諸 費 ( 費 用 額 )					
		療 養 の 給 付					
		総 額	入 院	入院外	歯 科	調 剤	訪問看護
平成26	5,265	4,430,799	2,177,534	1,209,016	171,307	749,042	9,462
平成27	5,665	4,731,853	2,259,654	1,329,089	188,620	823,736	8,791
平成28	6,197	5,018,110	2,417,888	1,406,608	205,257	858,444	9,437
平成29	6,713	5,867,076	2,993,670	1,533,215	237,760	952,567	9,549
平成30	7,217	6,063,295	3,030,005	1,692,915	260,945	928,860	8,763
平成31	7,680	6,704,641	3,304,527	1,867,128	297,675	993,643	11,610
令和2	7,973	6,622,977	3,270,613	1,804,223	289,593	1,015,653	26,756
令和3	7,981	7,032,765	3,536,241	1,928,903	318,162	1,073,066	31,337
令和4	8,454	7,411,039	3,556,932	2,157,368	347,556	1,152,020	53,484
令和5	9,540	7,717,743	3,769,195	2,174,950	363,861	1,187,631	70,476

注:平成20年4月より75歳以上(65歳以上で一定の障がいがある人を含む)を対象に「後期高齢者医療制度」が創設されまし



X 社会福祉

単位:千円

給 付		費 用			額				
食事療養	訪問看護	療 養 費	高 額 療 養 費	高額介護 合算療養費	そ の 他 の 保 険 給 付				
					総 額	助 産 費	葬 祭 費	育 児 手当金	出 産 育 児 一 時 金
62,896	4,978	31,106	180,917	-	41,300	-	18,200	-	23,100
68,780	5,727	33,199	201,774	-	44,000	-	20,000	-	24,000
73,874	5,990	37,664	218,763	-	42,000	-	19,800	-	22,200
64,011	6,673	40,238	230,251	-	44,500	-	21,800	-	22,700
62,872	11,607	46,770	238,079	-	38,250	-	12,050	-	26,200
67,239	13,600	49,476	297,061	-	29,960	-	3,350	-	26,610
74,644	12,358	57,043	342,032	25	36,560	-	3,550	-	33,010
73,205	11,751	68,766	331,672	57	36,372	-	4,200	-	32,172
70,709	13,148	74,617	384,580	81	33,690	-	3,500	-	30,190
69,621	14,545	78,275	431,763	84	30,339	-	3,900	-	26,439
67,255	20,837	75,779	400,010	323	36,367	-	4,800	-	31,567
71,628	21,408	73,676	431,787	305	27,266	-	4,300	-	22,966
73,820	21,133	74,884	459,201	281	26,201	-	4,450	-	21,751
70,601	19,030	71,992	461,994	388	22,806	-	4,350	-	18,456
73,412	16,578	57,014	475,432	845	20,565	-	4,200	-	16,364
71,565	17,612	51,514	497,340	350	21,692	-	3,950	-	18,012
63,339	23,167	51,106	459,432	412	23,084	-	3,800	-	19,284
58,515	27,997	45,626	461,774	534	17,711	-	2,750	-	14,961
62,916	32,683	53,388	490,040	610	15,824	-	3,550	-	12,274
62,406	41,301	44,792	493,588	944	20,240	-	4,700	-	15,540
61,603	49,935	42,317	475,946	811	17,783	-	3,650	-	14,133

資料 保険年金課

単位:千円

食事療養	給 付		高 額 療 養 費	高額介護 合算療養費	葬 祭 費
	療 養 費	移 送 費			
114,439	51,531	-	138,782	2,683	13,300
121,963	57,346	-	152,798	3,259	14,450
120,478	66,299	-	209,293	3,227	12,900
140,319	73,742	-	246,636	4,767	16,500
141,809	78,729	-	243,421	4,860	16,550
148,442	81,620	-	268,635	7,383	16,150
143,768	72,371	-	267,387	6,779	18,800
145,055	69,664	-	289,315	6,807	18,700
143,678	72,955	-	356,342	6,900	20,700
151,631	76,338	108,130	480,453	7,107	22,600

た。

資料 保険年金課

## X 社会福祉

### 58 介護保険給付状況

単位:千円

年 度	被保険者数	認定者数	保 険 給 付 費 サ ー ビ ス									そ の 他 財政安定化 基金拠出金
			総 額	居 宅 サ ー ビ ス	施 設 サ ー ビ ス	地 域 密 着 型 サ ー ビ ス	高 額 サ ー ビ ス	高 額 合 算 サ ー ビ ス	医 療 介 護 サ ー ビ ス	審 査 手 数	査 料	
平成20	9,800	1,249	1,476,831	786,695	493,201	122,938	21,459	-	1,923	50,615	1,661	
平成21	10,431	1,309	1,648,871	846,112	525,111	183,930	25,508	1,516	2,105	64,589	-	
平成22	10,942	1,406	1,751,276	915,243	529,422	198,114	26,920	9,313	2,100	70,164	-	
平成23	11,644	1,505	1,885,954	994,747	566,919	212,687	29,047	4,549	1,941	76,064	-	
平成24	12,611	1,663	2,095,832	1,083,389	639,726	248,575	34,681	4,300	1,943	83,218	-	
平成25	13,411	1,811	2,320,026	1,177,016	670,166	337,696	39,531	6,761	2,164	86,692	-	
平成26	14,215	1,902	2,554,931	1,248,124	725,938	427,646	43,029	6,683	2,165	101,346	-	
平成27	14,852	1,946	2,685,609	1,316,105	791,697	408,754	48,946	8,171	2,345	109,593	-	
平成28	15,429	1,870	2,732,972	1,178,645	877,170	504,836	59,458	4,204	2,303	106,357	-	
平成29	15,959	1,985	2,861,160	1,246,711	922,024	515,606	61,259	6,021	2,228	107,311	-	
平成30	16,376	2,083	3,007,361	1,344,492	941,723	530,161	69,177	9,962	2,359	109,487	-	
平成31	16,774	2,205	3,224,722	1,468,116	1,003,903	539,758	80,963	13,756	2,568	115,658	-	
令和2	17,132	2,331	3,411,137	1,544,455	1,085,545	551,009	92,739	13,800	2,705	120,885	-	
令和3	17,367	2,376	3,485,483	1,658,299	1,066,287	545,771	90,962	14,341	2,884	106,938	-	
令和4	17,595	2,494	3,596,007	1,758,870	1,100,031	542,319	89,008	14,941	3,045	87,793	-	
令和5	17,793	2,583	3,808,462	1,814,479	1,239,709	549,221	97,291	14,956	3,178	89,628	-	

資料 高齢者福祉課

### 59 国民年金加入状況

(各年度3月31日現在)

年 度	被 保 険 者 数	内 訳		
		第1号被保険者	任意加入被保険者	第3号被保険者
平成15	15,925	9,721	175	6,029
平成16	15,587	9,405	187	5,995
平成17	15,636	9,459	194	5,983
平成18	15,007	8,955	177	5,875
平成19	15,419	9,117	204	6,098
平成20	15,656	9,172	200	6,284
平成21	15,615	9,060	213	6,342
平成22	15,493	8,991	223	6,279
平成23	15,104	8,739	216	6,149
平成24	14,800	8,540	196	6,064
平成25	14,487	8,311	186	5,990
平成26	14,098	7,991	170	5,937
平成27	13,703	7,646	171	5,886
平成28	13,081	7,218	154	5,709
平成29	12,716	6,935	161	5,620
平成30	12,387	6,804	160	5,423
平成31	11,955	6,607	158	5,190
令和2	11,631	6,532	149	4,950
令和3	11,498	6,547	134	4,817
令和4	11,193	6,441	143	4,609
令和5	10,938	6,438	139	4,361

資料 保険年金課

## 60 福祉年金受給状況

単位:千円

年 度	老 齡 福 祉 年 金	
	件 数	年 金 額
平成13	17	4,688
平成14	12	3,708
平成15	11	2,891
平成16	11	2,886
平成17	9	2,478
平成18	7	1,662
平成19	6	1,645
平成20	2	812
平成21	1	406
平成22	1	406
平成23	1	405
平成24	1	405
平成25	1	399
平成26	1	396
平成27	-	-
平成28	-	-
平成29	-	-
平成30	-	-
平成31	-	-
令和2	-	-
令和3	-	-
令和4	-	-
令和5	-	-

資料 保険年金課

## X 社会福祉

### 61 国民年金給付状況(新法)

単位:千円

年 度	老 齡 基 礎 年 金		障 害 基 礎 年 金		障 害 基 礎 年 金 (旧 福 祉)		遺 族 基 礎 年 金	
	件 数	年 金 額	件 数	年 金 額	件 数	年 金 額	件 数	年 金 額
平成15	4,733	3,016,328	152	138,357	151	137,577	132	102,014
平成16	5,339	3,455,092	174	157,169	156	141,906	136	105,330
平成17	5,914	3,853,447	194	173,152	159	143,604	138	105,269
平成18	6,660	4,356,540	213	187,939	164	147,526	137	106,792
平成19	7,425	4,897,500	223	197,015	171	153,893	137	108,337
平成20	8,302	5,505,805	241	211,639	179	159,606	140	107,359
平成21	8,998	5,991,147	253	221,175	196	175,172	116	89,564
平成22	9,640	6,459,229	258	224,085	209	186,261	114	90,649
平成23	10,370	6,944,268	272	237,894	218	195,559	126	97,910
平成24	11,341	7,601,737	292	253,032	225	201,361	138	104,491
平成25	12,179	8,184,980	306	261,588	241	213,620	144	109,223
平成26	13,048	8,474,662	255	221,339	326	275,126	130	99,972
平成27	13,708	9,229,712	335	285,521	267	234,183	136	106,367
平成28	14,299	9,685,566	342	290,287	282	246,547	125	100,362
平成29	15,000	10,096,329	361	307,123	296	258,391	130	101,631
平成30	15,445	10,422,029	381	323,323	308	268,372	130	99,005
平成31	15,873	10,750,419	396	336,028	328	286,199	120	92,455
令和2	16,267	11,078,124	413	350,857	330	288,994	97	103,879
令和3	16,535	11,278,311	434	367,457	348	303,282	136	106,204
令和4	16,734	11,405,498	451	380,997	375	324,469	134	105,817
令和5	16,879	11,757,000	469	404,499	388	341,883	131	103,459

資料 保険年金課

## 62 国民年金給付状況(旧法)

単位:千円

年 度	老 齡 年 金		通 算 老 齡 年 金		障 害 年 金		寡 婦 年 金	
	件 数	年 金 額	件 数	年 金 額	件 数	年 金 額	件 数	年 金 額
平成15	749	346,806	319	75,906	24	21,520	21	10,108
平成16	684	317,693	306	73,315	23	20,260	20	9,465
平成17	636	296,750	290	68,952	22	19,266	16	7,388
平成18	600	279,038	283	65,965	21	18,416	13	5,950
平成19	557	260,339	280	67,168	21	18,416	14	6,375
平成20	529	246,848	289	69,378	22	19,406	14	6,433
平成21	486	228,683	282	66,688	21	18,219	9	3,944
平成22	438	207,740	284	67,102	19	16,634	10	4,522
平成23	393	186,358	263	61,466	17	14,791	-	-
平成24	344	162,580	249	58,167	15	12,977	-	-
平成25	294	139,135	228	53,352	13	11,581	-	-
平成26	273	126,370	204	47,673	11	9,467	-	-
平成27	242	113,847	180	42,850	9	7,801	-	-
平成28	216	102,206	164	39,492	7	6,240	-	-
平成29	190	90,060	136	33,479	6	5,456	-	-
平成30	162	76,796	125	30,988	5	4,481	-	-
平成31	137	63,918	108	27,969	5	4,486	-	-
令和2	116	54,672	63	16,438	5	4,690	-	-
令和3	99	46,422	62	16,125	5	4,685	-	-
令和4	91	42,472	44	12,372	5	4,667	-	-
令和5	84	40,564	32	9,820	5	4,756	5	2003

資料 保険年金課

## X 社会福祉

### 63 社会福祉施設等利用状況

年 度	西白井複合センター				白井駅前センター				福 祉 セ ン タ ー			
	児 童 館		老人憩いの家		児 童 館		老人憩いの家		老人福祉センター		青少年女性センター	
	日数	人 員	日数	人 員	日数	人 員	日数	人 員	日数	人 員	日数	人 員
平成15	273	25,744	273	5,527	298	14,519	298	2,216	291	36,024	291	20,599
平成16	293	26,326	293	5,348	294	14,338	294	2,767	290	34,663	290	21,926
平成17	294	18,211	294	4,871	298	15,793	298	2,423	290	31,779	290	23,467
平成18	293	17,596	293	5,361	294	19,732	294	2,290	290	32,262	290	21,027
平成19	294	13,938	294	6,558	298	22,204	298	2,289	291	33,812	291	21,358
平成20	297	16,670	297	7,870	297	19,567	297	2,257	293	34,419	293	20,356
平成21	296	17,717	296	7,623	296	17,245	296	2,490	290	34,034	292	21,436
平成22	295	20,343	295	8,456	298	19,159	298	2,444	274	31,875	284	21,684
平成23	294	22,926	290	9,391	299	16,872	299	2,888	295	30,313	295	19,154
平成24	297	22,573	293	9,434	299	18,014	293	3,524	293	31,495	293	18,195
平成25	304	18,759	301	7,995	300	17,825	300	3,879	294	29,856	300	16,727
平成26	243	13,551	300	6,358	299	18,215	299	3,697	293	30,459	293	16,971
平成27	289	15,436	289	9,791	298	17,417	298	4,961	294	28,941	293	15,440
平成28	294	16,732	285	10,511	294	15,674	298	4,691	291	26,224	269	13,572
平成29	291	14,366	297	10,828	297	15,409	297	5,360	292	26,888	292	16,314
平成30	295	15,805	294	9,015	298	15,673	298	5,569	291	26,183	291	14,597
平成31	266	14,873	266	6,402	269	12,270	269	4,669	264	17,964	290	13,002
令和2	222	2,846	221	2,216	219	1,038	218	27	219	3,106	254	9,159
令和3	297	9,453	297	4,152	297	4,914	297	165	245	4,820	293	12,188
令和4	294	9,471	296	5,035	293	5,247	297	539	291	14,120	291	12,025
令和5	295	13,438	296	6,915	295	8,116	298	1,882	292	17,804	292	11,482

注：白井児童館は、平成22年度に施設改修のため一時閉館しました。

富士センター		公 民 セ ン タ ー		桜台センター		西白井 コミュニティ プラザ		白井児童館	
児童ルーム		児 童 室		児童館		こども室			
日数	人 員	日数	人 員	日数	人 員	日数	人 員	日数	人 員
…	…	297	3,790	293	18,595	-	-	…	…
288	12,183	293	2,436	293	20,722	-	-	291	7,672
287	7,189	292	2,227	296	16,505	-	-	292	6,866
292	7,158	291	1,744	296	20,056	-	-	287	7,913
297	11,122	291	1,833	298	21,746	-	-	293	5,839
287	8,845	294	2,797	299	19,429	-	-	292	5,993
286	11,243	292	4,478	296	15,351	-	-	292	5,397
293	12,722	292	4,641	296	17,654	-	-	-	-
290	10,707	295	3,730	294	18,899	-	-	294	7,340
295	11,486	293	4,168	297	21,034	-	-	292	10,567
304	11,077	293	3,214	299	19,758	-	-	291	10,806
295	11,625	294	2,862	299	19,493	-	-	293	12,010
291	11,449	293	2,334	297	20,906	-	-	294	12,481
298	12,370	291	2,294	297	22,999	-	-	293	12,015
296	12,578	271	810	297	23,201	-	-	292	11,529
295	14,012	292	1,378	297	22,689	-	-	289	9,739
266	11,002	264	1,073	269	20,345	-	-	264	9,129
220	440	221	268	219	2,477	120	119	222	796
296	3,391	293	299	295	5,140	294	698	291	2,959
296	4,897	291	480	297	7,985	295	1,521	294	4,321
294	9,708	293	809	296	13,382	289	3,688	292	6,854

資料 高齢者福祉課・子育て支援課・生涯学習課

X I 保健・衛生

64 検診実施状況

年度	結核・肺がん検診			結核検診			基本健診			肺がん		
	対象者	受診者	異常なし	対象者	受診者	異常なし	対象者	受診者	異常なし	対象者	受診者	異常なし
平成15	-	-	-	24,279	4,320	4,309	5,514	4,497	427	5,514	4,210	4,177
平成16	-	-	-	25,265	4,547	4,530	6,008	4,812	511	6,008	4,434	4,379
平成17	-	-	-	25,520	4,851	4,835	6,068	5,078	879	6,068	4,804	4,775
平成18	11,275	4,534	4,078	-	-	1,708	6,336	4,756	581	-	-	2,370
平成19	12,000	4,806	4,216	-	-	1,895	6,690	5,014	700	-	-	2,321
平成20	12,575	4,900	4,367	-	-	2,281	-	-	-	-	-	2,086
平成21	12,575	5,316	4,746	-	-	2,597	-	-	-	-	-	2,149
平成22	12,575	5,427	4,809	-	-	2,764	-	-	-	-	-	2,045
平成23	15,326	5,490	4,932	-	-	2,908	-	-	-	-	-	2,024
平成24	15,326	5,621	5,066	-	-	3,131	-	-	-	-	-	1,935
平成25	15,326	6,458	5,792	-	-	3,638	-	-	-	-	-	2,154
平成26	15,326	6,601	5,981	-	-	3,877	-	-	-	-	-	2,104
平成27	15,326	6,794	5,452	-	-	3,490	-	-	-	-	-	1,962
平成28	15,326	6,900	5,421	-	-	3,521	-	-	-	-	-	1,900
平成29	17,289	7,097	5,423	-	-	3,749	-	-	-	-	-	1,674
平成30	38,552	7,097	-	-	-	-	-	-	-	-	-	-
平成31	39,063	6,623	-	-	-	-	-	-	-	-	-	-
令和2	39,450	4,247	-	-	-	-	-	-	-	-	-	-
令和3	39,730	5,991	-	-	-	-	-	-	-	-	-	-
令和4	40,061	5,898	-	-	-	-	-	-	-	-	-	-
令和5	40,216	6,406	-	-	-	-	-	-	-	-	-	-

注：1 平成15年度～19年度の各検診対象者数は受検希望者数ですが、平成20年度以降は国の示した推計対象者数を用いています。  
 2 平成17年度から乳がん検診は、隔年受診(2年に1回)になっています。  
 3 平成18年度から結核検診と肺がん検診は同一の検診での受診に変わりました。  
 4 平成19年度から子宮頸がん検診は、隔年受診(2年に1回)になっています。  
 5 平成20年度から基本健診が廃止されました。  
 6 平成22年度から乳がん検診は、30歳以上に受診年齢が変わりました。  
 7 平成29年度から前立腺がん検診が50歳以上の偶数年齢男性を対象に隔年で受診できるようになりました。  
 8 平成19年度までは基本健診として受検希望者が受験できましたが、平成20年度から白井市国保特定健診になり、対象が白井市  
 9 平成30年度から各がん検診の対象者数を住基上対象者数へ変更しました。

65 予防接種状況

年度	二種混合Ⅱ期	三種混合	四種混合	インフルエンザ	二種混合	急性灰白髄炎			麻しん	風しん	風しん5期
						生ワクチン(法定分)	生ワクチン(任意分)	不活化ワクチン			
平成15	586	1,639	-	3,173	-	647	-	-	428	453	-
平成16	554	1,721	-	3,528	-	807	-	-	388	387	-
平成17	552	1,800	-	3,978	3	851	-	-	515	782	-
平成18	593	1,974	-	3,918	-	868	-	-	1	30	-
平成19	571	2,198	-	4,339	-	891	-	-	-	7	-
平成20	558	2,412	-	4,788	-	1,083	-	-	-	5	-
平成21	553	2,388	-	4,363	-	1,106	-	-	1	1	-
平成22	608	2,419	-	6,220	-	1,260	-	-	1	1	-
平成23	572	2,349	-	6,313	-	770	-	-	-	-	-
平成24	598	1,969	263	6,564	-	238	-	1,778	-	-	-
平成25	657	637	1,296	7,093	-	-	-	986	-	-	-
平成26	633	175	1,754	7,787	-	-	-	495	-	-	-
平成27	661	3	1,784	7,995	-	-	-	180	-	-	-
平成28	592	-	1,870	8,454	-	-	-	131	-	-	-
平成29	663	-	1,730	8,217	-	-	-	46	1	1	-
平成30	596	-	1,753	8,659	-	-	-	13	-	-	-
平成31	562	1	1,623	9,558	-	-	-	-	-	-	-
令和2	662	-	1,425	12,706	-	-	-	-	-	-	224
令和3	611	-	1,249	11,165	-	-	-	-	-	-	100
令和4	554	-	1,251	11,660	-	-	-	-	-	-	52
令和5	520	-	1,208	11,341	-	-	-	-	-	-	72

注：1 ジフテリアⅢ期は二種混合Ⅱ期に名称変更しました。  
 2 65歳以上の高齢者を対象に、インフルエンザの予防接種が導入されました。  
 3 麻しん及び風しんの予防接種は、平成18年度から混合ワクチンによるMR接種に切り替わりました。  
 4 平成24年9月より、急性灰白髄炎については、不活化ワクチンが導入され、生ワクチンは廃止されました。  
 5 平成24年11月より、四種混合ワクチン(三種混合+不活化ポリオ)が導入され、平成27年度で三種混合は製造販売が終了となり  
 6 平成25年4月より、子宮頸がん予防ワクチン、ヒブワクチン、小児肺炎球菌ワクチンが導入されました。  
 7 平成25年6月17日に子宮頸がんワクチンが積極的勧奨の見合わせとなりました。  
 8 平成25年4月1日より、高齢者肺炎球菌ワクチン接種費用の半額助成が始まりました。  
 9 平成26年10月1日より、高齢者肺炎球菌予防接種が定期接種に位置づけられ、接種費用の半額助成は平成26年度末で終了し  
 10 平成26年10月1日より、水ぼうそうが定期予防接種に位置づけられました。  
 11 平成28年10月1日より、B型肝炎が定期予防接種に位置づけられました。  
 12 風しん5期は、令和2年に風しんに係る公的接種を受ける機会がなかった方のうち、風しん抗体検査において抗体が低かった方  
 13 令和2年10月1日よりロタウイルスが定期予防接種に位置づけられました



X I 保健・衛生

単位:人

大腸がん			乳がん			子宮がん			胃がん			前立腺がん検診		
対象者	受診者	異常なし	対象者	受診者	異常なし	対象者	受診者	異常なし	対象者	受診者	異常なし	対象者	受診者	異常なし
3,918	3,071	2,884	3,500	2,102	2,059	2,950	1,973	1,965	4,067	2,944	2,620	-	-	-
4,186	3,333	3,134	3,636	2,568	2,308	3,277	2,121	2,077	4,381	3,171	2,758	-	-	-
4,385	3,584	3,317	1,414	907	780	3,317	2,172	2,164	4,483	3,370	2,948	-	-	-
4,664	3,439	3,128	2,414	1,685	1,558	3,348	2,019	1,874	4,648	3,112	2,610	-	-	-
5,077	3,901	3,562	1,523	1,017	897	2,497	1,431	1,240	4,922	3,450	2,616	-	-	-
12,575	4,021	3,813	8,464	1,790	1,651	11,422	1,309	1,125	13,690	3,602	3,072	-	-	-
12,575	4,157	3,886	8,464	1,825	1,486	11,422	1,879	1,590	13,690	3,756	3,227	-	-	-
12,575	4,284	3,947	10,296	2,265	2,053	11,422	1,824	1,544	13,690	3,824	3,133	-	-	-
15,326	4,911	4,571	12,199	2,163	1,936	13,341	2,090	1,776	16,962	3,912	3,220	-	-	-
15,326	5,147	4,820	12,199	2,530	2,282	13,341	2,158	1,832	15,326	3,801	3,193	-	-	-
15,326	5,408	5,155	12,199	2,076	1,662	13,341	1,909	1,636	15,326	3,831	3,122	-	-	-
15,326	5,630	5,257	12,199	2,229	1,933	13,341	1,750	1,516	15,326	3,872	3,147	-	-	-
15,326	5,993	5,572	12,199	2,290	1,983	13,341	1,913	1,642	15,326	3,877	3,131	-	-	-
15,326	5,813	5,484	12,199	2,361	2,133	13,341	1,814	1,577	15,326	3,757	3,024	-	-	-
17,289	5,624	5,309	12,453	2,145	1,959	13,369	1,783	1,774	17,289	3,691	3,642	-	279	247
38,552	5,883	-	23,070	2,256	-	25,636	1,777	-	38,552	3,535	-	13,432	194	-
39,063	5,842	-	23,109	2,057	-	25,622	1,712	-	39,063	3,288	-	13,706	339	-
39,450	3,956	-	23,179	1,168	-	25,614	793	-	39,450	2,039	-	14,025	304	-
39,730	4,948	-	23,301	2,646	-	25,737	2,233	-	39,730	2,723	-	14,354	481	-
40,061	4,851	-	23,396	1,605	-	25,899	1,145	-	40,061	2,477	-	14,661	462	-
40,216	4,798	-	23,341	2,519	-	25,811	2,010	-	40,216	2,386	-	14,967	598	-

資料 健康課

国保被保険者に変わりました。

単位:人

M R		ロタウイルス	日本脳炎	ツバクリン	B C G	ヒブワクチン	小児肺炎球菌	子宮頸がんワクチン	高齢者肺炎球菌	水ぼうそう	B型肝炎
1期	2期										
-	-	-	2,792	355	346	-	-	-	-	-	-
-	-	-	2,468	527	520	-	-	-	-	-	-
-	-	-	315	-	483	-	-	-	-	-	-
522	450	-	7	-	424	-	-	-	-	-	-
545	535	-	39	-	487	-	-	-	-	-	-
567	591	-	66	-	549	-	-	-	-	-	-
583	609	-	284	-	604	-	-	-	-	-	-
598	700	-	2,874	-	550	-	-	-	-	-	-
579	698	-	4,955	-	520	-	-	-	-	-	-
583	626	-	3,224	-	499	-	-	-	-	-	-
500	623	-	2,200	-	374	2,241	2,114	138	1,121	-	-
497	669	-	2,323	-	448	1,883	1,880	-	2,247	1,209	-
496	638	-	2,168	-	460	1,842	1,826	-	1,295	1,033	-
444	630	-	2,729	-	437	1,753	1,749	-	1,468	921	717
479	606	-	2,490	-	420	1,726	1,719	-	1,640	884	1,290
440	570	-	2,663	-	429	1,693	1,702	3	1,444	888	1,267
411	545	-	2,495	-	400	1,517	1,582	12	634	859	1,129
369	531	321	2,515	-	321	1,412	1,352	32	713	803	982
303	483	642	1,532	-	308	1,204	1,205	83	698	637	905
321	503	670	2,362	-	298	1,228	1,227	563	630	642	905
300	417	684	2,015	-	278	1,135	1,132	700	668	601	839

資料 健康課

ました。

ました。

への時限的措置として実施されました。

## X I 保健・衛生

### 66 死因別死亡者数

単位:人

年	総数	悪性 新生物	脳血管 疾患	心疾患	不慮の 事故	肺炎	自殺	糖尿病	腎不全	肝疾患	高血圧 性疾患	老衰	その他
平成15	302	93	39	43	21	22	10	-	-	-	-	15	59
平成16	248	100	28	39	9	18	-	-	10	11	-	12	21
平成17	295	92	35	46	11	38	9	-	-	-	-	8	56
平成18	294	78	33	46	13	31	16	1	3	1	-	6	66
平成19	327	117	29	51	11	31	12	1	7	4	3	7	54
平成20	311	107	30	51	17	22	9	5	3	7	1	8	51
平成21	343	114	27	62	11	35	9	-	6	3	1	14	61
平成22	343	137	22	48	8	39	11	5	3	7	1	10	53
平成23	368	116	32	65	9	38	11	3	11	5	1	11	66
平成24	384	112	39	57	9	35	14	4	9	1	-	32	72
平成25	394	136	33	49	10	34	14	1	7	4	-	36	70
平成26	428	134	28	82	14	38	11	4	5	6	1	29	76
平成27	455	136	39	78	13	40	9	-	11	5	-	38	86
平成28	434	136	29	67	15	50	10	-	12	8	-	41	66
平成29	487	137	32	78	10	49	10	2	14	4	5	36	110
平成30	517	158	36	85	8	46	13	5	11	4	2	48	101
令和元(平成31)	511	165	22	95	8	50	8	3	4	3	4	38	111
令和2	515	150	33	82	9	29	6	4	14	9	7	41	131
令和3	561	162	33	83	12	35	8	4	10	5	8	52	149
令和4	604	150	35	107	21	33	8	5	8	2	8	65	162
令和5	660	187	31	87	11	51	12	7	7	11	4	87	165

資料 健康課(千葉県印旛保健所事業年報、千葉県衛生統計年報・人口動態調査)

注:1 平成22年から、「千葉県印旛保健所事業年報」において当該項目のデータ公表がなくなりました。

2 死因項目のうち「肺炎」は平成21年まで「肺炎及び気管支炎」です。

### 67 医療機関数

(各年度3月31日現在)

年	総数	病院・診療所	歯科医院	助産所	施術所	歯科技工所
平成15	85	19	24	-	38	4
平成16	92	19	25	-	44	4
平成17	95	19	25	-	47	4
平成18	97	21	25	-	47	4
平成19	95	21	25	-	45	4
平成20	100	24	26	-	45	5
平成21	111	24	27	-	55	5
平成22	112	24	27	-	56	5
平成23	121	25	28	-	64	4
平成24	123	26	27	-	64	6
平成25	99	27	27	-	39	6
平成26	101	27	27	-	41	6
平成27	105	29	28	-	42	6
平成28	109	31	30	-	41	7
平成29	110	32	29	-	41	8
平成30	111	32	29	-	42	8
平成31	114	33	29	-	44	8
令和2	114	33	29	-	44	8
令和3	116	33	29	-	46	8
令和4	113	34	30	-	41	8
令和5	112	35	29	-	40	8

資料 健康課(千葉県印旛保健所事業年報)

## 68 ごみ処理状況

単位:t

年 度	処 理 人 口	収 集 量	処 理 量		
			埋 立	焼 却	資 源 物
平成15	52,447	20,326	309	15,756	4,261
平成16	53,143	20,364	295	15,860	4,209
平成17	54,039	20,593	271	16,228	4,094
平成18	55,136	21,596	339	16,937	4,320
平成19	57,362	20,335	183	16,241	3,911
平成20	59,427	19,775	147	15,902	3,726
平成21	60,457	18,970	149	15,287	3,534
平成22	61,364	18,374	157	14,723	3,494
平成23	61,919	18,264	148	14,856	3,260
平成24	62,158	18,801	196	15,254	3,351
平成25	62,472	20,449	204	15,708	4,537
平成26	62,563	18,849	190	15,662	2,997
平成27	63,072	18,395	187	15,663	2,545
平成28	63,265	18,614	159	16,035	2,420
平成29	63,733	18,598	145	15,965	2,488
平成30	63,723	18,025	144	15,451	2,430
平成31	63,336	18,786	150	16,177	2,459
令和2	63,120	19,738	174	16,549	3,015
令和3	62,828	19,533	180	16,424	2,929
令和4	62,867	18,876	149	15,847	2,880
令和5	62,784	18,420	138	15,542	2,740

注:1 処理量のうち「埋立」の内訳は焼却残渣及び不燃残渣です(焼却灰を除く)。資料 環境課

2 処理量のうち「資源物」の内訳はビン、カン、ペットボトル、プラスチック製容器包装、紙、布、鉄、ガラス、乾電池、蛍光灯です。

## 69 し尿処理状況

単位:kl

年 度	処 理 人 口	総処理量	一般し尿処理	浄化槽汚泥
平成15	7,927	4,718	2,510	2,208
平成16	8,268	4,493	2,102	2,391
平成17	8,503	4,365	1,917	2,448
平成18	8,641	4,397	1,953	2,444
平成19	8,906	4,334	1,791	2,543
平成20	9,238	4,723	1,736	2,987
平成21	9,383	4,675	1,490	3,185
平成22	10,026	4,872	1,420	3,452
平成23	10,152	4,848	1,363	3,485
平成24	10,597	5,239	1,361	3,878
平成25	10,587	4,901	1,251	3,650
平成26	11,207	5,061	1,071	3,990
平成27	11,861	4,691	1,020	3,671
平成28	12,690	4,990	953	4,037
平成29	12,397	4,954	885	4,069
平成30	12,447	4,925	685	4,240
平成31	12,540	4,729	619	4,110
令和2	12,477	4,650	565	4,085
令和3	11,542	4,506	552	3,954
令和4	11,593	4,282	498	3,784
令和5	11,714	4,503	421	4,082

資料 環境課

## X II 教育・文化

### 70 幼稚園の状況

(各年5月1日現在)

年	園数	学級数	教員数	園児数			
				総数	3歳	4歳	5歳
平成16	6	40	60	905	234	311	360
平成17	6	40	60	939	262	357	320
平成18	6	42	61	1,023	270	373	380
平成19	6	43	64	1,146	331	417	398
平成20	6	46	71	1,293	397	455	441
平成21	6	46	79	1,392	429	494	469
平成22	6	47	76	1,366	364	502	500
平成23	6	46	72	1,323	380	433	510
平成24	6	46	76	1,263	398	442	423
平成25	6	48	75	1,297	397	453	447
平成26	6	48	69	1,306	394	452	460
平成27	6	46	72	1,299	389	453	457
平成28	6	46	69	1,257	364	429	464
平成29	6	40	64	1,174	347	392	435
平成30	6	43	65	1,124	356	380	388
令和元	6	43	61	1,094	326	380	388
令和2	6	41	67	1,077	342	350	385
令和3	6	44	65	1,008	287	363	358
令和4	6	40	63	956	293	294	369
令和5	6	39	64	856	243	317	296
令和6	6	39	64	786	210	249	327

資料 企画政策課(学校基本調査)

### 71 幼保連携型認定こども園の状況

(各年5月1日現在)

年	園数	学級数	教員数・ 保育職員数	園児数				
				総数	0~2歳	3歳	4歳	5歳
平成30	1	3	16	113	37	24	26	26
令和元	1	3	15	108	33	23	26	26
令和2	1	3	16	113	39	23	25	26
令和3	2	6	40	202	75	41	42	44
令和4	2	6	38	204	75	42	44	43
令和5	3	9	59	295	106	61	64	64
令和6	3	9	62	295	109	61	60	65

資料 企画政策課(学校基本調査)

## 72 小学校の状況

(各年5月1日現在)

年	学校数	学級数	教員数	児 童 数						
				総 数	1 年	2 年	3 年	4 年	5 年	6 年
平成16	9	118	175	3,373	550	519	545	582	600	577
平成17	9	118	175	3,327	525	555	516	554	581	596
平成18	9	123	185	3,297	517	537	566	526	564	587
平成19	9	129	186	3,383	567	545	554	590	547	580
平成20	9	128	188	3,523	627	581	575	570	610	560
平成21	9	137	200	3,686	647	643	604	586	585	621
平成22	9	142	201	3,753	653	657	654	610	592	587
平成23	9	152	212	3,917	736	658	655	658	610	600
平成24	9	157	220	4,068	747	745	664	655	651	606
平成25	9	159	215	4,170	676	759	750	673	655	657
平成26	9	162	226	4,208	683	673	772	750	676	654
平成27	9	162	234	4,298	723	691	681	775	750	678
平成28	9	162	237	4,310	677	724	699	687	773	750
平成29	9	162	235	4,259	686	681	724	701	687	780
平成30	9	159	228	4,123	630	693	689	721	703	687
令和 元	9	158	231	4,038	606	637	690	684	722	699
令和2	9	159	222	3,934	580	608	645	689	685	727
令和3	9	151	217	3,762	555	581	611	645	690	680
令和4	9	148	206	3,594	502	563	581	616	637	695
令和5	9	144	204	3,451	540	509	568	584	609	641
令和6	9	143	199	3,267	457	538	509	567	584	612

資料 企画政策課(学校基本調査)

## 73 中学校の状況

(各年5月1日現在)

年	学校数	学級数	教員数	生 徒 数			
				総 数	1 年	2 年	3 年
平成16	5	56	113	1,688	570	555	563
平成17	5	52	115	1,643	525	565	553
平成18	5	55	122	1,648	551	523	574
平成19	5	55	120	1,650	562	553	535
平成20	5	58	123	1,661	541	565	555
平成21	5	57	123	1,647	534	544	569
平成22	5	60	122	1,658	585	532	541
平成23	5	59	119	1,684	558	588	538
平成24	5	59	122	1,714	570	558	586
平成25	5	61	122	1,703	570	573	560
平成26	5	64	125	1,768	614	572	582
平成27	5	68	132	1,835	643	618	574
平成28	5	70	132	1,903	636	642	625
平成29	5	72	139	1,993	711	631	651
平成30	5	74	145	2,089	742	709	638
令和 元	5	72	137	2,094	637	744	713
令和2	5	72	138	2,032	656	639	737
令和3	5	71	134	1,970	680	654	636
令和4	5	69	130	1,968	628	683	657
令和5	5	72	138	1,967	652	630	685
令和6	5	71	135	1,888	602	654	632

資料 企画政策課(学校基本調査)

## X II 教育・文化

### 74 高等学校の状況

(各年5月1日現在)

年	学校数	学級数	教員数	生徒数			
				総数	1年	2年	3年
平成16	1	29	70	1,146	370	387	389
平成17	1	27	65	1,061	326	356	379
平成18	1	25	62	935	298	308	329
平成19	1	24	58	888	320	275	293
平成20	1	23	57	817	281	284	252
平成21	1	22	56	813	287	256	270
平成22	1	20	50	762	245	280	237
平成23	1	18	49	692	201	231	260
平成24	1	16	44	620	201	197	222
平成25	1	16	43	589	203	196	190
平成26	1	16	41	627	240	197	190
平成27	1	17	42	663	241	235	187
平成28	1	18	46	704	242	231	231
平成29	1	18	45	697	240	235	222
平成30	1	18	45	693	240	234	219
令和元	1	18	45	688	240	224	224
令和2	1	18	44	692	240	236	216
令和3	1	18	46	692	223	237	232
令和4	1	18	45	690	237	222	231
令和5	1	18	47	678	240	229	209
令和6	1	18	48	690	240	233	217

資料 企画政策課(学校基本調査)

## 75 中学校進路別卒業生数

(各年5月1日現在)

年度	総 数			進 学 者		専 修 学 校 者 等 入 学 者		就 職 者		左記以外及び 死亡・不詳	
	計	男	女	男	女	男	女	男	女	男	女
平成16	604	323	281	316	275	2	-	1	1	4	5
平成17	568	278	290	274	289	-	-	1	-	3	1
平成18	553	290	263	282	259	1	-	5	-	2	4
平成19	578	291	287	285	286	-	-	1	-	5	1
平成20	537	286	251	284	250	-	-	1	-	1	1
平成21	555	275	280	270	277	-	-	1	-	4	3
平成22	570	298	272	297	268	-	-	-	-	1	4
平成23	544	283	261	282	256	1	-	-	-	-	5
平成24	539	305	234	293	232	3	1	1	-	8	1
平成25	588	304	284	299	279	3	2	1	-	1	3
平成26	559	276	283	268	280	-	-	3	-	5	3
平成27	578	305	273	301	269	-	1	2	-	2	3
平成28	574	280	294	276	289	2	2	-	-	2	3
平成29	625	295	330	292	329	-	-	1	-	2	1
平成30	650	326	324	323	322	-	2	1	-	2	-
平成31	642	343	299	336	294	2	1	2	-	3	4
令和2	714	379	335	376	333	1	1	-	-	2	1
令和3	735	359	376	358	375	-	-	-	1	1	-
令和4	633	312	321	310	318	-	-	-	-	2	3
令和5	661	345	316	336	309	5	4	-	-	6	1
令和6	683	360	323	359	322	-	-	-	-	1	1

資料 企画政策課(学校基本調査)

## 76 高等学校進路別卒業生数

(各年5月1日現在)

年度	総 数			進 学 者		専 修 学 校 者 等 入 学 者		就 職 者		左記以外及び 死亡・不詳	
	計	男	女	男	女	男	女	男	女	男	女
平成16	368	196	172	50	50	116	77	18	32	12	13
平成17	386	203	183	73	53	82	79	36	40	12	11
平成18	376	207	169	73	50	85	87	39	29	10	3
平成19	323	172	151	79	40	47	61	24	40	22	10
平成20	291	160	131	58	43	67	56	23	25	12	7
平成21	249	142	107	65	45	44	45	18	8	15	9
平成22	269	159	110	69	25	59	43	26	38	5	4
平成23	235	139	96	56	20	37	43	39	26	7	7
平成24	260	119	141	35	30	41	55	38	56	5	-
平成25	221	103	118	41	37	20	47	33	27	9	7
平成26	187	78	109	30	31	27	43	19	31	2	4
平成27	188	110	78	43	12	39	41	22	18	6	7
平成28	184	90	94	43	29	25	43	17	13	5	9
平成29	229	127	102	53	18	46	44	19	35	9	5
平成30	215	116	99	36	28	51	46	22	17	7	8
平成31	216	114	102	29	19	44	57	30	15	11	11
令和2	222	125	97	30	24	48	54	39	17	8	2
令和3	213	122	91	51	23	51	51	19	14	1	3
令和4	228	124	104	73	28	36	67	9	8	6	1
令和5	228	126	102	60	32	48	57	14	9	4	4
令和6	206	104	102	57	21	30	65	10	14	7	2

資料 企画政策課(学校基本調査)

## X II 教育・文化

### 77 図書館・図書室の蔵書貸出状況

年度	図書館		移動図書館		中央公民館		西白井複合センター	
	貸出数	蔵書数	貸出数	蔵書数	貸出数	蔵書数	貸出数	蔵書数
平成15	658,637	377,503	246	25,361	733	2,589	52,922	15,245
平成16	627,445	395,119	-	-	450	3,068	58,296	16,842
平成17	586,337	408,265	-	-	516	2,947	60,911	17,649
平成18	532,138	414,019	-	-	559	2,976	63,122	18,320
平成19	498,050	402,054	-	-	551	2,916	63,927	19,547
平成20	456,700	411,260	-	-	340	2,883	72,890	20,858
平成21	411,816	421,779	-	-	232	-	75,588	21,571
平成22	389,075	432,514	-	-	-	-	75,588	22,250
平成23	370,591	444,714	-	-	-	-	76,919	22,696
平成24	359,081	453,801	-	-	-	-	73,917	22,003
平成25	369,271	457,635	-	-	-	-	72,574	21,852
平成26	368,122	462,253	-	-	-	-	59,571	21,953
平成27	342,171	462,605	-	-	-	-	73,519	21,838
平成28	331,886	466,140	-	-	-	-	69,402	21,034
平成29	320,724	470,098	-	-	-	-	63,443	20,983
平成30	313,940	473,845	-	-	-	-	63,138	20,900
平成31	294,867	476,463	-	-	-	-	63,171	20,879
令和2	245,748	480,382	-	-	-	-	40,284	20,784
令和3	296,819	481,998	-	-	-	-	51,579	20,695
令和4	274,554	481,497	-	-	-	-	54,519	20,697
令和5	262,765	481,031	-	-	-	-	54,006	20,357

### 78 視聴覚機材貸出状況

年度	16ミリ映写機		16ミリフィルム教材		ビデオプロジェクタ		ビデオフィルム教材	
	貸出数	保有数	貸出数	保有数	貸出数	保有数	貸出数	保有数
平成 6	33	3	118	121	17	3	85	240
平成 7	29	3	161	128	36	3	91	298
平成 8	35	3	114	137	38	3	207	379
平成 9	36	3	170	144	29	3	284	443
平成10	23	3	135	151	29	3	269	492
平成11	23	3	88	157	25	3	418	558
平成12	21	3	98	163	14	3	398	616
平成13	15	3	105	165	15	3	513	651
平成14	20	3	69	167	25	3	550	695
平成15	19	3	69	167	21	1	546	731
平成16	15	3	93	167	20	1	377	747
平成17	11	3	66	167	17	1	163	747
平成18	3	2	10	165	38	3	318	718
平成19	1	2	3	165	11	2	131	725
平成20	1	2	14	165	11	2	148	725
平成21	1	1	16	40	12	2	32	52
平成22	1	1	5	40	-	-	-	52
平成23	2	1	2	40	-	-	-	52
平成24	-	1	1	40	-	-	-	52

注：視聴覚ライブラリーは平成25年3月31日をもって廃止となり、視聴覚機材の貸し出しを終了しました。



白井駅前センター		富士センター		公民センター		桜台センター		合 計	
貸出数	蔵書数	貸出数	蔵書数	貸出数	蔵書数	貸出数	蔵書数	貸出数	蔵書数
30,876	17,888	22,539	16,693	3,066	5,382	34,108	19,921	803,127	480,582
28,739	17,405	20,490	16,479	3,404	6,802	31,986	20,691	770,810	476,406
27,630	17,504	21,132	16,455	2,276	6,782	31,172	21,265	729,974	490,867
28,124	18,039	19,792	16,620	1,437	6,821	29,235	21,293	674,407	498,088
31,275	19,186	21,374	17,562	1,070	4,633	27,488	21,457	643,735	487,355
34,572	19,812	24,496	18,417	910	4,677	28,047	21,819	617,955	499,726
35,966	19,173	26,229	18,045	1,087	4,788	28,479	21,720	579,397	507,076
38,349	19,510	27,608	18,437	1,016	4,934	29,028	21,011	560,664	518,656
39,122	19,395	29,727	19,022	953	5,273	26,747	20,601	544,059	531,701
41,094	18,749	28,011	19,135	915	5,234	25,859	20,246	528,877	539,168
42,783	18,727	29,500	18,164	832	5,170	26,679	18,777	541,639	540,325
44,356	19,220	28,943	17,875	839	4,895	26,371	18,405	528,202	544,601
43,203	19,356	26,250	17,859	767	4,671	25,025	18,514	510,935	544,843
40,611	19,226	24,427	17,386	658	4,584	25,110	18,118	492,094	546,938
38,587	19,125	22,163	17,711	579	4,542	22,668	18,081	468,164	550,540
37,820	19,326	21,320	17,873	614	4,611	24,285	18,218	461,117	554,773
35,635	18,976	19,173	16,797	696	4,671	23,704	18,243	437,246	556,029
22,565	18,920	13,433	16,599	513	4,695	18,030	18,384	340,573	559,764
28,230	18,899	17,225	16,303	664	4,743	23,189	18,480	417,706	561,118
28,845	18,660	17,000	16,297	608	4,782	22,406	18,364	397,932	560,297
27,979	18,462	15,965	16,243	651	3,409	20,618	18,271	381,984	557,773

資料 文化センター図書館

液晶プロジェクター		スライド映写機		スライドフィルム教材		紙芝居教材	
貸出数	保有数	貸出数	保有数	貸出数	保有数	貸出数	保有数
17	2	7	1	-	12	3	14
42	2	6	1	-	12	2	14
43	2	11	1	-	12	1	14
57	2	22	1	-	12	-	14
51	2	13	1	-	-	-	-
55	2	5	1	-	-	-	-
32	2	7	1	-	-	-	-
39	3	8	1	-	12	5	14
34	3	7	1	-	-	-	-
9	1	2	1	-	2	-	14
27	1	1	1	-	2	2	14
31	2	1	1	-	2	-	14
38	2	-	1	-	2	1	14
74	2	-	1	-	2	-	14
88	2	-	1	-	2	-	14
73	2	-	-	-	-	-	-
50	2	-	-	-	-	-	-
53	2	-	-	-	-	-	-
21	2	-	-	-	-	-	-

資料 生涯学習課

ⅩⅡ 教育・文化

79 公民館・図書室等利用状況

年 度	中央公民館			西白井複合センター			白井駅前センター			富士センター		
	公民館		図書室	公民館		図書室	公民館		図書室	学習供用施設		図書
	人 員	貸出日数	貸出者数	人 員	貸出日数	貸出者数	人 員	貸出日数	貸出者数	日数	人 員	貸出日数
平成15	8,861	291	233	84,870	266	33,016	66,985	292	11,133	299	32,926	288
平成16	12,506	276	180	77,362	279	23,580	63,705	234	10,502	297	31,743	277
平成17	11,140	286	165	83,202	289	22,396	63,678	290	10,547	296	38,378	287
平成18	9,179	286	169	89,314	292	22,411	59,927	292	10,759	297	31,968	292
平成19	8,401	284	175	87,721	287	23,183	62,609	290	11,240	298	32,028	287
平成20	8,856	279	129	94,237	292	26,120	62,165	293	12,499	298	42,084	292
平成21	-	-	-	66,510	285	26,363	61,761	285	12,922	296	39,401	285
平成22	-	-	-	92,588	292	26,639	70,841	294	13,869	300	39,088	293
平成23	-	-	-	89,352	293	27,279	73,231	296	14,372	296	36,122	293
平成24	-	-	-	58,997	297	27,082	52,277	299	15,296	297	31,064	297
平成25	-	-	-	59,245	296	27,777	52,074	297	16,722	300	33,425	296
平成26	-	-	-	48,567	243	22,578	53,111	296	17,178	299	29,471	295
平成27	-	-	-	55,979	285	28,453	52,744	290	17,088	295	29,389	288
平成28	-	-	-	56,073	291	27,657	53,696	294	16,258	293	27,780	295
平成29	-	-	-	58,786	292	25,773	57,767	294	15,424	297	28,258	294
平成30	-	-	-	59,177	295	26,116	54,944	295	14,585	296	27,587	295
平成31	-	-	-	54,402	265	25,056	43,832	265	13,893	293	29,492	265
令和2	-	-	-	31,772	234	17,093	21,605	226	8,887	296	8,900	233
令和3	-	-	-	43,642	294	21,527	30,186	294	10,692	293	16,418	294
令和4	-	-	-	48,370	293	20,867	31,337	293	10,243	297	19,930	293
令和5	-	-	-	53,565	293	20,902	33,385	293	10,269	298	23,643	293

80 運動施設・キャンプ場利用状況

年 度	市民グラウンド		中 木 戸 公 園			南 山 公 園			七次第一公園	十合一公園	野口多目的広場	市民
	競技広場		競技広場		庭球場(2面)	競技広場		庭球場(3面)	庭球場(2面)	庭球場(2面)		
	日 数	人 員	日 数	人 員	人 員	日 数	人 員	人 員	人 員	人 員		
平成15	357	8,106	355	15,374	10,676	350	9,759	11,668	4,268	9,596	10,980	57
平成16	353	8,550	358	13,907	9,832	354	10,828	11,728	4,224	9,228	10,220	57
平成17	359	6,752	359	10,980	9,488	359	9,005	11,068	4,524	8,596	8,244	53
平成18	355	8,392	355	10,846	9,224	358	12,444	10,240	4,548	7,728	3,640	71
平成19	360	5,103	360	18,496	16,286	360	8,349	17,020	8,552	15,108	10,563	71
平成20	209	4,354	357	10,656	17,144	354	9,473	20,457	12,346	16,487	16,160	77
平成21	-	-	343	10,376	16,221	348	12,869	17,477	13,626	17,410	15,803	75
平成22	-	-	329	10,650	14,173	240	7,087	18,236	13,720	12,014	13,341	74
平成23	-	-	359	10,812	16,416	359	5,855	17,260	12,393	14,563	15,603	73
平成24	-	-	355	14,084	15,531	315	7,592	12,499	7,015	8,349	11,608	71
平成25	-	-	359	18,824	9,171	318	13,789	17,870	6,633	16,989	14,403	78
平成26	-	-	324	16,333	13,400	252	12,118	6,100	7,914	14,123	5,056	77
平成27	-	-	320	15,167	11,714	265	13,468	15,330	5,742	10,464	5,091	75
平成28	-	-	337	16,105	11,935	233	17,555	14,835	5,427	6,294	4,918	73
平成29	-	-	310	15,269	12,952	281	13,015	15,690	5,613	5,456	4,766	72
平成30	-	-	356	9,110	13,181	296	11,245	18,351	5,431	5,604	4,457	71
平成31	-	-	299	13,516	14,178	307	18,628	17,398	7,252	4,945	5,636	70
令和2	-	-	198	7,866	11,308	266	12,029	16,588	3,581	4,314	4,854	-
令和3	-	-	262	13,168	13,687	310	13,695	21,090	4,848	6,101	7,280	-
令和4	-	-	237	12,246	15,635	298	13,145	25,717	7,478	6,307	8,016	73
令和5	-	-	230	9,048	16,781	294	15,155	22,234	6,442	5,808	6,351	82

注:1 市民グラウンドは平成20年10月31日をもって廃止となりました。運動公園多目的広場は平成22年5月1日より  
 2 キャンプ場は平成24年5月31日をもって廃止となりました。  
 3 市民プールは令和2年度及び令和3年度は新型コロナウイルス感染症感染拡大防止のため、閉鎖しました。

ⅩⅡ 教育・文化

室	公民センター				桜台センター				白井コミュニティセンター		しろい市民まちづくりサポートセンター		西白井コミュニティプラザ	
	公民館		図書室		公民館		図書室		日数	人員	日数	人員	日数	人員
貸出者数	日数	人員	貸出日数	貸出者数	人員	貸出日数	貸出者数	日数	人員	日数	人員	日数	人員	
6,660	297	21,032	293	844	49,702	293	10,933	-	-	-	-	-	-	
5,788	291	19,382	276	791	55,171	283	10,360	-	-	-	-	-	-	
6,253	292	19,270	285	598	55,039	290	10,455	-	-	-	-	-	-	
6,029	293	16,230	286	392	55,562	292	10,086	-	-	-	-	-	-	
7,001	296	17,583	284	356	55,928	290	9,396	-	-	-	-	-	-	
7,899	285	24,030	289	306	58,763	293	9,471	-	-	-	-	-	-	
8,356	294	30,284	279	346	49,765	285	9,729	-	-	-	-	-	-	
8,566	293	45,019	288	337	50,145	291	9,911	-	-	-	-	-	-	
9,140	293	30,684	295	322	52,144	296	9,613	239	23,050	-	-	-	-	
8,739	293	29,903	293	333	40,304	299	9,427	292	31,127	-	-	-	-	
9,439	294	20,820	291	278	43,741	297	9,763	293	34,541	-	-	-	-	
9,414	293	19,208	290	288	41,294	295	9,869	295	36,006	-	-	-	-	
8,388	294	19,062	286	274	41,174	288	9,776	295	35,047	-	-	-	-	
7,739	293	19,319	290	270	41,584	293	9,743	294	30,998	-	-	-	-	
6,931	258	12,143	247	220	45,223	293	8,946	291	35,184	-	-	-	-	
7,016	291	12,274	289	282	39,461	295	9,329	289	32,758	220	6,786	-	-	
6,140	290	13,764	261	286	33,690	264	8,805	286	29,565	340	9,156	141	3,120	
4,487	251	8,160	231	212	17,452	228	7,075	247	9,394	247	1,993	287	4,719	
5,838	293	8,687	289	282	16,033	291	8,992	293	14,238	343	4,373	293	8,782	
5,275	293	9,938	290	203	24,958	292	7,690	295	18,965	342	6,359	294	12,573	
5,210	293	14,296	290	194	26,891	290	7,469	293	21,433	344	7,634	293	15,705	

資料 生涯学習課・文化センター図書館・市民活動支援課

プール	運動公園				キャンプ場
	陸上競技場		庭球場(6面)	多目的広場	
人員	日数	人員	人員	人員	人員
43,925	310	29,166	35,035	-	1,372
57,847	308	24,542	37,605	-	1,399
56,624	309	24,456	37,689	-	1,675
42,819	308	23,758	34,452	-	1,296
44,919	308	12,826	30,902	-	1,295
43,898	307	21,764	40,093	-	1,444
44,159	306	27,011	37,576	-	1,722
62,926	308	26,715	28,146	4,348	1,615
48,378	308	34,372	27,302	11,920	1,584
63,208	285	29,067	36,477	8,265	163
65,249	307	28,258	43,933	10,940	-
49,270	308	28,187	37,007	13,188	-
50,803	308	30,344	31,973	9,933	-
55,199	308	31,381	29,877	8,796	-
45,839	281	31,303	29,877	6,721	-
56,723	308	30,034	28,883	6,902	-
45,132	308	27,528	27,077	6,013	-
-	261	14,209	24,927	3,850	-
-	302	21,800	34,198	7,511	-
44,402	308	21,496	33,572	8,224	-
60,824	309	25,513	31,858	8,321	-

供用開始しました。

資料 生涯学習課

## X II 教育・文化

### 81 文化センター利用状況

年 度	総 数	文 化 会 館		図 書	
		開館日数	入館者数	開館日数	入館者数
平成15	575,375	281	78,584	283	462,664
平成16	554,625	258	71,819	273	450,496
平成17	524,422	276	69,509	280	414,638
平成18	502,943	279	78,285	281	385,166
平成19	460,172	279	59,949	281	360,530
平成20	457,283	281	80,097	281	341,214
平成21	419,994	279	61,064	277	320,419
平成22	413,016	288	58,733	276	318,363
平成23	409,606	284	60,083	286	311,673
平成24	412,518	279	57,053	285	314,944
平成25	403,648	271	60,076	285	301,645
平成26	404,804	278	60,725	284	303,264
平成27	398,831	281	70,570	283	281,501
平成28	389,071	294	69,677	294	275,812
平成29	370,250	281	63,565	293	272,476
平成30	361,460	286	67,381	292	257,512
平成31	283,158	302	53,150	268	198,106
令和2	164,353	280	16,290	247	132,097
令和3	224,603	305	33,372	294	162,550
令和4	241,365	304	48,506	291	157,821
令和5	252,729	305	57,306	294	161,733

館		郷土資料館		プラネタリウム館	
本館貸出者数	移動図書貸出者数	開館日数	入館者数	開館日数	入館者数
178,630	88	248	14,474	288	19,653
171,926	-	271	12,866	287	19,444
161,990	-	258	22,602	287	17,673
147,954	-	256	22,252	296	17,240
139,494	-	261	21,751	298	17,942
131,486	-	264	17,561	297	18,411
117,599	-	271	20,422	297	18,089
111,845	-	257	17,281	288	18,639
106,333	-	248	19,501	297	18,349
103,214	-	277	19,564	299	20,957
108,747	-	283	21,494	299	20,433
110,840	-	277	21,295	241	19,520
102,710	-	277	25,533	298	21,227
101,133	-	283	23,214	306	20,368
97,692	-	285	13,724	306	20,485
93,153	-	283	15,719	306	20,848
81,548	-	276	15,101	301	16,801
64,890	-	253	7,865	254	8,101
78,591	-	298	15,347	305	13,334
77,559	-	281	17,655	304	17,383
76,002	-	305	17,389	305	16,301

資料 文化センター・生涯学習課

XIII 災害・治安

82 消防職員数及び消防車両等

(各年4月1日現在)

年	署数	消防職員数	水槽付消防ポンプ車	消防ポンプ車	はしご車	化学車	救急車	指揮車	広報車	救工作車
平成16	2	65	1	2	1	1	2	1	-	1
平成17	2	61	1	2	1	1	2	2	-	1
平成18	2	61	1	2	1	1	2	2	-	1
平成19	2	58	1	2	1	1	2	2	-	1
平成20	2	61	1	1	1	1	2	2	-	1
平成21	2	62	1	1	1	1	2	2	-	1
平成22	2	64	1	1	1	1	2	2	-	1
平成23	2	67	1	1	1	1	2	2	-	1
平成24	2	68	1	1	1	1	2	2	-	2
平成25	2	68	1	1	1	1	2	-	2	1
平成26	2	70	1	1	1	1	2	-	2	1
平成27	2	71	1	1	1	1	2	-	2	1
平成28	2	72	1	1	1	1	2	-	2	1
平成29	2	70	1	1	1	1	2	-	2	1
平成30	2	71	1	1	1	1	2	-	2	1
平成31	2	71	1	1	1	1	2	-	2	1
令和2	2	73	1	1	1	1	2	-	2	1
令和3	2	72	2	1	1	1	2	-	2	1
令和4	2	78	2	1	1	1	2	-	2	1
令和5	2	76	2	1	1	1	2	-	2	1
令和6	2	73	2	1	1	1	2	-	2	1

資料 印西地区消防組合消防本部

83 消防団状況

(各年4月1日現在)

年	分団数	団員数	車 両 数			
			総数	消防ポンプ車	水槽付消防ポンプ車	小型動力ポンプ付積載車
平成16	3	318	21	2	2	17
平成17	3	306	21	1	2	18
平成18	3	309	21	1	2	18
平成19	3	305	21	1	2	18
平成20	3	300	21	1	1	19
平成21	3	287	21	1	1	19
平成22	3	285	21	1	1	19
平成23	3	284	21	1	1	19
平成24	3	286	21	-	1	20
平成25	3	280	21	-	1	20
平成26	3	284	21	-	1	20
平成27	3	282	21	-	1	20
平成28	3	278	21	-	1	20
平成29	3	270	21	-	1	20
平成30	3	271	21	-	1	20
平成31	3	265	21	-	1	20
令和2	3	263	21	-	1	20
令和3	3	252	21	-	1	20
令和4	3	254	21	-	1	20
令和5	3	247	21	-	1	20
令和6	3	249	21	-	1	20

資料 危機管理課

## 84 火災発生状況

単位:件

年	火災件数					死者数	負傷者数
	総数	建物	林野	車両	その他		
平成16	36	11	1	1	23	1	2
平成17	23	10	-	1	12	1	2
平成18	28	13	-	3	12	2	6
平成19	30	13	-	3	14	-	3
平成20	22	5	1	2	14	-	1
平成21	23	14	-	1	8	-	2
平成22	24	13	-	2	9	-	4
平成23	29	12	1	3	13	2	1
平成24	23	10	1	3	9	-	-
平成25	35	13	-	2	20	-	4
平成26	32	14	1	9	8	-	1
平成27	26	8	1	4	13	1	1
平成28	27	14	-	5	8	2	1
平成29	20	7	-	3	10	-	1
平成30	32	10	1	2	19	-	6
令和元(平成31)	30	7	3	4	16	-	6
令和2	21	8	-	2	11	-	6
令和3	16	6	-	2	8	-	2
令和4	15	8	-	2	5	1	3
令和5	16	9	0	3	4	1	1
令和6	35	15	-	2	18	1	4

資料 印西地区消防組合消防本部

## 85 原因別火災発生件数

単位:件

年	総数	たばこ	たき火	火遊び	コンロ	放火	かまど 風呂	ストーブ	疑 放 火 の い の	ラ イ マ ッ チ タ イ タ ー	煙 道	煙 突	電 灯・電 話 等 の 配 線	左 記 以 外	調 査 不 明
平成16	36	-	6	-	2	1	-	1	3	-	-	-	-	7	16
平成17	23	1	1	-	2	1	-	1	1	-	-	1	4	11	
平成18	28	1	3	-	1	-	1	1	1	-	-	-	4	16	
平成19	30	4	1	-	1	2	1	-	9	-	-	1	7	4	
平成20	22	1	3	1	-	1	-	-	4	-	-	1	2	9	
平成21	23	1	2	-	-	-	-	-	-	1	-	1	10	8	
平成22	24	1	1	-	1	1	-	1	3	4	-	1	6	5	
平成23	29	2	4	1	-	-	-	-	5	-	-	1	11	5	
平成24	23	1	3	-	1	4	-	-	3	-	-	-	5	6	
平成25	35	-	5	3	3	1	-	-	8	-	1	2	4	8	
平成26	32	-	2	-	-	8	-	-	3	-	-	-	4	15	
平成27	26	4	5	-	2	1	-	1	1	-	-	3	7	2	
平成28	27	4	5	-	2	-	-	-	-	-	-	-	14	2	
平成29	20	3	4	-	2	-	-	1	2	1	-	1	5	1	
平成30	32	3	5	-	1	4	-	-	6	-	-	-	7	6	
令和元(平成31)	30	4	5	-	-	5	-	-	2	-	-	-	14	-	
令和2	21	-	3	-	-	3	-	-	1	-	-	-	13	1	
令和3	16	-	-	-	-	-	-	-	3	-	-	1	8	4	
令和4	15	1	-	-	-	-	-	-	-	1	-	3	3	5	
令和5	16	3	2	0	2	-	-	1	1	-	-	-	7	-	
令和6	35	7	7	-	1	-	-	2	4	-	-	1	10	3	

資料 印西地区消防組合消防本部

XⅢ 災害・治安

86 時刻別火災発生状況

年	総数	0～1時	1～2時	2～3時	3～4時	4～5時	5～6時	6～7時	7～8時	8～9時	9～10時	10～11時	11～12時
平成16	36	2	-	1	2	-	-	-	3	-	1	2	2
平成17	23	-	-	-	-	-	1	-	1	-	-	-	3
平成18	28	1	1	-	2	-	-	-	-	1	1	4	2
平成19	30	-	3	1	1	-	-	-	1	1	3	-	1
平成20	22	1	-	-	2	-	-	1	1	-	-	-	1
平成21	23	-	1	-	2	-	-	-	-	1	-	3	6
平成22	24	2	-	-	-	-	-	-	-	1	-	1	2
平成23	29	1	-	-	-	-	1	1	-	1	2	1	1
平成24	23	-	1	-	-	-	-	-	1	2	1	3	-
平成25	35	11	-	-	1	-	-	-	-	-	-	3	2
平成26	32	16	-	-	-	-	-	-	-	1	-	-	1
平成27	26	-	-	-	-	1	-	1	-	-	2	1	2
平成28	27	-	-	-	1	-	1	-	-	2	2	2	1
平成29	20	-	1	-	-	-	1	-	1	3	1	2	1
平成30	32	1	-	-	5	-	-	-	-	-	-	4	-
令和元(平成31)	30	-	-	-	-	-	-	-	1	2	4	4	4
令和2	21	-	-	-	1	1	-	1	-	2	-	-	1
令和3	16	-	1	-	-	-	-	-	-	1	-	1	-
令和4	15	-	-	-	-	-	-	-	1	2	2	-	2
令和5	16	-	-	-	-	-	-	1	-	-	1	2	-
令和6	35	-	-	1	-	-	2	-	-	-	2	4	1

87 月別火災発生状況

年	総数	1月	2月	3月	4月	5月
平成16	36	4	8	8	3	1
平成17	23	1	3	4	2	3
平成18	28	2	7	5	4	4
平成19	30	2	4	2	6	3
平成20	22	4	4	4	1	-
平成21	23	4	-	6	2	4
平成22	24	3	1	5	-	2
平成23	29	5	4	5	2	2
平成24	23	1	2	3	4	5
平成25	35	1	3	2	6	5
平成26	32	3	1	5	6	2
平成27	26	2	4	6	1	4
平成28	27	4	2	2	6	1
平成29	20	-	4	2	1	-
平成30	32	3	3	8	2	2
令和元(平成31)	30	3	1	7	2	5
令和2	21	2	2	2	2	-
令和3	16	2	2	2	1	2
令和4	15	3	5	1	1	1
令和5	16	1	1	1	2	2
令和6	35	1	6	4	2	2



単位:件

12～ 13時	13～ 14時	14～ 15時	15～ 16時	16～ 17時	17～ 18時	18～ 19時	19～ 20時	20～ 21時	21～ 22時	22～ 23時	23～ 24時	不明
3	4	2	3	5	-	2	-	1	-	1	2	-
4	6	1	-	1	3	-	2	1	-	-	-	-
-	3	2	-	-	1	3	1	2	1	1	-	2
1	3	2	-	2	-	1	1	1	2	3	-	3
1	1	1	4	2	2	-	-	1	2	-	-	2
-	3	-	2	1	-	-	1	1	2	-	-	-
-	-	4	2	3	3	2	1	-	-	2	-	1
2	1	-	2	3	6	3	1	1	-	-	1	1
1	1	2	2	2	-	3	1	-	1	-	1	1
4	2	2	2	1	1	2	2	1	-	1	-	-
-	1	-	2	3	-	5	1	-	-	1	1	-
4	4	1	1	1	-	3	-	1	1	1	1	1
2	1	4	2	2	2	-	1	1	3	-	-	-
1	1	-	-	2	-	-	-	2	1	-	3	-
1	1	2	3	1	3	-	2	1	1	-	-	7
-	2	2	3	2	2	-	3	1	-	-	-	-
4	1	2	-	-	-	-	3	2	1	1	-	1
1	3	2	-	1	-	1	1	2	-	-	2	-
-	2	1	1	1	-	-	1	1	-	1	-	-
1	2	1	3	2	-	-	-	1	2	-	-	-
2	1	5	5	4	-	1	1	1	2	3	-	-

資料 印西地区消防組合消防本部

単位:件

6月	7月	8月	9月	10月	11月	12月
2	5	-	-	-	2	3
-	1	1	2	-	3	3
1	-	-	-	2	1	2
2	1	5	1	1	1	2
2	1	1	1	1	-	3
-	-	1	1	1	3	1
1	2	2	3	-	3	2
2	2	2	-	2	1	2
1	1	2	1	-	3	-
1	2	3	1	3	6	2
1	1	2	4	4	3	-
1	-	3	-	1	1	3
4	1	3	-	2	-	2
2	1	1	2	1	1	5
2	2	3	1	4	-	2
3	1	-	5	-	3	-
2	-	5	-	1	2	3
-	1	1	1	2	1	1
-	1	-	1	-	2	-
-	1	1	3	2	-	2
2	-	4	4	3	4	3

資料 印西地区消防組合消防本部

XⅢ 災害・治安

88 救急出場状況

単位:件

年	総数	火事	災害	自然災害	災害	水事	難故	交事	通故	労働災害	災害	運動競技	事故	一負	般傷	加害	自行	損為	急病	その他	
平成16	1,913		2		-				316		41		7		238		18		20	1,141	130
平成17	2,069		4		-				362		42		10		303		15		15	1,205	113
平成18	2,011		5		-				332		46		5		278		15		29	1,211	90
平成19	2,013		4		-				259		54		3		287		13		33	1,279	81
平成20	2,036		1		-				260		45		8		261		22		44	1,292	103
平成21	1,980		3		-				286		19		7		270		12		30	1,260	93
平成22	2,150		2		-				270		34		7		279		13		35	1,398	112
平成23	2,213		1		3				270		39		5		323		20		38	1,393	121
平成24	2,139		2		2		1		239		40		18		309		15		25	1,386	102
平成25	2,368		44		4		-		229		42		13		310		12		34	1,557	123
平成26	2,526		40		1		-		260		46		25		318		15		35	1,634	153
平成27	2,620		38		-		-		247		52		15		372		15		35	1,645	202
平成28	2,615		44		-		-		277		50		20		330		10		28	1,663	193
平成29	2,617		20		-		1		261		49		20		384		17		22	1,660	183
平成30	2,743		38		-		-		228		59		25		383		11		31	1,776	192
令和元(平成31)	2,793		34		-		-		220		57		12		366		15		23	1,798	268
令和2	2,594		40		-		-		191		47		6		358		19		30	1,685	218
令和3	2,630		32		-		-		190		48		8		380		15		19	1,729	209
令和4	3,233		25		-		-		216		58		16		464		10		31	2,176	237
令和5	3,293		24		1		-		206		55		18		449		15		40	2,217	268
令和6	3,361		41		-		-		195		58		17		486		14		25	2,224	301

注:発生場所(住所)が「白井市」のものであるため、他関係市消防署(分署)救急隊出場を含みます。

資料 印西地区消防組合消防本部

89 交通事故発生状況

単位:件、人

年	事故件数	死傷者		
		計	死者数	負傷者数
平成16	390	499	3	496
平成17	367	475	3	472
平成18	321	410	6	404
平成19	261	338	3	335
平成20	240	294	3	291
平成21	233	296	-	296
平成22	248	313	-	313
平成23	222	271	1	270
平成24	197	260	1	259
平成25	158	204	2	202
平成26	192	242	1	241
平成27	164	221	4	217
平成28	171	217	2	215
平成29	181	230	3	227
平成30	149	177	1	176
令和元(平成31)	126	166	2	164
令和2	101	109	1	108
令和3	113	142	1	141
令和4	136	163	5	158
令和5	153	187	3	184
令和6	135	171	1	170

注意:発生件数は「人身事故」のみです。

資料 千葉県警察本部



## XIV 選挙

### 90 選挙人名簿登録者数

(各年12月1日現在)

年	計	男	女
平成 2	24,757	12,308	12,449
平成 3	26,797	13,345	13,452
平成 4	28,405	14,167	14,238
平成 5	29,570	14,764	14,806
平成 6	31,618	15,762	15,856
平成 7	33,840	16,860	16,980
平成 8	35,831	17,787	18,044
平成 9	36,595	18,160	18,435
平成10	37,827	18,749	19,078
平成11	38,281	19,025	19,256
平成12	38,722	19,208	19,514
平成13	39,348	19,547	19,801
平成14	39,893	19,791	20,102
平成15	40,901	20,274	20,627
平成16	42,006	20,854	21,152
平成17	42,475	21,054	21,421
平成18	43,306	21,467	21,839
平成19	45,127	22,378	22,749
平成20	46,655	23,177	23,478
平成21	47,484	23,616	23,868
平成22	48,194	23,952	24,242
平成23	48,641	24,171	24,470
平成24	48,896	24,321	24,575
平成25	49,239	24,480	24,759
平成26	49,392	24,522	24,870
平成27	49,749	24,675	25,074
平成28	51,091	25,391	25,700
平成29	51,342	25,451	25,891
平成30	51,382	25,449	25,933
令和 元	51,227	25,409	25,818
令和2	51,280	25,328	25,952
令和3	51,177	25,302	25,875
令和4	51,489	25,388	26,101
令和5	51,530	25,418	26,112
令和6	51,319	25,294	26,025

注:1 平成9年以前は、9月2日現在です。

資料 白井市選挙管理委員会

91 選挙投票状況  
(1) 衆議院議員選挙

執行年月日	当日有権者数			投票者数			投票率(%)		
	計	男	女	計	男	女	計	男	女
昭和58年12月18日	19,214	9,538	9,676	10,921	5,638	5,283	56.84	59.11	54.60
昭和61年 7月 6日	20,406	10,080	10,326	13,218	6,609	6,609	64.78	65.57	64.00
平成 2年 2月18日	24,139	11,979	12,160	16,641	8,295	8,346	68.94	69.25	68.63
平成 5年 7月18日	29,415	14,706	14,709	18,437	9,225	9,212	62.68	62.73	62.63
平成 8年10月20日	35,851	17,780	18,071	21,164	10,566	10,598	59.03	59.43	58.65
平成12年 6月25日	38,463	19,071	19,392	26,277	12,861	13,416	68.32	67.44	69.18
平成15年11月 9日	40,678	20,158	20,520	25,856	12,801	13,055	63.56	63.50	63.62
平成17年 9月11日	42,180	20,899	21,281	29,338	14,366	14,972	69.55	68.74	70.35
平成21年 8月30日	47,114	23,415	23,699	32,582	16,221	16,361	69.16	69.28	69.04
平成24年12月16日	48,872	24,307	24,565	30,504	15,290	15,214	62.42	62.90	61.93
平成26年12月14日	49,304	24,471	24,833	27,429	13,731	13,698	55.63	56.11	55.16
平成29年10月22日	51,152	25,359	25,793	28,011	13,996	14,015	54.76	55.19	54.34
令和3年10月31日	51,118	25,272	25,846	30,230	14,895	15,335	59.14	58.94	59.33
令和6年10月27日	51,294	25,273	26,021	29,276	14,520	14,756	57.07	57.45	56.71

資料 白井市選挙管理委員会

## (2) 参議院議員選挙(千葉県選出)

執行年月日	当日有権者数			投票者数			投票率(%)		
	計	男	女	計	男	女	計	男	女
昭和55年 6月22日	13,199	6,616	6,583	8,917	4,526	4,391	67.56	68.41	66.70
昭和58年 6月26日	19,058	9,458	9,600	9,174	4,708	4,466	48.14	49.78	46.52
昭和61年 7月 6日	20,406	10,080	10,326	13,211	6,605	6,606	64.74	65.53	63.97
平成 元年 7月23日	23,784	11,828	11,956	14,189	7,109	7,080	59.66	60.10	59.22
平成 4年 7月26日	28,131	14,017	14,114	12,383	6,327	6,056	44.02	45.14	42.91
平成 7年 7月23日	33,582	16,739	16,843	13,671	6,961	6,710	40.71	41.59	39.84
平成10年 7月12日	37,193	18,444	18,749	22,543	11,172	11,371	60.61	60.57	60.65
平成13年 7月29日	38,997	19,352	19,645	21,988	10,971	11,017	56.38	56.69	56.08
平成14年10月27日	39,667	19,650	20,017	12,651	6,423	6,228	31.89	32.69	31.11
平成16年 7月11日	41,509	20,587	20,922	27,928	13,648	14,280	67.28	66.29	68.25
平成19年 7月29日	44,451	22,034	22,417	26,330	13,234	13,096	59.23	60.06	58.42
平成22年 7月11日	47,781	23,735	24,046	28,672	14,314	14,358	60.01	60.31	59.71
平成25年 7月21日	49,151	24,435	24,716	26,470	13,348	13,122	53.85	54.63	53.09
平成28年 7月10日	51,060	25,384	25,676	28,657	14,262	14,395	56.12	56.18	56.06
令和元年 7月21日	51,173	25,360	25,813	25,503	12,761	12,742	49.84	50.32	49.36
令和4年 7月10日	51,296	25,311	25,985	28,066	13,886	14,180	54.71	54.86	54.57

注:平成14年は補欠選挙です。

資料 白井市選挙管理委員会

## XIV 選挙

### (3) 千葉県知事選挙

執行年月日	当日有権者数			投票者数			投票率(%)		
	計	男	女	計	男	女	計	男	女
昭和60年 3月24日	19,390	9,588	9,802	6,407	3,274	3,133	33.04	34.15	31.96
平成 元年 3月19日	23,084	11,466	11,618	11,943	5,996	5,947	51.74	52.29	51.19
平成 5年 3月14日	28,582	14,274	14,308	8,843	4,561	4,282	30.94	31.95	29.93
平成 9年 3月16日	35,638	17,683	17,955	10,231	5,185	5,046	28.71	29.32	28.10
平成13年 3月25日	38,306	19,016	19,290	16,533	8,288	8,245	43.16	43.58	42.74
平成17年 3月13日	41,513	20,542	20,971	20,263	10,018	10,245	48.81	48.77	48.85
平成21年 3月29日	46,264	22,992	23,272	22,191	11,115	11,076	47.97	48.34	47.59
平成25年 3月17日	48,429	24,100	24,329	16,698	8,359	8,339	34.48	34.68	34.28
平成29年 3月26日	50,481	25,035	25,446	17,660	8,847	8,813	34.98	35.34	34.63
令和3年 3月21日	50,707	25,031	25,676	21,563	10,498	11,065	42.52	41.94	43.09
令和7年 3月16日	50,715	24,968	25,747	18,137	8,795	9,342	35.76	35.23	36.28

資料 白井市選挙管理委員会

### (4) 千葉県議会議員選挙

執行年月日	当日有権者数			投票者数			投票率(%)		
	計	男	女	計	男	女	計	男	女
昭和58年 4月10日	18,745	9,321	9,424	9,662	4,811	4,851	51.54	51.61	51.47
昭和62年 4月12日	20,561	10,158	10,403	7,536	3,847	3,689	36.65	37.87	35.46
平成 3年 4月 7日	25,236	12,556	12,680	12,555	6,094	6,461	49.75	48.53	50.95
平成 7年 4月 9日	31,893	15,875	16,018	15,507	7,592	7,915	48.62	47.82	49.41
平成11年 4月11日	37,213	18,452	18,761	19,357	9,501	9,856	52.02	51.49	52.53
平成12年 6月25日	37,816	18,736	19,080	26,058	12,753	13,305	68.91	68.07	69.73
平成15年 4月13日	39,290	19,482	19,808	17,319	8,391	8,928	44.08	43.07	45.07
平成19年 4月 8日	43,106	21,336	21,770	20,910	10,205	10,705	48.51	47.83	49.17
平成23年 4月10日	47,647	23,663	23,984	21,210	10,503	10,707	44.51	44.39	44.64
平成27年 4月12日	48,985	24,313	24,672	19,847	9,833	10,014	40.52	40.44	40.59
平成31年				無	投	票			
令和5年 4月 9日	50,866	25,025	25,841	20,120	9,891	10,229	39.55	39.52	39.58

注:平成12年は補欠選挙です。

資料 白井市選挙管理委員会

## (5) 白井市(町)長選挙

執行年月日	当日有権者数			投票者数			投票率(%)		
	計	男	女	計	男	女	計	男	女
昭和55年11月30日	14,824	7,397	7,427	8,274	4,043	4,231	55.81	54.66	56.97
昭和59年				無	投	票			
昭和63年11月27日	22,789	11,308	11,481	13,556	6,472	7,084	59.48	57.23	61.70
平成 4年11月22日	28,317	14,126	14,191	16,750	8,025	8,725	59.15	56.81	61.48
平成 8年11月17日	35,471	17,599	17,872	19,770	9,457	10,313	55.74	53.74	57.70
平成12年11月12日	38,115	18,888	19,227	16,284	7,891	8,393	42.72	41.78	43.65
平成16年11月28日	41,317	20,465	20,852	23,556	11,302	12,254	57.01	55.23	58.77
平成20年11月30日	46,060	22,879	23,181	24,426	11,881	12,545	53.03	51.93	54.12
平成23年 5月22日	47,680	23,670	24,010	22,997	11,330	11,667	48.23	47.87	48.59
平成27年 4月26日	48,711	24,176	24,535	24,827	12,024	12,803	50.97	49.74	52.18
平成31年				無	投	票			
令和5年				無	投	票			

注:平成12年11月12日以前の選挙は白井町長選挙です。

資料 白井市選挙管理委員会

## (6) 白井市(町)議会議員選挙

執行年月日	当日有権者数			投票者数			投票率(%)		
	計	男	女	計	男	女	計	男	女
昭和58年 4月24日	18,764	9,324	9,440	13,951	6,709	7,242	74.35	71.95	76.72
昭和62年 4月26日	20,575	10,162	10,413	15,850	7,540	8,310	77.04	74.20	79.80
平成 3年 4月21日	25,264	12,565	12,699	17,812	8,389	9,423	70.50	66.76	74.20
平成 4年11月22日	28,317	14,126	14,191	16,734	8,012	8,722	59.10	56.72	61.46
平成 7年 4月23日	31,954	15,906	16,048	17,776	8,542	9,234	55.63	53.70	57.54
平成 8年11月17日	35,471	17,599	17,872	19,732	9,438	10,294	55.63	53.63	57.60
平成11年 4月25日	37,220	18,455	18,765	24,334	11,561	12,773	65.38	62.64	68.07
平成12年 6月25日	37,804	18,732	19,072	25,802	12,645	13,157	68.25	67.50	68.99
平成15年 4月27日	39,341	19,505	19,836	22,007	10,514	11,493	55.94	53.90	57.94
平成19年 4月22日	43,083	21,328	21,755	22,698	10,998	11,700	52.68	51.57	53.78
平成23年 4月24日	47,650	23,652	23,998	23,905	11,659	12,246	50.17	49.29	51.03
平成27年 4月26日	48,711	24,176	24,535	24,826	12,024	12,802	50.97	49.74	52.18
平成31年 4月21日	50,514	25,009	25,505	22,600	10,933	11,667	44.74	43.72	45.74
令和5年 4月23日	50,813	25,000	25,813	22,242	10,724	11,518	43.77	42.90	44.62

注:1 平成4、8、12年は補欠選挙です。

資料 白井市選挙管理委員会

2 平成12年6月25日以前の選挙は白井町議会議員選挙です。

## (7) 白井市が印西市、印旛村及び本埜村と合併することの可否に関する住民投票

執行年月日	当日有権者数			投票者数			投票率(%)		
	計	男	女	計	男	女	計	男	女
平成16年 7月11日	40,880	20,266	20,614	27,808	13,585	14,223	68.02	67.03	69.00

資料 白井市選挙管理委員会

XV 行財政

92 一般会計歳入決算額

科 目	平成18		平成19		平成20		平成21	
		構成比		構成比		構成比		構成比
市 税	8,245,877	52.3	8,792,315	55.1	9,035,255	49.7	9,004,185	49.5
地 方 譲 与 税	472,809	3.0	177,432	1.1	170,782	0.9	160,671	0.9
利 子 割 交 付 金	26,977	0.2	36,290	0.2	36,401	0.2	30,648	0.2
配 当 割 交 付 金	34,297	0.2	39,178	0.2	17,099	0.1	13,924	0.1
株 式 等 譲 渡 所 得 割 交 付 金	31,962	0.2	28,278	0.2	5,758	0.0	7,249	0.0
法 人 事 業 税 交 付 金	-	-	-	-	-	-	-	-
地 方 消 費 税 交 付 金	451,788	2.9	454,133	2.8	439,102	2.4	463,420	2.5
ゴ ル フ 場 利 用 税 交 付 金	35,069	0.2	31,605	0.2	29,025	0.2	28,480	0.2
自 動 車 取 得 税 交 付 金	133,135	0.9	119,239	0.8	95,939	0.5	62,904	0.3
環 境 性 能 割 交 付 金	-	-	-	-	-	-	-	-
地 方 特 例 交 付 金	237,158	1.5	53,339	0.3	139,878	0.8	116,614	0.6
地 方 交 付 税	237,545	1.5	362,141	2.3	467,838	2.6	556,407	3.0
交 通 安 全 対 策 特 別 交 付 金	10,278	0.1	9,996	0.1	8,438	0.0	8,129	0.0
分 担 金 及 び 負 担 金	172,397	1.1	198,561	1.2	209,957	1.2	225,764	1.2
使 用 料 及 び 手 数 料	107,167	0.7	119,528	0.8	116,440	0.6	108,017	0.6
国 庫 支 出 金	1,487,244	9.4	1,306,060	8.2	2,444,998	13.5	1,691,082	9.3
県 支 出 金	500,623	3.2	564,644	3.5	602,009	3.3	666,850	3.7
財 産 収 入	11,019	0.1	91,985	0.6	25,611	0.1	211,615	1.2
寄 附 金	1,052	0.0	1,573	0.0	300	0.0	3,988	0.0
繰 入 金	509,212	3.2	733,517	4.6	725,674	4.0	651,340	3.6
繰 越 金	790,799	5.0	645,399	4.0	775,026	4.3	1,620,962	8.9
諸 収 入	1,376,064	8.7	1,545,966	9.7	1,518,844	8.4	1,470,017	8.1
市 債	888,500	5.6	659,911	4.1	1,303,708	7.2	1,104,157	6.1
合 計	15,760,972	100.0	15,971,090	100.0	18,168,082	100.0	18,206,423	100.0

科 目	平成27		平成28		平成29		平成30	
		構成比		構成比		構成比		構成比
市 税	8,937,208	41.6	9,010,227	43.0	9,151,426	41.1	9,118,441	41.1
地 方 譲 与 税	143,335	0.7	142,747	0.7	143,925	0.6	146,113	0.6
利 子 割 交 付 金	16,004	0.1	9,098	0.0	14,104	0.1	13,695	0.1
配 当 割 交 付 金	58,568	0.3	39,903	0.2	54,110	0.2	44,886	0.2
株 式 等 譲 渡 所 得 割 交 付 金	61,445	0.3	29,460	0.1	63,044	0.3	41,223	0.3
法 人 事 業 税 交 付 金	-	-	-	-	-	-	-	-
地 方 消 費 税 交 付 金	1,001,697	4.7	906,432	4.3	961,860	4.3	1,055,351	4.3
ゴ ル フ 場 利 用 税 交 付 金	25,901	0.1	26,058	0.1	25,298	0.1	24,241	0.1
自 動 車 取 得 税 交 付 金	38,216	0.2	38,273	0.2	57,531	0.3	52,866	0.3
環 境 性 能 割 交 付 金	-	-	-	-	-	-	-	-
地 方 特 例 交 付 金	51,904	0.2	57,563	0.3	57,028	0.3	67,399	0.3
地 方 交 付 税	1,099,203	5.1	970,273	4.6	937,394	4.2	996,482	4.2
交 通 安 全 対 策 特 別 交 付 金	6,627	0.0	6,776	0.0	6,665	0.0	6,511	0.0
分 担 金 及 び 負 担 金	273,545	1.3	288,784	1.4	348,872	1.6	366,392	1.6
使 用 料 及 び 手 数 料	125,671	0.6	124,899	0.6	124,819	0.6	125,296	0.6
国 庫 支 出 金	2,624,216	12.2	2,476,708	11.8	2,725,250	12.3	2,645,023	12.3
県 支 出 金	1,044,182	4.9	1,030,422	4.9	1,041,202	4.7	1,080,106	4.7
財 産 収 入	4,278	0.0	3,604	0.0	4,590	0.0	112,955	0.0
寄 附 金	13,697	0.1	7,447	0.0	19,239	0.1	25,797	0.1
繰 入 金	628,499	2.9	857,120	4.1	1,116,587	5.0	845,163	5.0
繰 越 金	761,446	3.5	1,339,391	6.4	838,205	3.8	989,651	3.8
諸 収 入	1,046,033	4.9	535,908	2.6	1,312,312	5.9	522,849	5.9
市 債	3,500,685	16.3	3,072,585	14.6	3,227,479	14.5	3,028,556	14.5
合 計	21,462,360	100.0	20,973,678	100.0	22,230,940	100.0	21,308,996	100.0



単位:千円

平成22		平成23		平成24		平成25		平成26	
	構成比		構成比		構成比		構成比		構成比
8,673,923	49.1	8,887,742	50.3	8,734,735	44.9	8,882,855	47.2	8,910,285	48.3
157,201	0.9	153,198	0.9	143,107	0.7	143,058	0.8	136,715	0.7
28,841	0.2	21,735	0.1	18,760	0.1	18,659	0.1	17,910	0.1
11,234	0.1	25,506	0.1	21,124	0.1	35,662	0.2	79,093	0.4
6,224	0.0	5,250	0.0	6,180	0.0	65,703	0.4	55,626	0.3
-	-	-	-	-	-	-	-	-	-
462,624	2.6	476,546	2.7	493,153	2.5	488,950	2.6	599,119	3.3
27,434	0.1	26,588	0.2	26,137	0.1	27,236	0.2	26,011	0.1
52,252	0.3	44,691	0.3	40,811	0.2	63,913	0.3	27,172	0.2
-	-	-	-	-	-	-	-	-	-
127,307	0.7	128,521	0.7	61,922	0.3	59,885	0.3	52,984	0.3
1,018,120	5.8	1,198,223	6.8	1,255,067	6.5	1,078,551	5.7	921,758	5.0
7,831	0.0	7,883	0.0	7,871	0.1	7,240	0.0	6,005	0.0
232,614	1.3	260,203	1.5	254,407	1.3	275,624	1.5	286,493	1.6
117,912	0.7	115,692	0.7	117,129	0.6	117,224	0.6	127,709	0.7
2,395,807	13.6	2,251,084	12.7	2,246,661	11.5	2,197,725	11.7	2,318,021	12.6
991,415	5.6	907,034	5.1	953,345	4.9	887,297	4.7	924,376	5.0
11,707	0.1	11,039	0.1	6,383	0.0	6,829	0.0	4,109	0.0
3,713	0.0	7,267	0.0	4,328	0.0	6,627	0.0	8,580	0.0
301,851	1.7	267,006	1.5	1,807,752	9.3	653,362	3.5	582,070	3.2
1,047,214	5.9	945,753	5.3	1,080,438	5.6	1,056,642	5.6	939,458	5.1
704,219	4.0	770,824	4.4	671,000	3.5	1,282,093	6.8	501,129	2.7
1,287,856	7.3	1,169,310	6.6	1,524,162	7.8	1,465,446	7.8	1,920,671	10.4
17,667,299	100.0	17,681,095	100.0	19,474,472	100.0	18,820,581	100.0	18,445,294	100.0

単位:千円

平成31		令和2		令和3		令和4		令和5	
	構成比		構成比		構成比		構成比		構成比
9,281,979	44.7	9,322,147	33.1	9,300,236	37.2	9,754,267	39.9	9,934,840	40.8
151,263	0.7	161,668	0.6	164,498	0.7	163,457	0.7	170,046	0.7
7,216	0.0	7,741	0.0	6,466	0.0	6,125	0.0	4,947	0.0
50,101	0.2	46,320	0.2	66,680	0.3	61,855	0.3	70,156	0.3
32,844	0.2	56,306	0.2	84,014	0.3	49,382	0.2	83,996	0.3
-	-	40,087	0.1	80,743	0.3	96,836	0.4	113,064	0.5
1,026,429	4.9	1,262,803	4.5	1,381,769	5.5	1,453,510	5.9	1,464,819	6.0
23,258	0.1	20,755	0.1	23,199	0.1	23,807	0.1	22,700	0.1
31,367	0.2	4	0.0	1	0.0	0	0.0	0	0.0
9,165	0.0	19,821	0.1	20,927	0.1	24,930	0.1	28,216	0.1
180,637	0.9	80,745	0.3	198,097	0.8	77,851	0.3	76,496	0.3
1,126,496	5.4	1,108,256	3.9	1,688,384	6.8	1,726,466	7.1	1,813,146	7.5
6,245	0.0	6,721	0.0	6,335	0.0	5,836	0.0	5,775	0.0
605,113	2.9	469,812	1.7	514,274	2.1	528,919	2.2	514,201	2.1
124,195	0.6	110,604	0.4	120,881	0.5	112,247	0.5	113,391	0.5
2,861,780	13.8	10,146,984	36.0	5,656,919	22.6	4,429,227	18.1	3,996,897	16.4
1,199,937	5.8	1,405,130	5.0	1,326,702	5.3	1,379,486	5.6	1,496,713	6.1
42,629	0.2	5,278	0.0	4,010	0.0	35,611	0.1	22,082	0.1
65,371	0.3	146,155	0.5	114,268	0.5	107,322	0.4	111,395	0.5
1,042,486	5.0	911,031	3.2	1,046,451	4.2	1,368,031	5.6	1,419,817	5.8
826,598	4.0	995,971	3.5	1,001,302	4.0	1,425,471	5.8	1,351,310	5.6
522,312	2.5	337,349	1.2	335,276	1.3	366,002	1.5	329,203	1.4
1,541,754	7.4	1,516,778	5.4	1,855,707	7.4	1,243,719	5.1	1,193,827	4.9
20,759,175	100.0	28,178,466	100.0	24,997,139	100.0	24,440,358	100.0	24,337,036	100.0

資料 会計課

## XV 行財政

### 93 一般会計歳出決算額

科 目	平成18		平成19		平成20		平成21	
		構成比		構成比		構成比		構成比
議 会 費	195,251	1.3	175,154	1.2	182,311	1.1	176,605	1.0
総 務 費	2,456,652	16.2	2,843,982	18.7	3,078,492	18.6	2,789,832	16.3
民 生 費	2,534,925	16.8	2,968,360	19.5	3,710,595	22.4	3,660,812	21.3
衛 生 費	2,438,929	16.1	2,121,200	14.0	1,901,136	11.5	1,749,063	10.2
農 林 水 産 業 費	197,172	1.3	125,487	0.8	105,088	0.6	121,887	0.7
商 工 費	132,110	0.9	131,538	0.9	147,865	0.9	1,169,192	6.8
土 木 費	906,579	6.0	763,959	5.0	805,125	4.9	774,354	4.5
消 防 費	981,939	6.5	998,222	6.6	1,031,851	6.3	1,079,485	6.3
教 育 費	2,269,414	15.0	1,888,135	12.4	2,829,767	17.1	2,462,061	14.4
災 害 復 旧 費	-	-	2,573	0.0	-	-	6,177	0.0
公 債 費	1,872,487	12.4	2,072,351	13.6	1,676,613	10.1	2,085,692	12.2
諸 支 出 金	1,130,116	7.5	1,105,103	7.3	1,078,278	6.5	1,084,050	6.3
予 備 費	-	-	-	-	-	-	-	-
合 計	15,196,064	100.0	16,547,121	100.0	17,159,210	100.0	17,159,210	100.0

科 目	平成27		平成28		平成29		平成30	
		構成比		構成比		構成比		構成比
議 会 費	213,516	1.1	200,255	1.0	198,466	0.9	200,270	0.9
総 務 費	2,780,255	13.8	5,341,244	26.5	5,423,531	25.5	3,057,292	25.5
民 生 費	5,781,965	25.5	7,039,245	35.0	7,116,425	33.5	7,310,274	33.5
衛 生 費	1,405,507	5.9	1,483,697	7.4	1,723,515	8.1	1,527,901	8.1
農 林 水 産 業 費	161,163	0.7	115,652	0.6	118,259	0.6	106,584	0.6
商 工 費	197,425	0.8	146,341	0.7	104,554	0.5	130,447	0.5
土 木 費	1,508,033	6.3	1,089,430	5.4	1,700,000	8.0	1,277,143	8.0
消 防 費	1,119,077	4.8	1,088,166	5.4	1,136,354	5.3	1,190,685	5.3
教 育 費	4,422,131	18.8	2,003,649	10.0	2,177,895	10.3	4,048,881	10.3
災 害 復 旧 費	-	-	3,456	0.0	-	-	3,744	0.0
公 債 費	1,339,947	6.4	1,414,007	7.0	1,542,278	7.3	1,629,157	7.3
諸 支 出 金	1,193,949	5.7	210,331	1.0	12	0.0	21	0.0
予 備 費	-	-	-	-	-	-	-	-
合 計	20,135,473	100.0	20,135,473	100.0	21,241,289	100.0	20,482,399	100.0

単位:千円

平成22		平成23		平成24		平成25		平成26	
	構成比		構成比		構成比		構成比		構成比
179,998	1.1	233,241	1.4	214,718	1.2	206,763	1.2	206,465	1.2
3,017,284	18.1	2,702,323	16.3	3,530,149	19.2	2,727,249	15.3	2,727,974	15.4
4,753,398	28.4	5,031,777	30.3	4,861,159	26.4	4,972,032	27.8	5,401,537	30.6
1,889,752	11.3	2,046,655	12.3	1,988,669	10.8	2,384,262	13.3	1,603,000	9.1
128,009	0.8	109,846	0.7	114,194	0.6	126,317	0.7	130,892	0.7
165,530	1.0	161,088	1.0	158,647	0.8	154,013	0.9	128,569	0.7
583,211	3.5	802,319	4.8	863,313	4.7	999,557	5.6	949,311	5.4
1,073,056	6.4	1,059,349	6.4	1,123,521	6.1	1,161,364	6.5	1,101,489	6.2
2,477,340	14.8	1,995,668	12.0	3,113,078	16.9	2,521,887	14.1	2,924,265	16.5
2,686	0.0	99,851	0.6	19,101	0.1	9,178	0.0	-	-
1,543,540	9.2	1,406,634	8.5	1,460,586	7.9	1,591,814	8.9	1,402,164	7.9
907,743	5.4	951,906	5.7	970,696	5.3	1,026,688	5.7	1,108,183	6.3
-	-	-	-	-	-	-	-	-	-
16,600,657	100.0	18,417,831	100.0	17,881,124	100.0	17,683,849	100.0	17,683,849	100.0

単位:千円

平成31		令和2		令和3		令和4		令和5	
	構成比		構成比		構成比		構成比		構成比
191,272	1.0	192,576	0.7	190,349	0.8	183,126	0.8	170,888	0.7
2,789,077	14.1	8,927,096	32.8	3,279,983	13.9	3,174,733	13.7	3,609,860	15.5
7,810,343	39.5	8,192,740	30.1	9,609,842	40.8	8,658,464	37.5	9,115,184	39.1
1,537,950	7.8	1,616,274	5.9	2,285,771	9.7	2,140,003	9.3	2,039,521	8.7
108,457	0.5	237,991	0.9	105,681	0.4	97,139	0.4	104,793	0.4
161,221	0.8	232,483	0.9	204,756	0.9	433,114	1.9	232,843	1.0
1,652,973	8.4	1,767,640	6.5	2,032,050	8.6	1,765,811	7.6	2,114,728	9.1
1,188,530	6.0	1,244,240	4.6	1,174,365	5.0	1,217,281	5.3	1,165,413	5.0
2,453,938	12.4	3,009,236	11.1	2,895,505	12.3	3,531,937	15.3	2,920,991	12.6
32,035	0.2	-	-	-	-	0	-	0	-
1,837,396	9.3	1,756,842	6.5	1,793,360	7.6	1,887,436	8.2	1,840,846	7.9
12	0.0	46	0.0	6	0.0	5	0.0	4	0.0
-	-	-	-	-	-	0	-	0	-
19,763,204	100.0	27,177,164	100.0	23,571,668	100.0	23,089,048	100.0	23,315,071	100.0

資料 会計課

## XV 行財政

### 94 税目別市税決算額

科 目	平成18	平成19	平成20	平成21	平成22	平成23	平成24	平成25
市 民 税	4,012,661	4,481,554	4,577,433	4,528,760	4,191,468	4,292,656	4,369,324	4,451,012
個 人	3,480,820	3,939,320	4,050,367	4,090,733	3,767,713	3,766,714	3,894,432	3,969,925
法 人	531,841	542,234	527,066	438,027	423,755	525,942	474,892	481,087
固 定 資 産 税	3,286,111	3,350,758	3,493,118	3,528,195	3,521,838	3,578,141	3,390,901	3,423,777
軽 自 動 車 税	42,832	46,498	49,260	52,717	55,403	58,597	59,997	64,141
市 た ば こ 税	362,047	359,515	333,273	313,615	328,042	373,628	364,957	392,886
特 別 土 地 保 有 税	-	-	-	-	-	-	-	-
都 市 計 画 税	542,226	553,990	582,171	580,898	577,172	584,720	549,556	551,039
合 計	8,245,877	8,792,315	9,035,255	9,004,185	8,673,923	8,887,742	8,734,735	8,882,855

### 95 特別会計歳入歳出決算額

区 分	平成18	平成19	平成20	平成21	平成22	平成23	平成24	平成25	
下 水 道 事 業	歳入	946,986	991,739	907,318	928,160	900,335	958,018	1,113,831	1,205,164
	歳出	920,782	963,250	844,437	885,427	794,403	889,417	1,031,477	1,122,319
学 校 給 食 共 同 調 理 場	歳入	411,690	429,687	453,035	455,316	458,991	500,431	504,766	503,049
	歳出	408,188	424,552	447,885	449,271	455,224	493,170	494,062	493,583
老 人 保 健	歳入	2,527,759	2,487,347	314,214	13,510	3,176	-	-	-
	歳出	2,465,761	2,425,193	303,579	11,065	2,154	-	-	-
国 民 健 康 保 険	歳入	4,396,976	4,712,613	4,873,340	5,212,417	5,384,877	5,877,833	6,194,412	6,311,279
	歳出	4,294,472	4,626,950	4,767,131	4,990,943	5,213,819	5,555,349	5,845,853	5,995,625
介 護 保 険	歳入	1,538,069	1,683,684	1,776,213	2,019,343	2,177,633	2,164,675	2,325,338	2,534,728
	歳出	1,473,439	1,620,949	1,711,096	1,790,990	2,064,739	2,069,427	2,230,370	2,471,928
後 期 高 齢 者 医 療	歳入	-	-	296,800	303,033	328,874	352,453	384,818	407,058
	歳出	-	-	294,679	300,707	327,011	349,556	382,565	404,262

## X V 行財政

単位:千円

平成26	平成27	平成28	平成29	平成30	平成31	令和2	令和3	令和4	令和5
4,435,287	4,440,006	4,341,775	4,394,776	4,439,784	4,456,699	4,376,485	4,404,275	4,495,694	4,585,858
3,911,698	3,971,926	3,912,916	3,958,071	3,970,627	3,987,219	3,980,238	4,004,916	4,049,987	4,159,773
523,589	468,080	428,859	436,705	469,157	469,480	396,247	399,359	445,708	426,085
3,461,736	3,489,789	3,633,371	3,734,455	3,667,798	3,812,655	3,820,444	3,775,975	4,068,177	4,139,584
68,220	71,847	87,470	93,368	99,251	104,410	112,548	118,790	128,769	133,409
390,745	388,959	389,973	363,758	358,398	357,230	457,163	445,374	459,296	455,441
-	-	-	-	-	-	-	-	-	-
554,297	546,607	557,638	565,069	553,210	550,985	555,507	555,822	602,330	620,548
8,910,285	8,937,208	9,010,227	9,151,426	9,118,441	9,281,979	9,322,147	9,300,236	9,754,267	9,934,840

資料 会計課

単位:千円

平成26	平成27	平成28	平成29	平成30	平成31	令和2	令和3	令和4	令和5
1,037,593	949,106	926,436	1,050,135	1,035,822	996,443	-	-	-	-
934,234	926,930	882,077	972,505	958,183	855,666	-	-	-	-
527,331	564,046	571,469	563,642	557,977	-	-	-	-	-
520,458	553,353	560,660	554,209	557,977	-	-	-	-	-
-	-	-	-	-	-	-	-	-	-
-	-	-	-	-	-	-	-	-	-
6,538,140	7,449,793	7,319,584	7,341,387	6,512,612	5,930,866	5,677,325	6,010,865	6,105,949	5,864,275
6,228,885	7,150,053	6,990,428	6,917,459	6,339,593	5,839,646	5,555,591	5,851,153	5,886,684	5,694,955
2,766,083	3,061,918	3,380,413	3,570,736	3,693,431	3,770,850	3,987,898	4,130,460	4,270,028	4,493,842
2,682,836	2,900,033	3,226,912	3,357,847	3,572,855	3,630,631	3,804,885	3,935,716	4,049,504	4,278,929
452,600	480,898	560,871	617,637	673,788	720,085	801,294	834,809	898,525	956,346
450,575	477,977	558,103	613,178	670,468	717,617	796,500	831,459	864,961	952,105

資料 会計課

X V 行財政

96 水道事業会計決算額

区 分	平成18	平成19	平成20	平成21
収益的収入及び支出				
1. 事業収益	(389,768)	374,390	(429,031)	412,312
営業収益	(221,789)	211,564	(244,243)	232,904
営業外収益	(167,979)	162,826	(184,788)	179,408
その他	(-)	-	(-)	-
2. 事業費用	(368,196)	353,581	(401,388)	385,303
営業費用	(334,270)	322,763	(369,459)	356,348
営業外費用	(33,124)	30,044	(31,388)	28,440
その他	(802)	774	(541)	515
資本的収入及び支出				
1. 資本的収入		40,114	46,247	49,603
企業債		10,500	2,700	5,600
負担金		1,217	601	398
その他		28,397	42,946	43,605
2. 資本的支出		72,218	130,734	157,678
建設改良費		29,756	26,598	29,522
企業債償還金		42,462	104,136	128,156
その他		-	-	-

注:収益的収入及び支出の( )内は、消費税込の金額です。

区 分	平成27	平成28	平成29	平成30
収益的収入及び支出				
1. 事業収益	(478,708)	446,722	(527,410)	476,936
営業収益	(331,640)	307,429	(337,969)	313,262
営業外収益	(147,068)	139,293	(189,441)	163,674
その他	(-)	-	(-)	-
2. 事業費用	(475,431)	449,875	(484,623)	458,763
営業費用	(466,025)	440,334	(475,781)	449,767
営業外費用	(9,406)	9,541	(8,842)	8,996
その他	0	0	0	(21)
資本的収入及び支出				
1. 資本的収入		69,148	318,850	924,138
企業債		28,000	98,200	295,100
負担金		0	5,114	26,312
その他		41,148	215,536	602,726
2. 資本的支出		92,991	369,821	982,745
建設改良費		69,007	344,229	955,553
企業債償還金		23,732	24,839	27,192
その他		252	753	0

注:収益的収入及び支出の( )内は、消費税込の金額です。

X V 行財政

単位:千円

平成22	平成23	平成24	平成25	平成26
(398,702)	382,696 (401,398)	382,685 (420,400)	404,021 (457,238)	439,683 (524,082)
(278,308)	265,245 (284,099)	270,779 (290,535)	276,922 (301,530)	287,379 (315,129)
(120,394)	117,451 (117,299)	111,906 (129,865)	127,099 (155,708)	152,304 (208,953)
(-)	- (-)	- (-)	- (-)	- (-)
(394,267)	379,009 (404,135)	390,246 (413,330)	398,383 (427,919)	411,747 (467,356)
(380,906)	367,567 (393,341)	379,467 (401,557)	387,205 (416,218)	401,235 (451,612)
(12,982)	11,080 (10,482)	10,482 (11,472)	10,892 (11,472)	10,294 (13,363)
(379)	362 (312)	297 (301)	286 (229)	218 (2,379)
	35,130	81,654	41,416	31,760
	19,700	48,100	12,900	8,400
	0	825	391	0
	15,430	32,729	28,125	23,360
	49,233	116,896	68,116	62,325
	23,287	90,282	40,174	33,817
	25,820	26,614	27,441	28,195
	126	0	501	313
				0
				325

単位:千円

平成31	令和2	令和3	令和4	令和5
(539,898)	478,058 (574,662)	527,138 (673,469)	630,545 (651,215)	605,497 (609,397)
(379,614)	349,620 (450,179)	409,722 (453,590)	412,780 (445,928)	405,848 (446,504)
(160,284)	128,438 (124,483)	117,416 (219,879)	217,765 (205,287)	199,649 (162,893)
(-)	- (-)	- (-)	- (-)	- (-)
(589,201)	554,245 (583,479)	545,694 (598,354)	559,414 (610,429)	570,881 (596,187)
(578,960)	543,752 (573,678)	535,522 (589,180)	549,962 (601,877)	562,023 (587,896)
(9,949)	10,223 (9,801)	10,172 (9,174)	9,452 (8,550)	8,856 (8,290)
(292)	270 (-)	- (-)	- (2)	2 (1)
	411,806	81,489	45,750	70,728
	234,300	7,000	15,200	45,800
	1,253	-	-	-
	176,253	74,489	30,550	24,928
	439,249	173,574	78,236	108,842
	412,567	146,164	49,357	74,108
	26,681	27,410	28,879	33,695
	-	-	-	1,039
				777

資料 上下水道課

X V 行財政

97 下水道事業会計決算額

単位:千円

区 分	令和4		令和5	
収益的収入及び支出				
1. 事業収益	(1,496,041)	1,427,857	(1,470,136)	1,404,424
営業収益	(737,409)	671,921	(722,385)	658,196
営業外収益	(728,993)	728,992	(731,057)	731,051
その他	(29,639)	26,944	(16,694)	15,177
2. 事業費用	(1,408,220)	1,350,239	(1,397,046)	1,341,864
営業費用	(1,371,021)	1,324,840	(1,364,555)	1,320,603
営業外費用	(37,199)	25,399	(32,491)	21,261
その他	(-)	-	(-)	-
資本的収入及び支出				
1. 資本的収入		278,956		207,442
企業債		93,100		55,900
負担金		6,139		8,169
その他		179,717		143,373
2. 資本的支出		352,308		320,902
建設改良費		195,121		180,537
企業債償還金		157,187		140,365
その他		-		-

注:収益的収入及び支出の( )内は、消費税込の金額です。

資料 上下水道課





X V 行財政

98 行政組織図(令和6年度)

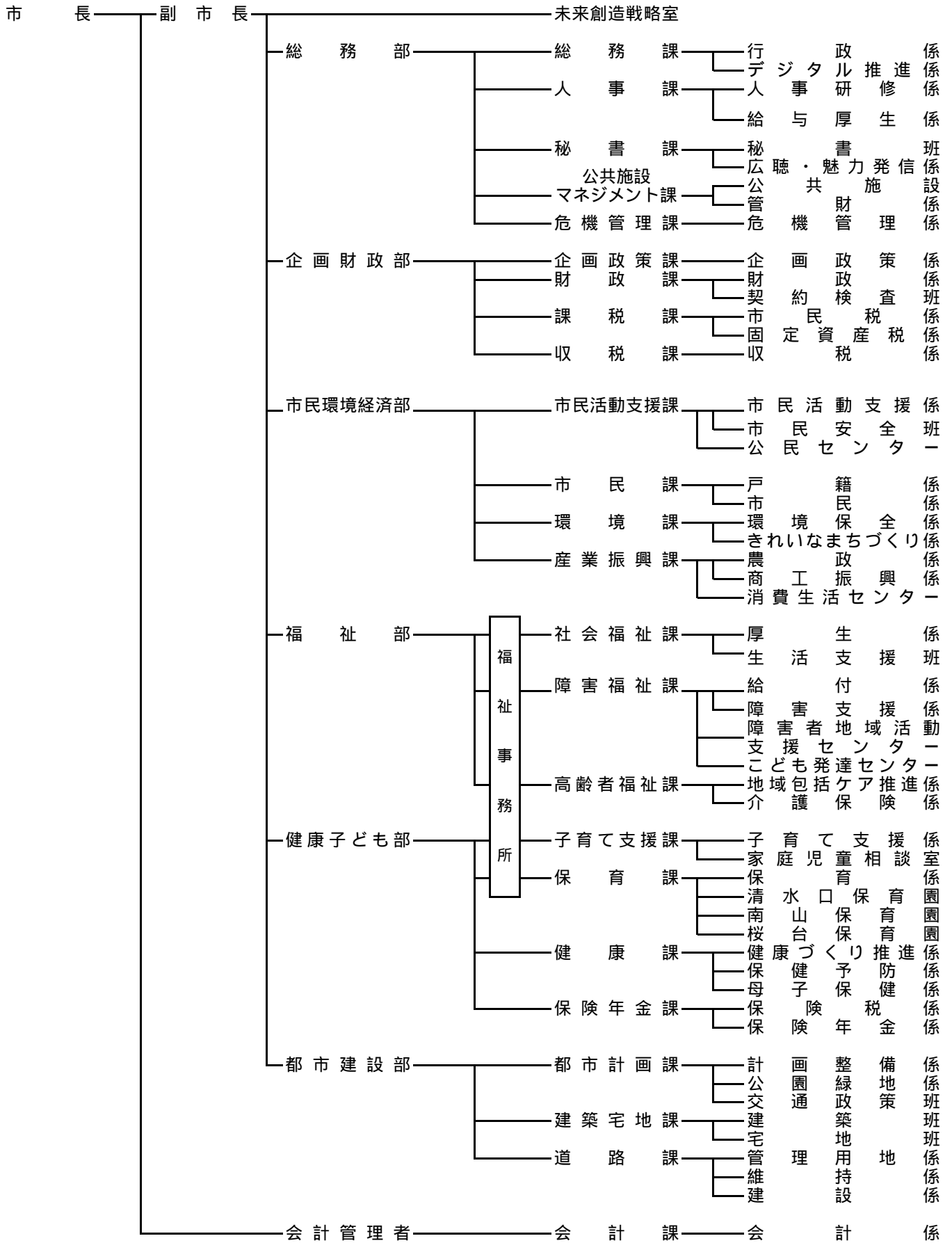

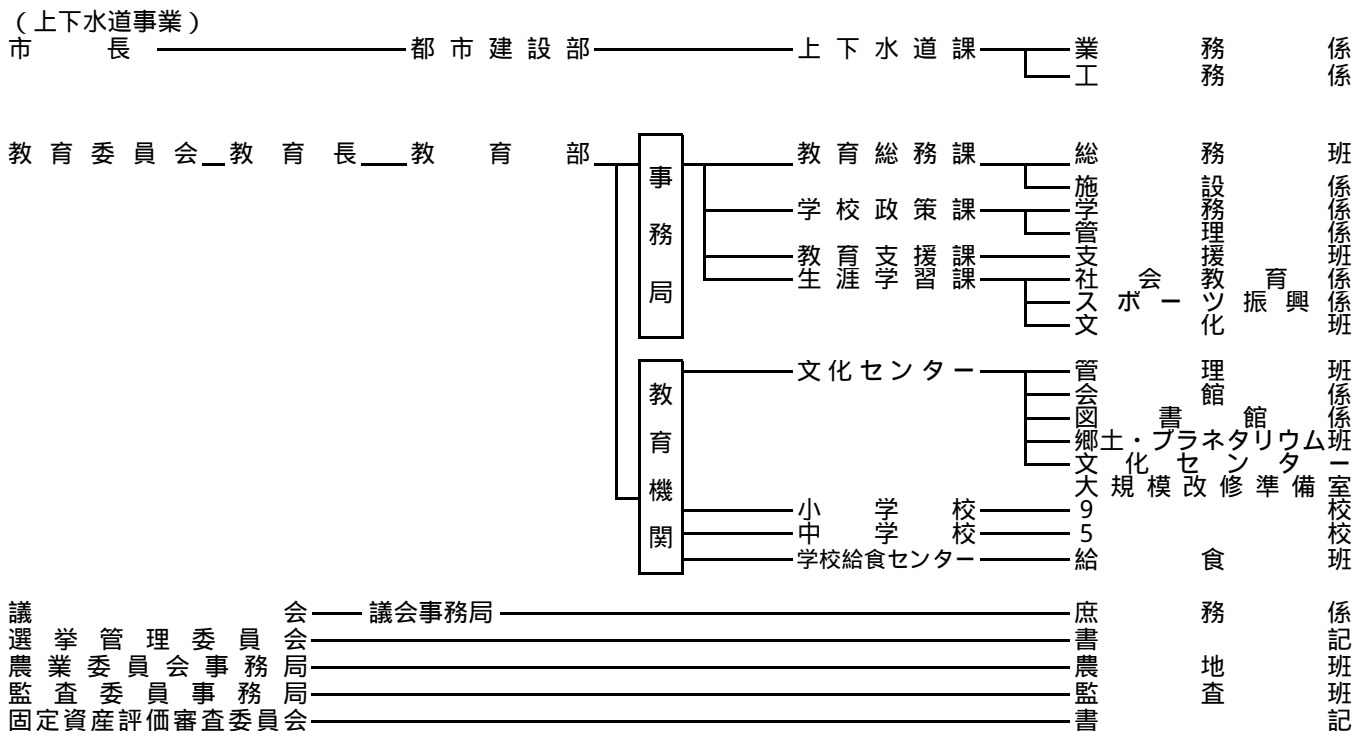

### 99 職種別職員数

(各年4月1日現在)

年	計	一般行政職	税務職	医療技術職	看護師保健師	企業職	技能労務職		教育職	医師
							学校給食員			
平成16	433	341	25	7	20	5	30	9	5	-
平成17	431	340	25	8	20	5	29	9	4	-
平成18	418	330	25	7	20	5	27	5	4	-
平成19	403	314	27	7	19	5	27	4	4	-
平成20	407	314	27	8	22	5	27	4	4	-
平成21	423	325	29	9	24	5	26	3	5	-
平成22	428	330	29	9	26	5	24	2	5	-
平成23	411	320	29	9	24	5	19	-	5	-
平成24	417	322	30	9	27	5	19	-	5	-
平成25	412	320	29	10	26	5	16	-	6	-
平成26	414	321	29	10	28	5	15	-	6	-
平成27	413	323	27	12	27	5	13	-	6	-
平成28	422	331	29	12	26	5	12	-	7	-
平成29	414	329	27	11	25	5	9	-	8	-
平成30	408	323	27	12	25	5	9	-	7	-
平成31	399	314	25	13	26	6	9	-	6	-
令和2	403	314	25	11	24	14	9	-	6	-
令和3	398	307	27	11	24	14	9	-	6	-
令和4	401	311	28	11	23	13	9	-	6	-
令和5	394	308	26	11	22	13	8	-	6	-
令和6	405	315	27	10	25	14	8	-	6	-

資料 総務課



# 付 録

表及びグラフによる県内全市町村比較  
(印旛郡市は色強調)

《 資 料 》  
指標で知る千葉県2024



面積県内全市町村比較

km<sup>2</sup>

時点: R5/10/1

単位: km<sup>2</sup>

順位	市町村名	指標	順位	市町村名	指標
1	市原市	368.16	31	大網白里市	58.08
2	君津市	318.78	32	市川市	57.45
3	千葉市	271.76	33	富里市	53.88
4	香取市	262.35	34	八千代市	51.39
5	南房総市	229.55	35	長柄町	47.11
6	成田市	213.84	36	東庄町	46.25
7	富津市	205.40	37	鋸南町	45.17
8	鴨川市	191.14	38	芝山町	43.24
9	いすみ市	157.50	39	我孫子市	43.15
10	山武市	146.77	40	睦沢町	35.59
11	木更津市	138.90	41	白井市	35.48
12	旭市	130.48	42	流山市	35.32
13	大多喜町	129.87	43	四街道市	34.52
14	印西市	123.79	44	栄町	32.51
15	柏市	114.74	45	長生村	28.25
16	館山市	110.05	46	白子町	27.50
17	佐倉市	103.69	47	御宿町	24.85
18	野田市	103.55	48	九十九里町	24.44
19	匝瑳市	101.48	49	一宮町	22.97
20	茂原市	99.92	50	鎌ヶ谷市	21.08
21	袖ヶ浦市	94.92	51	習志野市	20.97
22	勝浦市	93.96	52	神崎町	19.90
23	東金市	89.12	53	酒々井町	19.01
24	船橋市	85.62	54	浦安市	17.30
25	銚子市	84.20	-	-	-
26	八街市	74.94	-	-	-
27	多古町	72.80	-	-	-
28	横芝光町	67.01	-	-	-
29	長南町	65.51	-	-	-
30	松戸市	61.38	-	-	-

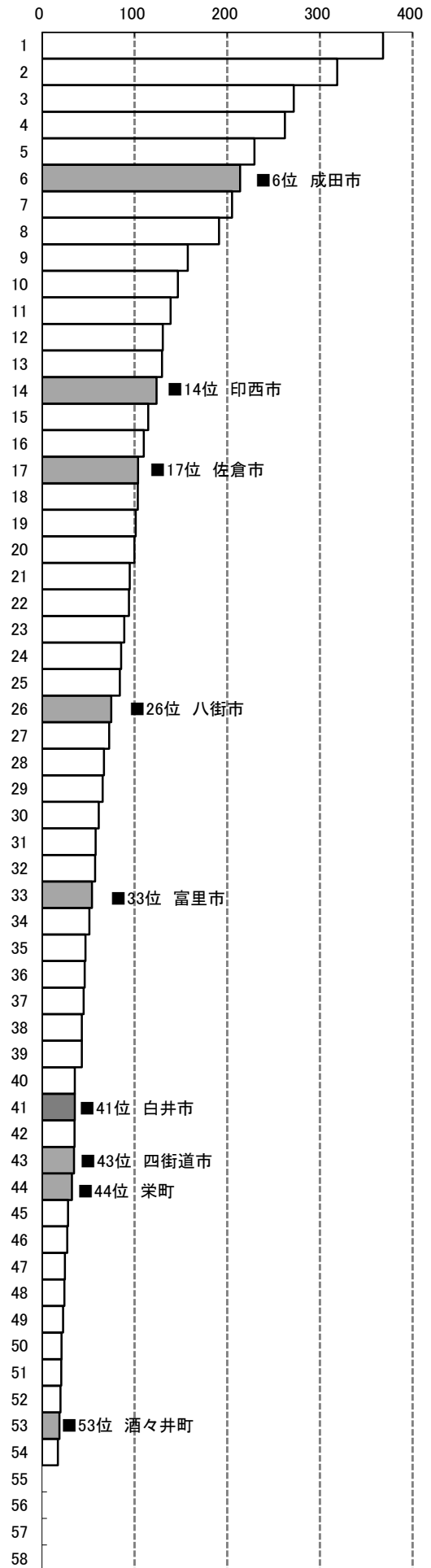

資料: 指標で知る千葉県2024

# 人口密度(1km<sup>2</sup>あたり人口)県内全市町村比較

人

時点:R5/10/1

単位:人

順位	市町村名	指標	順位	市町村名	指標
1	浦安市	9,920.7	31	旭市	473.6
2	市川市	8,657.9	32	長生村	469.9
3	習志野市	8,397.9	33	館山市	396.1
4	松戸市	8,104.3	34	白子町	357.6
5	船橋市	7,557.9	35	匝瑳市	328.0
6	流山市	5,978.5	36	山武市	317.2
7	鎌ヶ谷市	5,190.1	37	横芝光町	315.0
8	八千代市	3,955.8	38	神崎町	280.2
9	柏市	3,782.7	39	東庄町	270.6
10	千葉市	3,604.4	40	御宿町	265.6
11	我孫子市	3,005.9	41	香取市	262.0
12	四街道市	2,746.7	42	君津市	249.7
13	白井市	1,748.4	43	いすみ市	214.2
14	佐倉市	1,593.9	44	富津市	195.4
15	野田市	1,468.0	45	睦沢町	181.2
16	酒々井町	1,070.4	46	多古町	177.4
17	木更津市	983.4	47	勝浦市	167.7
18	富里市	917.9	48	鴨川市	160.9
19	八街市	879.3	49	芝山町	156.0
20	印西市	874.7	50	南房総市	146.5
21	茂原市	852.6	51	鋸南町	141.9
22	大網白里市	815.6	52	長柄町	134.0
23	市原市	717.5	53	長南町	102.9
24	袖ヶ浦市	684.0	54	大多喜町	64.0
25	銚子市	646.3	-	-	-
26	東金市	644.2	-	-	-
27	成田市	621.2	-	-	-
28	栄町	605.6	-	-	-
29	九十九里町	559.7	-	-	-
30	一宮町	521.2	-	-	-

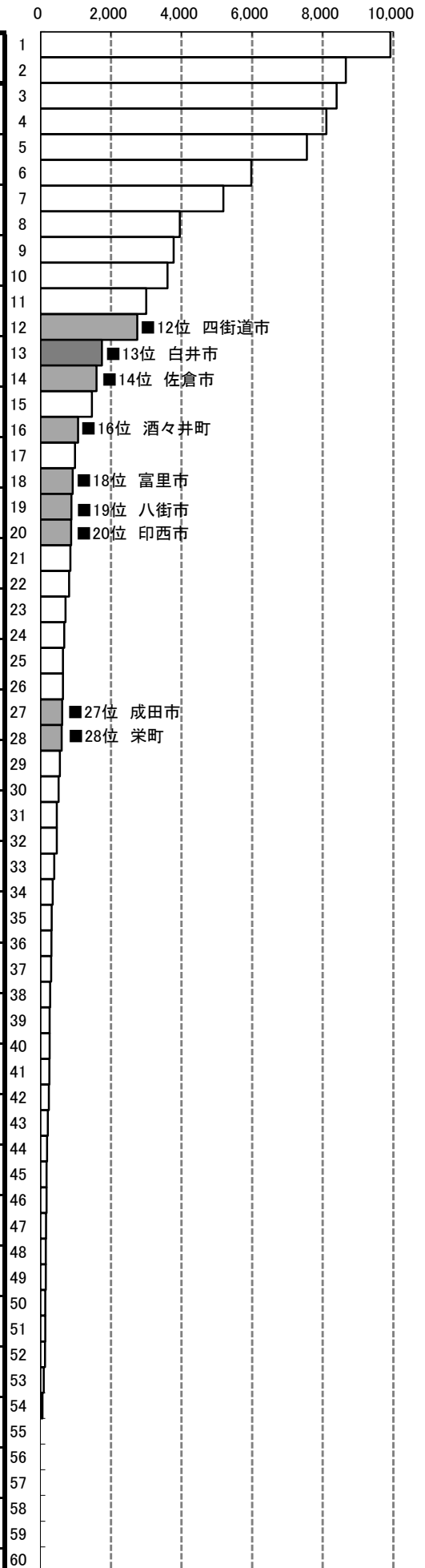

資料:指標で知る千葉県2024 算出方法:人口÷総面積



人口増減率(令和3年～令和4年)県内全市町村比較

%

時点:R5/10/1

単位:%

順位	市町村名	指標	順位	市町村名	指標
1	流山市	1.61	31	御宿町	-1.20
2	印西市	1.58	32	館山市	-1.22
3	成田市	1.04	33	芝山町	-1.35
4	浦安市	0.98	34	鴨川市	-1.37
5	一宮町	0.74	35	白子町	-1.55
6	富里市	0.54	36	横芝光町	-1.59
7	袖ヶ浦市	0.48	37	山武市	-1.60
8	八千代市	0.45	38	神崎町	-1.62
9	柏市	0.37	39	匝瑳市	-1.67
10	四街道市	0.24	40	香取市	-1.71
11	船橋市	0.21	41	九十九里町	-1.80
12	松戸市	0.12	42	東庄町	-1.82
13	市川市	0.11	43	長生村	-1.83
14	木更津市	0.10	44	いすみ市	-1.84
15	千葉市	0.07	45	富津市	-1.85
16	習志野市	0.06	46	睦沢町	-1.89
17	野田市	-0.02	47	長柄町	-1.99
18	我孫子市	-0.12	48	多古町	-2.03
19	白井市	-0.13	49	鋸南町	-2.08
20	栄町	-0.17	50	大多喜町	-2.19
21	酒々井町	-0.20	51	南房総市	-2.21
22	鎌ヶ谷市	-0.30	52	銚子市	-2.44
23	大網白里市	-0.40	53	勝浦市	-2.49
24	東金市	-0.59	54	長南町	-2.63
25	佐倉市	-0.64	-	-	-
26	市原市	-0.66	-	-	-
27	茂原市	-0.74	-	-	-
28	八街市	-0.75	-	-	-
29	君津市	-1.11	-	-	-
30	旭市	-1.13	-	-	-

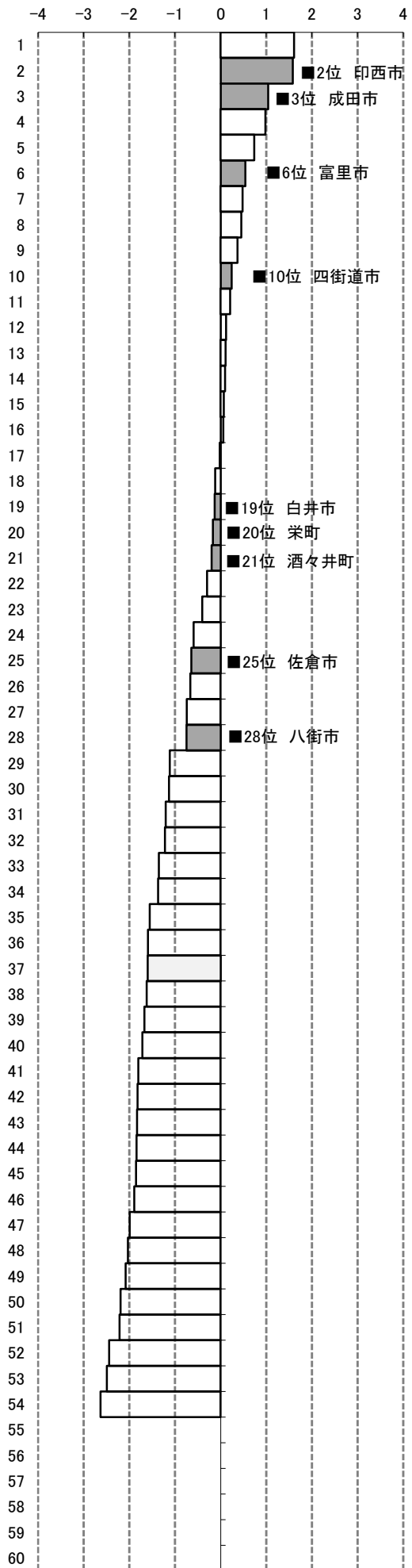

資料:指標で知る千葉県2024 算出方法:人口増減数(R4.10.1~R5.10.1)÷常住人口(R4.10.1)

平均年齢県内全市町村比較

時点:R5/4/1

単位:歳

順位	市町村名	指標	順位	市町村名	指標
1	御宿町	60.5	31	一宮町	50.1
2	鋸南町	59.1	32	酒々井町	49.9
3	南房総市	57.7	33	東金市	49.7
4	勝浦市	57.2	34	旭市	49.6
5	長南町	57.0	〃	我孫子市	49.6
6	大多喜町	56.2	36	野田市	48.9
7	長柄町	56.1	〃	市原市	48.9
8	九十九里町	55.6	38	鎌ヶ谷市	48.2
9	いすみ市	55.5	〃	富里市	48.2
10	白子町	54.9	40	白井市	47.5
11	銚子市	54.6	41	千葉市	47.3
12	睦沢町	54.2	42	木更津市	47.2
13	館山市	54.0	〃	四街道市	47.2
〃	富津市	54.0	44	松戸市	47.1
15	栄町	53.9	45	柏市	46.4
16	多古町	53.8	46	八千代市	46.3
17	東庄町	53.6	47	袖ヶ浦市	46.2
18	香取市	53.3	48	船橋市	45.9
19	鴨川市	53.2	49	習志野市	45.6
20	山武市	52.9	50	成田市	45.2
21	神崎町	52.8	51	市川市	44.9
22	横芝光町	52.7	52	印西市	44.1
23	芝山町	52.5	53	流山市	43.6
24	匝瑳市	52.4	54	浦安市	43.0
25	長生村	52.0	-	-	-
26	茂原市	51.2	-	-	-
27	大網白里市	51.0	-	-	-
28	八街市	50.7	-	-	-
29	佐倉市	50.4	-	-	-
〃	君津市	50.4	-	-	-

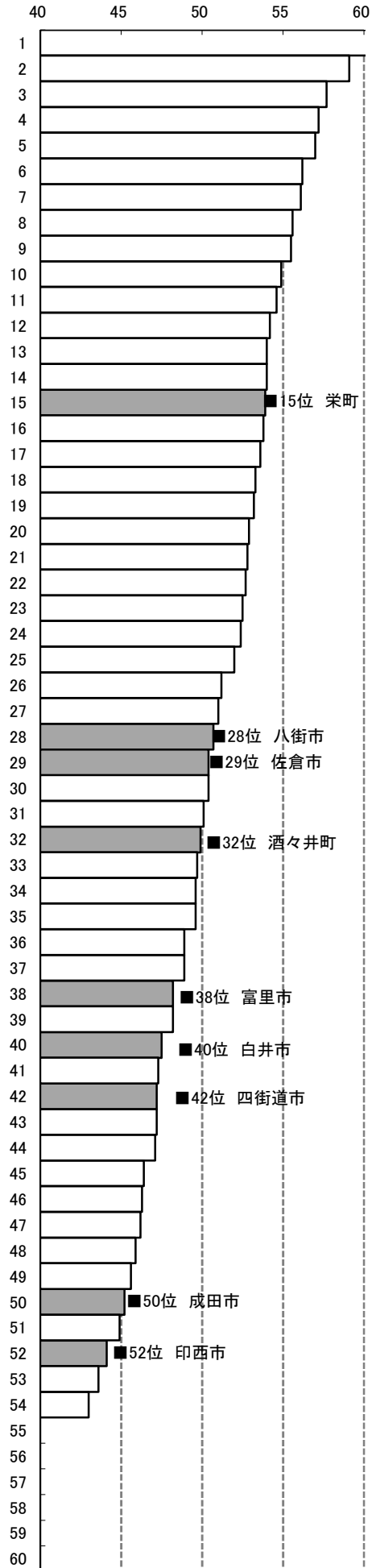

資料:指標で知る千葉県2024

# 年少人口(15歳未満人口)比率県内全市町村比較

%

時点: R5/4/1

単位: %

順位	市町村名	指標	順位	市町村名	指標
1	印西市	16.7	31	酒々井町	9.1
2	流山市	16.4	32	館山市	9.0
3	袖ヶ浦市	13.8	33	鴨川市	8.9
4	四街道市	13.4	"	東庄町	8.9
5	白井市	12.7	35	多古町	8.8
6	木更津市	12.6	"	長生村	8.8
"	柏市	12.6	37	八街市	8.7
8	習志野市	12.4	38	香取市	8.6
"	八千代市	12.4	"	神崎町	8.6
10	船橋市	12.2	"	大多喜町	8.6
11	成田市	12.1	41	いすみ市	8.5
12	浦安市	12.0	"	芝山町	8.5
13	一宮町	11.8	43	山武市	8.4
14	市川市	11.5	"	白子町	8.4
15	千葉市	11.3	45	富津市	8.1
16	松戸市	11.1	"	栄町	8.1
"	鎌ヶ谷市	11.1	47	南房総市	7.6
18	野田市	11.0	48	長柄町	7.1
19	市原市	10.8	"	長南町	7.1
20	旭市	10.7	50	銚子市	7.0
21	佐倉市	10.4	51	九十九里町	6.8
"	我孫子市	10.4	52	勝浦市	6.4
23	富里市	10.2	53	鋸南町	6.2
24	東金市	10.0	54	御宿町	6.0
"	大網白里市	10.0	-	-	-
26	君津市	9.9	-	-	-
27	睦沢町	9.8	-	-	-
28	茂原市	9.7	-	-	-
"	横芝光町	9.7	-	-	-
30	匝瑳市	9.4	-	-	-

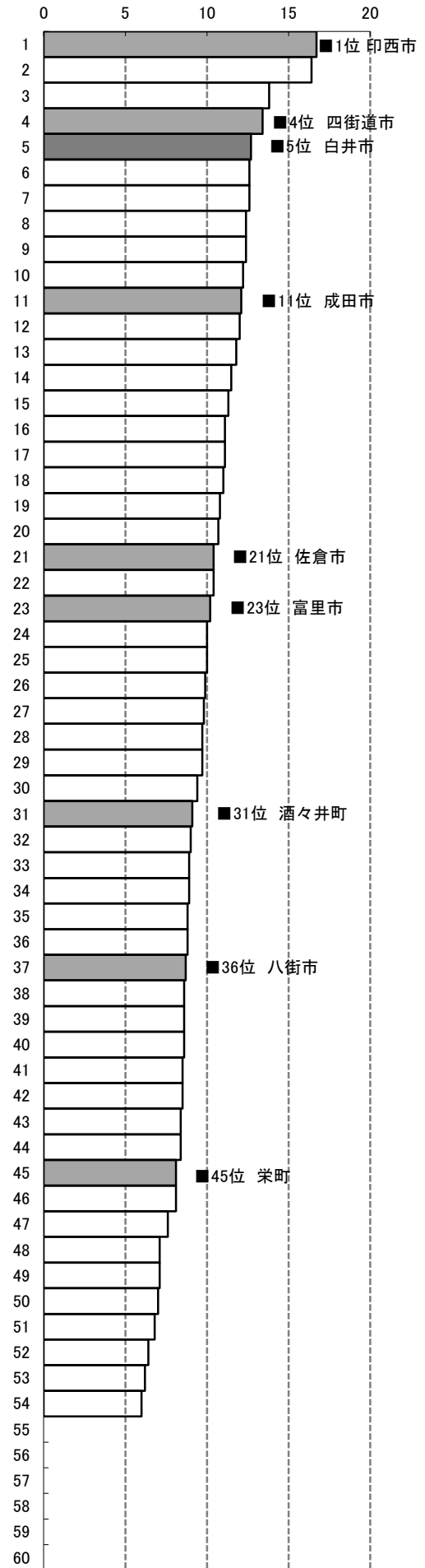

資料: 指標で知る千葉県2024

算出方法: 年少人口(15歳未満人口) ÷ 住民基本台帳人口

生産年齢人口(15歳~64歳人口)比率県内全市町村比較

時点: R5/4/1

単位: %

順位	市町村名	指標	順位	市町村名	指標
1	浦安市	69.6	30	芝山町	55.5
2	市川市	67.0	〃	一宮町	55.5
3	習志野市	64.1	33	山武市	54.6
4	船橋市	63.8	34	匝瑳市	54.3
5	成田市	63.6	35	銚子市	53.3
6	松戸市	63.0	〃	香取市	53.3
7	八千代市	62.7	37	横芝光町	52.8
8	千葉市	62.4	38	富津市	52.4
9	柏市	61.4	39	多古町	52.1
10	流山市	61.1	40	鴨川市	51.7
11	富里市	60.4	41	東庄町	51.2
12	鎌ヶ谷市	60.3	42	九十九里町	50.9
13	木更津市	59.6	43	館山市	50.6
14	印西市	59.5	44	栄町	50.5
15	袖ヶ浦市	59.3	45	白子町	50.0
〃	白井市	59.3	46	長柄町	49.7
17	市原市	58.8	47	いすみ市	49.2
〃	八街市	58.8	48	睦沢町	48.7
19	我孫子市	58.7	49	大多喜町	47.8
20	東金市	58.4	50	勝浦市	47.6
21	四街道市	58.3	51	長南町	47.2
22	野田市	57.9	52	南房総市	45.3
23	酒々井町	57.6	53	鋸南町	44.2
24	旭市	57.2	54	御宿町	42.0
25	君津市	56.8	-	-	-
26	茂原市	56.3	-	-	-
〃	佐倉市	56.3	-	-	-
28	大網白里市	56.2	-	-	-
29	長生村	56.1	-	-	-
30	神崎町	55.5	-	-	-

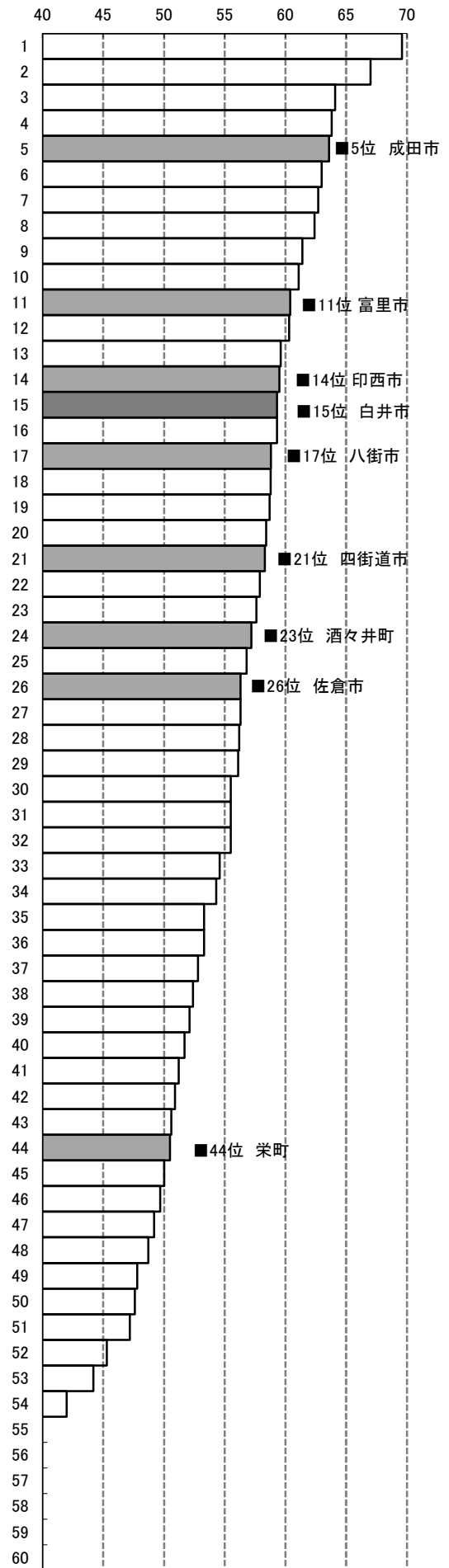

資料: 指標で知る千葉県2024

算出方法: 生産年齢人口(15歳~64歳人口) ÷ 住民基本台帳人口

# 老年人口(65歳以上人口)比率県内全市町村比較

%

時点: R5/4/1

単位: %

順位	市町村名	指標	順位	市町村名	指標
1	御宿町	52	31	一宮町	32.7
2	鋸南町	49.6	32	八街市	32.5
3	南房総市	47.1	33	旭市	32.0
4	勝浦市	46.0	34	東金市	31.6
5	長南町	45.8	35	野田市	31.1
6	大多喜町	43.6	36	我孫子市	30.9
7	長柄町	43.3	37	市原市	30.5
8	いすみ市	42.3	38	富里市	29.4
9	九十九里町	42.2	39	鎌ヶ谷市	28.6
10	白子町	41.6	40	四街道市	28.3
11	睦沢町	41.5	41	白井市	28.1
12	栄町	41.4	42	木更津市	27.9
13	館山市	40.3	43	袖ヶ浦市	27.0
14	東庄町	39.9	44	千葉市	26.3
15	銚子市	39.6	45	柏市	26.0
16	富津市	39.5	46	松戸市	25.9
17	鴨川市	39.4	47	八千代市	24.8
18	多古町	39.1	48	成田市	24.3
19	香取市	38.0	49	船橋市	24.0
20	横芝光町	37.5	50	印西市	23.8
21	山武市	37.0	51	習志野市	23.6
22	匝瑳市	36.3	52	流山市	22.5
23	芝山町	36.0	53	市川市	21.5
24	神崎町	35.9	54	浦安市	18.4
25	長生村	35.1	-	-	-
26	茂原市	34.0	-	-	-
27	大網白里市	33.8	-	-	-
28	佐倉市	33.3	-	-	-
"	酒々井町	33.3	-	-	-
30	君津市	33.2	-	-	-

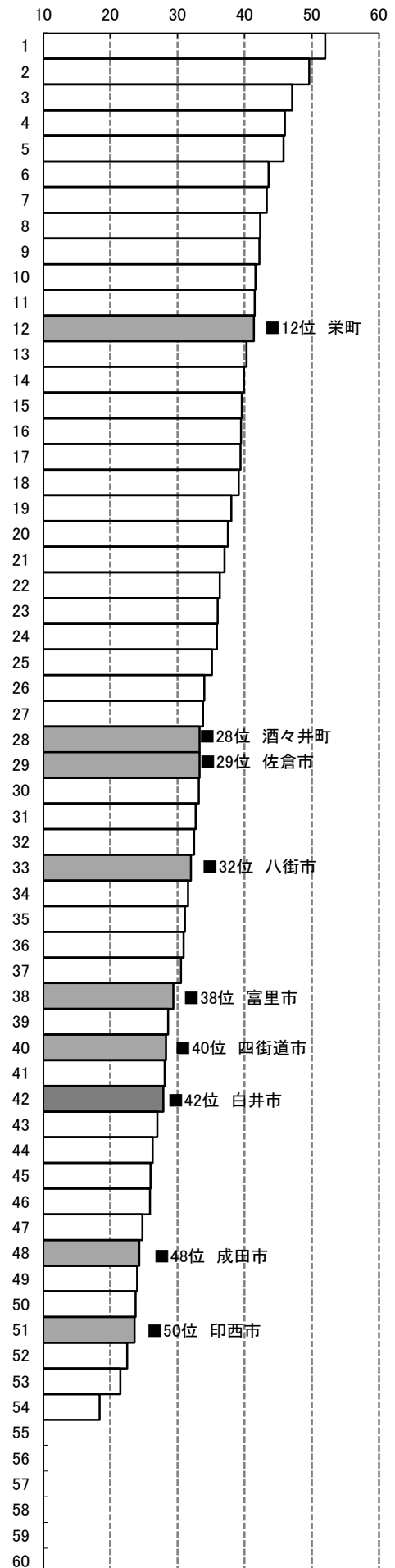

資料: 指標で知る千葉県2024

算出方法: 老年人口(65歳以上人口) ÷ 住民基本台帳人口

経営耕地面積(販売農家1戸当たり)県内全市町村比較

時点:R2/2/1

単位:a

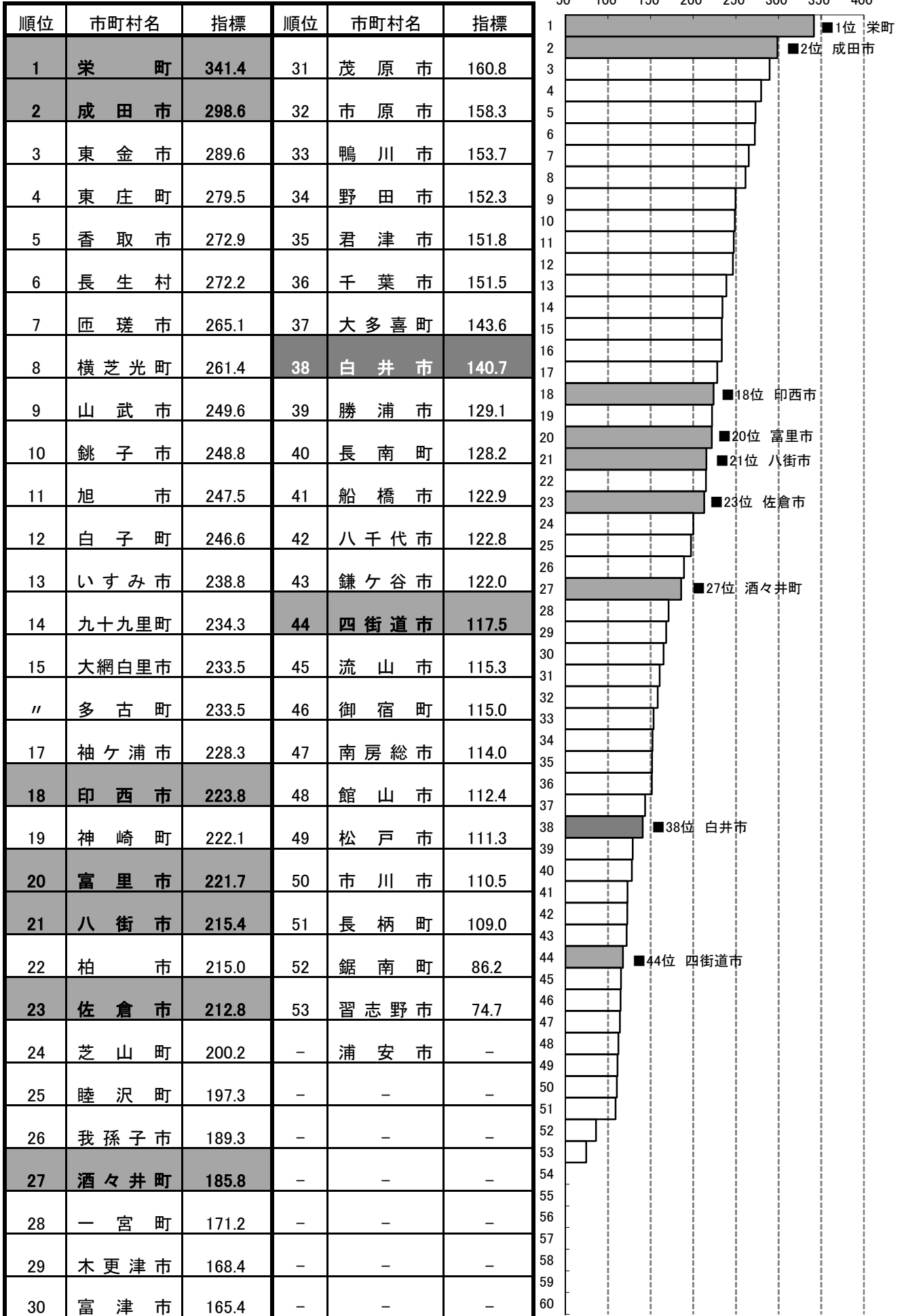

資料:指標で知る千葉県2024

算出方法:経営耕地面積(販売農家)÷販売農家数

年間商品販売額(1事業所当たり)県内全市町村比較

時点:R3/6/1

単位:百万円

順位	市町村名	指標	順位	市町村名	指標
1	千葉市	717	31	長生村	193
2	栄町	647	32	横芝光町	188
3	浦安市	568	33	銚子市	187
4	松戸市	501	34	我孫子市	177
5	芝山町	484	35	匝瑳市	173
6	船橋市	415	36	大網白里市	168
7	習志野市	414	37	鴨川市	153
8	富里市	404	38	香取市	143
9	柏市	396	39	いすみ市	142
10	市川市	392	40	館山市	140
11	印西市	364	41	睦沢町	136
12	流山市	360	42	富津市	130
13	山武市	354	43	勝浦市	121
14	白井市	348	44	神崎町	116
15	木更津市	334	〃	東庄町	116
16	八千代市	300	46	大多喜町	100
17	四街道市	283	47	九十九里町	89
18	八街市	282	48	鋸南町	83
19	市原市	273	49	一宮町	72
20	旭市	268	50	白子町	71
21	君津市	266	51	長柄町	68
22	佐倉市	259	52	南房総市	65
23	茂原市	252	53	御宿町	53
24	野田市	244	54	長南町	51
25	成田市	243	-	-	-
26	酒々井町	234	-	-	-
27	袖ヶ浦市	226	-	-	-
28	鎌ヶ谷市	225	-	-	-
29	東金市	221	-	-	-
30	多古町	209	-	-	-

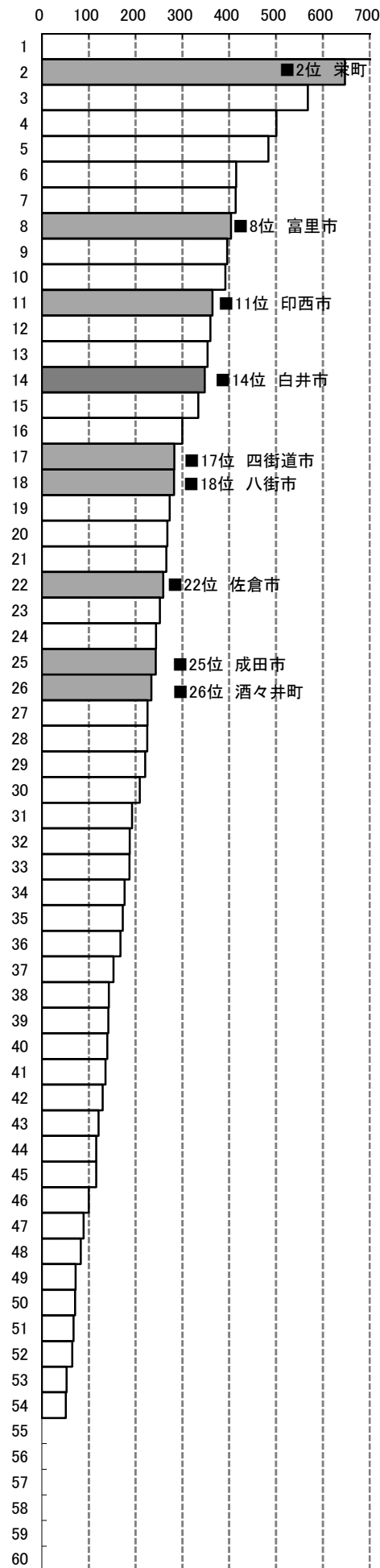

資料:指標で知る千葉県2024 算出方法:年間商品販売額÷事業所数

事業所規模(1事業所当たり従業者数)県内全市町村比較

時点:R3/6/1

単位:人

人

順位	市町村名	指標	順位	市町村名	指標
1	浦安市	19.6	31	富津市	9.5
2	芝山町	17.0	32	山武市	9.4
3	成田市	16.9	33	多古町	9.3
4	長柄町	15.9	34	鴨川市	9.2
5	千葉市	14.8	35	睦沢町	9.1
6	習志野市	14.5	36	神崎町	9.0
7	印西市	14.3	37	八街市	8.8
8	袖ヶ浦市	13.4	38	旭市	8.7
9	船橋市	12.7	39	横芝光町	8.2
〃	市原市	12.7	40	大多喜町	8.0
11	八千代市	12.5	41	香取市	7.9
12	柏市	12.3	42	九十九里町	7.8
13	君津市	11.9	43	匝瑳市	7.7
14	野田市	11.8	〃	東庄町	7.7
15	白井市	11.7	45	銚子市	7.6
16	佐倉市	11.6	46	白子町	7.5
17	富里市	11.2	47	館山市	7.4
18	市川市	10.6	48	大網白里市	7.3
19	東金市	10.4	49	いすみ市	7.0
20	酒々井町	10.3	50	一宮町	6.6
〃	栄町	10.3	51	鋸南町	6.1
〃	長南町	10.3	52	勝浦市	6.0
23	流山市	10.2	53	南房総市	5.8
〃	長生村	10.2	54	御宿町	5.2
25	松戸市	10.1	-	-	-
〃	茂原市	10.1	-	-	-
27	木更津市	10.0	-	-	-
28	鎌ヶ谷市	9.9	-	-	-
29	四街道市	9.7	-	-	-
30	我孫子市	9.6	-	-	-

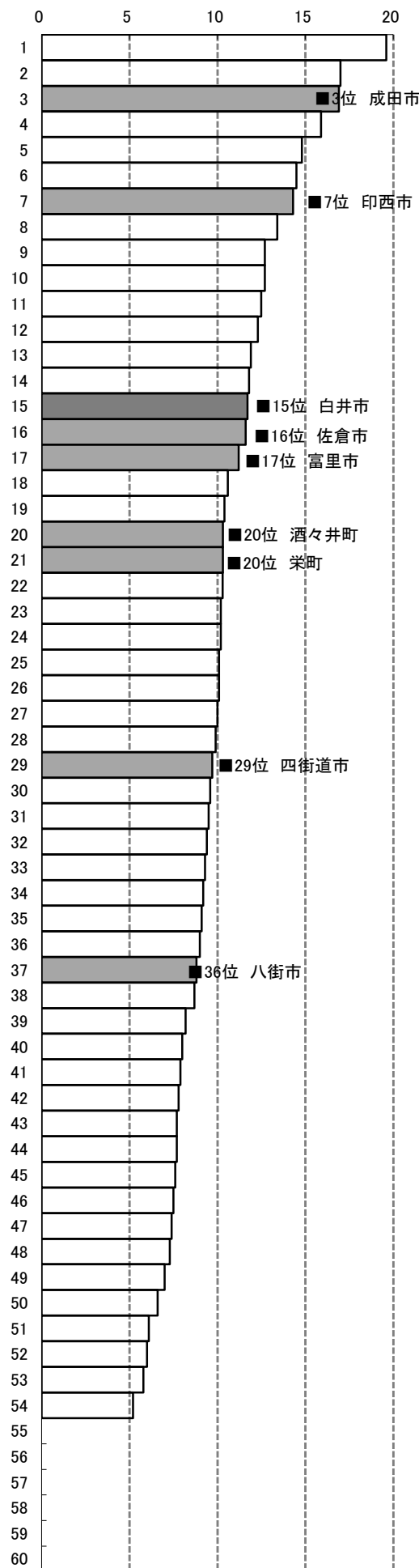

資料:指標で知る千葉県2024 算出方法:従業者数(民営)÷事業所数(民営)



製造品出荷額等(1事業所当たり)県内全市町村比較

時点: R3/6/1

単位: 百万円

順位	市町村名	指標	順位	市町村名	指標
1	市原市	14,227	31	富里市	1,135
2	袖ヶ浦市	9,585	32	柏市	1,129
3	君津市	6,884	33	浦安市	1,078
4	長生村	3,156	34	横芝光町	1,030
5	千葉市	2,717	35	東金市	916
6	船橋市	2,678	36	勝浦市	872
7	栄町	2,490	37	匝瑳市	868
8	習志野市	2,435	38	白井市	858
9	佐倉市	2,393	39	香取市	752
10	木更津市	2,240	40	いすみ市	732
11	茂原市	2,074	41	印西市	710
12	成田市	1,839	42	流山市	670
13	我孫子市	1,794	43	九十九里町	665
14	八千代市	1,729	44	大多喜町	618
15	野田市	1,652	45	白子町	598
16	芝山町	1,599	46	鴨川市	444
17	東庄町	1,537	47	睦沢町	439
18	多古町	1,534	48	大網白里市	425
19	長柄町	1,530	49	八街市	360
20	山武市	1,500	50	鎌ヶ谷市	350
21	富津市	1,461	51	南房総市	273
22	一宮町	1,458	52	館山市	211
23	神崎町	1,454	53	鋸南町	196
24	市川市	1,390	54	御宿町	93
25	四街道市	1,359	-	-	-
26	松戸市	1,302	-	-	-
27	旭市	1,247	-	-	-
28	酒々井町	1,247	-	-	-
29	長南町	1,244	-	-	-
30	銚子市	1,155	-	-	-

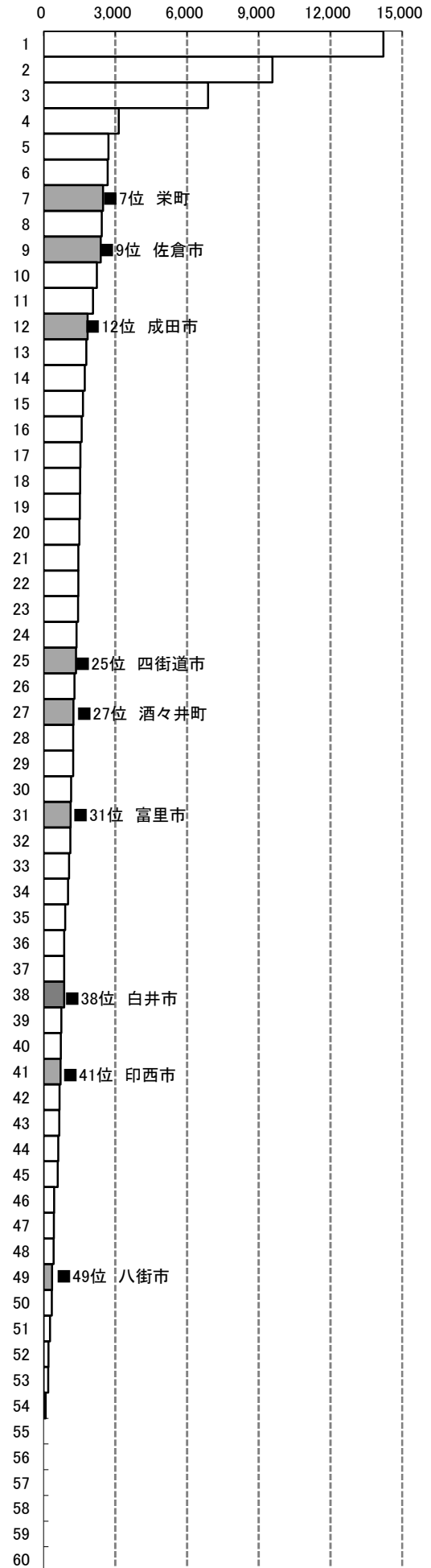

資料: 指標で知る千葉県2024 算出方法: 製造品出荷額等 ÷ 事業所数(従業員4人以上)

# 財政規模(人口1人当たり決算額)県内全市町村比較

円

時点: R3年度

単位: 円

順位	市町村名	指標	順位	市町村名	指標
1	芝山町	895,275	31	浦安市	434,819
2	勝浦市	803,631	32	市原市	408,623
3	長南町	757,233	33	流山市	405,198
4	長柄町	752,389	34	栄町	403,370
5	南房総市	729,305	35	茂原市	402,800
6	大多喜町	711,573	36	野田市	397,314
7	鋸南町	669,529	37	我孫子市	397,133
8	睦沢町	597,820	38	印西市	394,445
9	御宿町	592,171	39	富里市	389,677
10	鴨川市	574,143	40	東金市	388,749
11	横芝光町	563,957	41	鎌ヶ谷市	383,127
12	多古町	560,379	42	白井市	375,468
13	旭市	560,122	43	船橋市	375,380
14	成田市	533,604	44	松戸市	371,132
15	神崎町	533,473	45	木更津市	369,577
16	山武市	530,635	46	習志野市	368,995
17	千葉市	519,905	47	八街市	368,300
18	長生村	511,916	48	市川市	360,853
19	白子町	509,877	49	四街道市	357,715
20	いすみ市	508,543	50	酒々井町	356,339
21	館山市	506,585	51	柏市	355,402
22	香取市	499,022	52	大網白里市	348,140
23	富津市	482,033	53	八千代市	328,373
24	君津市	481,434	54	佐倉市	323,414
25	九十九里町	480,603	-	-	-
26	匝瑳市	479,510	-	-	-
27	一宮町	473,525	-	-	-
28	袖ヶ浦市	464,359	-	-	-
29	東庄町	451,739	-	-	-
30	銚子市	448,376	-	-	-

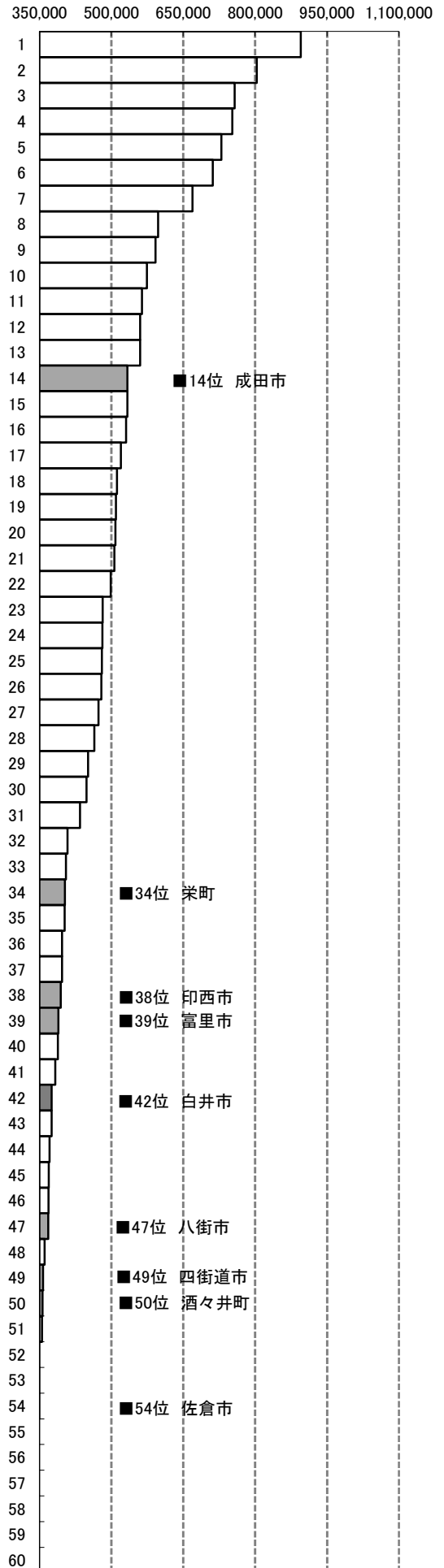

資料: 指標で知る千葉県2024 算出方法: 歳出総額÷住民基本台帳人口(R4.1.1)

地方債現在残高(人口1人当たり)県内全市町村比較

円

時点: R3年度

単位:円

100,000 300,000 500,000 700,000

順位	市町村名	指標	順位	市町村名	指標
1	千葉市	713,739	31	大網白里市	320,789
2	鋸南町	667,403	32	神崎町	319,149
3	南房総市	663,192	33	習志野市	298,025
4	鴨川市	585,773	34	流山市	297,977
5	長柄町	575,770	35	船橋市	288,329
6	香取市	538,508	36	野田市	287,967
7	長南町	528,211	37	酒々井町	286,880
8	旭市	525,593	38	一宮町	286,681
9	勝浦市	520,223	39	富里市	284,065
10	大多喜町	500,606	40	多古町	273,817
11	九十九里町	483,297	41	八街市	266,130
12	御宿町	465,774	42	松戸市	254,200
13	いすみ市	462,971	43	袖ヶ浦市	242,355
14	銚子市	462,032	44	我孫子市	240,739
15	横芝光町	457,433	45	木更津市	237,624
16	茂原市	445,083	46	八千代市	221,050
17	匝瑳市	440,457	47	四街道市	220,784
18	睦沢町	439,853	48	君津市	204,856
19	山武市	439,725	49	柏市	199,937
20	白子町	404,727	50	佐倉市	183,558
21	館山市	404,588	51	浦安市	183,307
22	成田市	374,178	52	市原市	162,397
23	東金市	368,348	53	市川市	122,362
24	富津市	364,277	54	印西市	119,498
25	東庄町	356,922	-	-	-
26	栄町	355,410	-	-	-
27	長生村	352,616	-	-	-
28	鎌ヶ谷市	347,194	-	-	-
29	芝山町	346,582	-	-	-
30	白井市	342,560	-	-	-

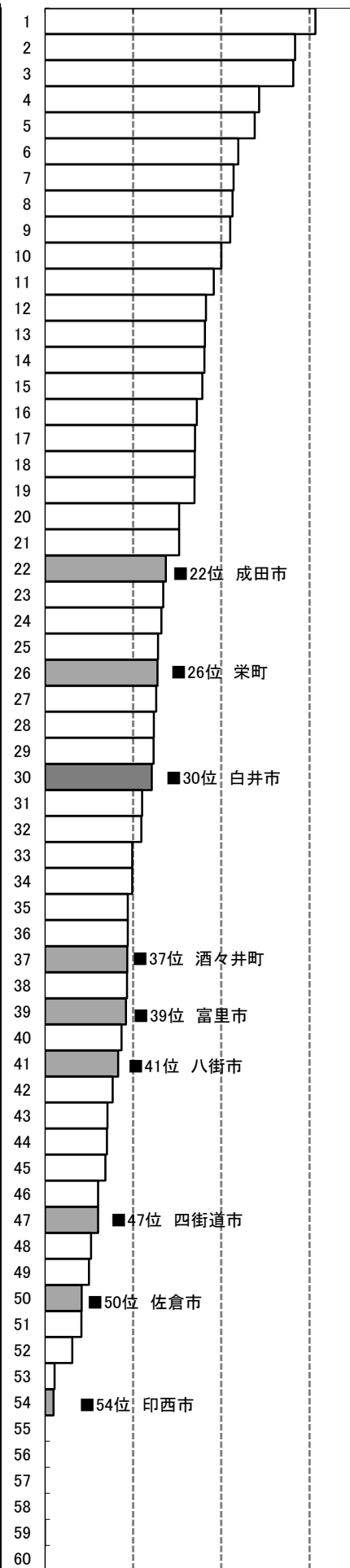

資料: 指標で知る千葉県2024

算出方法: 地方債現在高÷住民基本台帳人口(R4.1.1)

市町村民税負担額(人口1人当たり)県内全市町村比較

円

時点: R3年度

単位: 円

順位	市町村名	指標	順位	市町村名	指標
1	浦安市	112,669	31	鴨川市	55,206
2	千葉市	107,663	32	旭市	54,817
3	芝山町	98,293	33	大網白里市	54,763
4	市川市	88,705	34	神崎町	54,435
5	習志野市	82,683	35	多古町	53,931
6	成田市	80,728	36	東庄町	53,687
7	船橋市	78,235	37	香取市	52,539
8	柏市	77,380	38	館山市	52,408
9	流山市	76,915	39	匝瑳市	51,874
10	袖ヶ浦市	76,148	40	栄町	51,611
11	印西市	73,941	41	八街市	50,845
12	松戸市	73,716	42	山武市	50,200
13	市原市	72,910	43	長生村	48,337
14	八千代市	71,958	44	横芝光町	48,324
15	白井市	70,215	45	白子町	47,704
16	木更津市	69,883	46	勝浦市	47,416
17	佐倉市	69,158	47	長南町	46,822
18	我孫子市	67,588	48	九十九里町	46,094
19	君津市	66,071	49	いすみ市	45,604
20	鎌ヶ谷市	65,406	50	大多喜町	45,432
21	四街道市	63,349	51	御宿町	45,429
22	野田市	62,932	52	鋸南町	44,823
23	長柄町	61,664	53	睦沢町	43,224
24	茂原市	60,212	54	南房総市	41,810
25	富里市	58,888	-	-	-
26	富津市	58,545	-	-	-
27	酒々井町	57,987	-	-	-
28	銚子市	57,969	-	-	-
29	東金市	57,032	-	-	-
30	一宮町	56,222	-	-	-

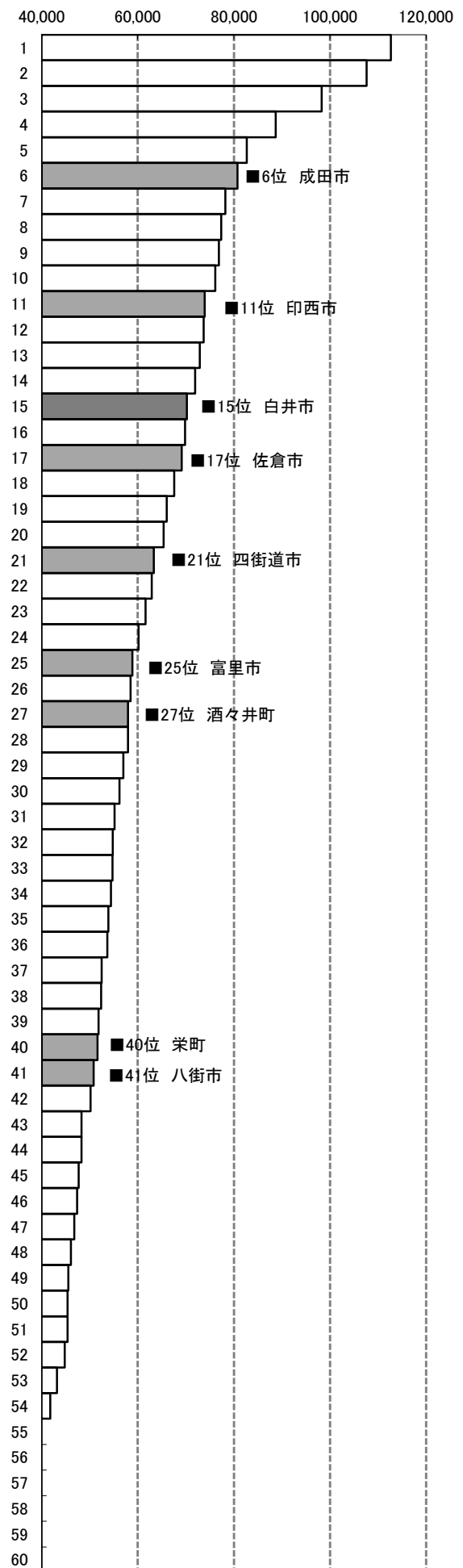

資料: 指標で知る千葉県2024 算出方法: 市町村民税歳入総額 ÷ 住民基本台帳人口 (R4.1.1)

固定資産税負担額(人口1人当たり)県内全市町村比較

時点:R3年度

単位:円

順位	市町村名	指標	順位	市町村名	指標
1	芝山町	287,791	31	南房総市	55,316
2	成田市	163,260	32	八千代市	54,767
3	富津市	139,145	33	睦沢町	54,381
4	浦安市	135,061	34	一宮町	54,079
5	君津市	128,953	35	東金市	53,428
6	袖ヶ浦市	124,117	36	佐倉市	53,118
7	長柄町	115,186	37	神崎町	52,771
8	印西市	108,205	38	山武市	52,046
9	市原市	89,298	39	富里市	51,936
10	長南町	86,126	40	館山市	51,565
11	勝浦市	80,370	41	横芝光町	50,138
12	多古町	74,850	42	松戸市	49,430
13	茂原市	74,056	43	いすみ市	48,268
14	大多喜町	72,785	44	東庄町	47,985
15	千葉市	70,395	45	旭市	47,729
16	御宿町	67,490	46	匝瑳市	46,768
17	酒々井町	67,198	47	我孫子市	45,876
18	野田市	67,107	48	鋸南町	44,594
19	習志野市	63,778	49	栄町	43,518
20	市川市	62,309	50	四街道市	42,710
21	鴨川市	62,108	51	九十九里町	42,421
22	白井市	60,198	52	鎌ヶ谷市	41,782
23	白子町	59,528	53	八街市	40,832
24	柏市	59,354	54	大網白里市	39,912
25	銚子市	59,274	-	-	-
26	木更津市	59,009	-	-	-
27	長生村	58,189	-	-	-
28	流山市	57,296	-	-	-
29	船橋市	57,274	-	-	-
30	香取市	55,847	-	-	-

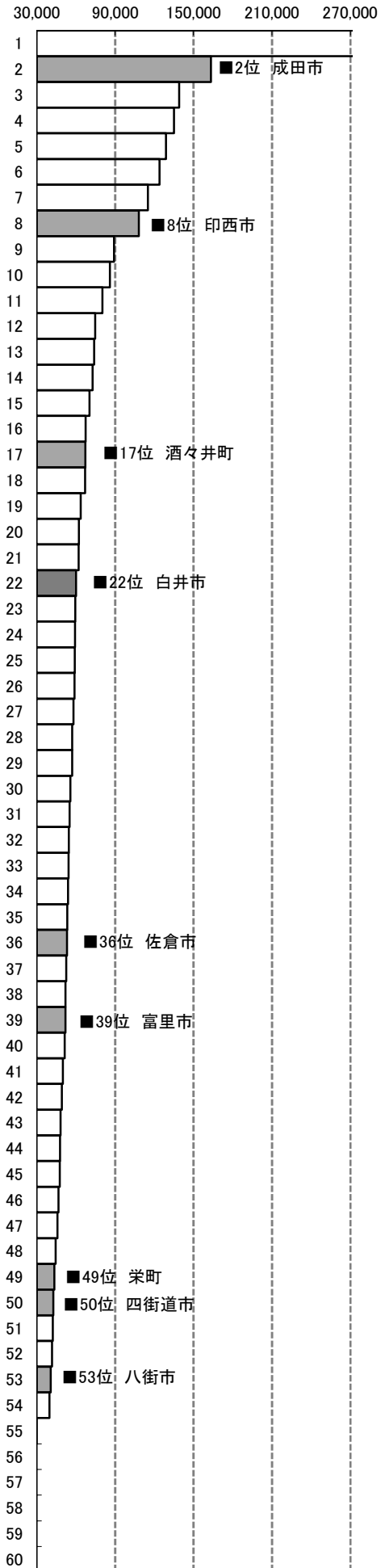

資料:指標で知る千葉県2024 算出方法:固定資産税歳入総額÷住民基本台帳人口(R4.1.1)

# 完全失業率県内全市町村比較

時点: R2/10/1

単位: %

順位	市町村名	指標	順位	市町村名	指標
1	いすみ市	6.5	31	野田市	3.8
"	栄町	6.5	"	成田市	3.8
3	勝浦市	5.5	"	市原市	3.8
"	長柄町	5.5	"	芝山町	3.8
5	神崎町	5.3	"	横芝光町	3.8
6	東金市	5.1	36	館山市	3.7
"	酒々井町	5.1	37	船橋市	3.6
8	茂原市	5.0	"	習志野市	3.6
"	白子町	5.0	"	柏市	3.6
10	銚子市	4.9	"	八千代市	3.6
"	九十九里町	4.9	41	市川市	3.5
"	長南町	4.9	"	木更津市	3.5
13	山武市	4.8	"	君津市	3.5
"	睦沢町	4.8	"	白井市	3.5
15	四街道市	4.7	"	東庄町	3.5
"	長生村	4.7	46	袖ヶ浦市	3.3
17	御宿町	4.6	47	富津市	3.2
18	八街市	4.5	"	南房総市	3.2
"	匝瑳市	4.5	"	多古町	3.2
20	大多喜町	4.4	50	流山市	3.1
21	旭市	4.3	51	浦安市	3.0
"	富里市	4.3	52	印西市	2.9
23	香取市	4.2	"	鋸南町	2.9
"	大網白里市	4.2	54	鴨川市	2.7
"	一宮町	4.2	-	-	-
26	佐倉市	4.1	-	-	-
27	千葉市	4.0	-	-	-
"	松戸市	4.0	-	-	-
"	我孫子市	4.0	-	-	-
30	鎌ヶ谷市	3.9	-	-	-

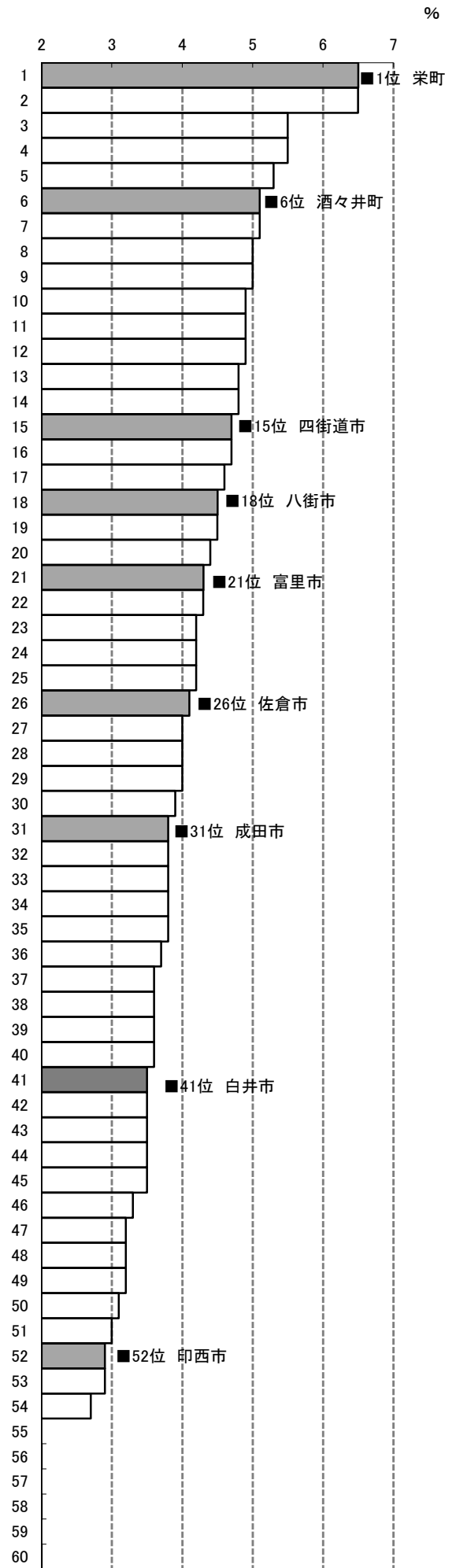

資料: 指標で知る千葉県2024 算出方法: 完全失業者数 ÷ 労働力人口

### 女性就業率県内全市町村比較

時点: R2/10/1

単位: %

順位	市町村名	指標	順位	市町村名	指標
1	多古町	54.0	31	松戸市	45.4
2	成田市	51.1	32	千葉市	45.1
3	浦安市	50.8	〃	館山市	45.1
4	旭市	50.7	34	柏市	44.9
5	富里市	50.3	35	八千代市	44.8
6	芝山町	49.8	36	富津市	44.7
7	鴨川市	49.4	37	酒々井町	44.5
8	市川市	49.2	38	市原市	44.3
9	一宮町	48.2	〃	匝瑳市	44.3
10	山武市	47.8	40	九十九里町	44.2
〃	鋸南町	47.8	41	茂原市	44.0
12	八街市	47.7	42	長生村	43.8
〃	印西市	47.7	43	睦沢町	43.5
14	習志野市	47.6	44	佐倉市	43.4
〃	袖ヶ浦市	47.6	45	栄町	43.3
〃	東庄町	47.6	46	鎌ヶ谷市	42.7
17	香取市	47.1	47	いすみ市	42.5
18	君津市	47.0	48	勝浦市	42.1
〃	横芝光町	47.0	49	大多喜町	41.6
20	白子町	46.7	50	長南町	41.5
21	白井市	46.5	51	長柄町	41.2
22	船橋市	46.4	52	我孫子市	40.9
23	南房総市	46.3	53	四街道市	40.6
24	野田市	46.1	54	御宿町	39.2
〃	流山市	46.1	-	-	-
26	東金市	45.9	-	-	-
27	神崎町	45.8	-	-	-
28	大網白里市	45.7	-	-	-
29	銚子市	45.6	-	-	-
〃	木更津市	45.6	-	-	-

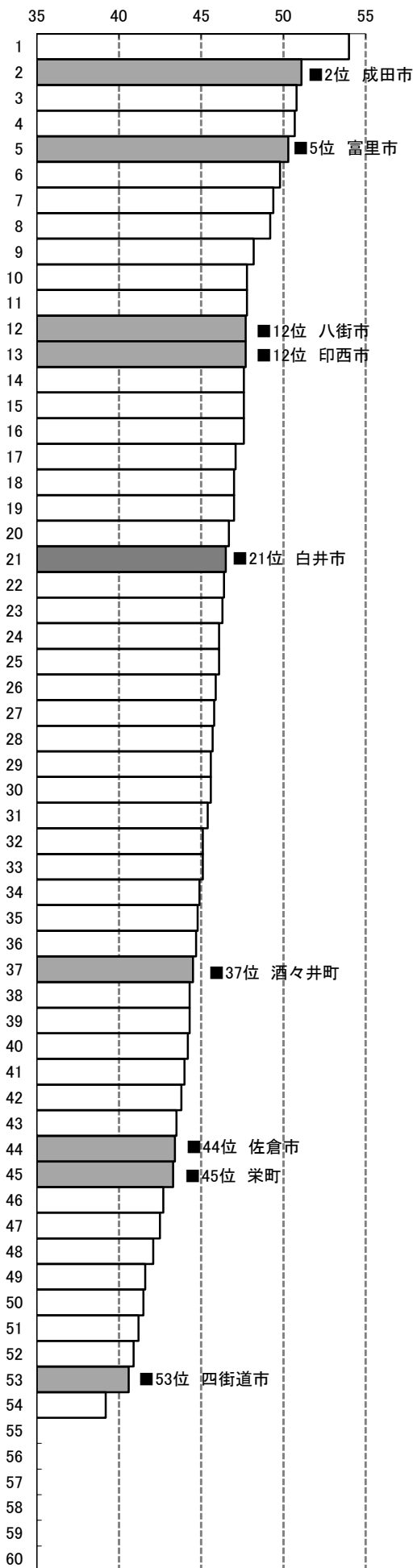

資料: 指標で知る千葉県2024 算出方法: 女性就業者数 ÷ 15歳以上女性人口

# 東京都への通勤通学者比率県内全市町村比較

時点: R2/10/1

単位: %

順位	市町村名	指標	順位	市町村名	指標
1	浦安市	47.0	31	白子町	3.3
2	市川市	45.7	32	山武市	3.1
3	松戸市	35.1	33	長柄町	2.9
4	流山市	33.2	34	君津市	2.8
5	船橋市	33.0	35	神崎町	2.7
6	習志野市	29.5	36	御宿町	2.6
7	我孫子市	27.8	37	いすみ市	2.5
8	柏市	27.3	〃	九十九里町	2.5
9	八千代市	23.9	39	長南町	2.3
10	鎌ヶ谷市	23.7	40	富津市	2.1
11	白井市	22.3	〃	芝山町	2.1
12	印西市	21.8	42	横芝光町	1.5
13	千葉市	19.1	43	勝浦市	1.3
14	佐倉市	16.2	〃	多古町	1.3
15	四街道市	13.2	45	香取市	1.2
16	野田市	11.1	46	匝瑳市	1.1
17	大網白里市	9.0	〃	大多喜町	1.1
〃	栄町	9.0	〃	鋸南町	1.1
19	酒々井町	8.2	49	館山市	1.0
20	一宮町	6.7	50	南房総市	0.9
21	市原市	6.2	51	旭市	0.8
22	袖ヶ浦市	5.9	52	鴨川市	0.7
23	木更津市	5.3	53	銚子市	0.6
24	成田市	5.0	〃	東庄町	0.6
25	八街市	4.7	-	-	-
26	茂原市	4.6	-	-	-
27	富里市	4.1	-	-	-
〃	長生村	4.1	-	-	-
29	東金市	4.0	-	-	-
30	睦沢町	3.5	-	-	-

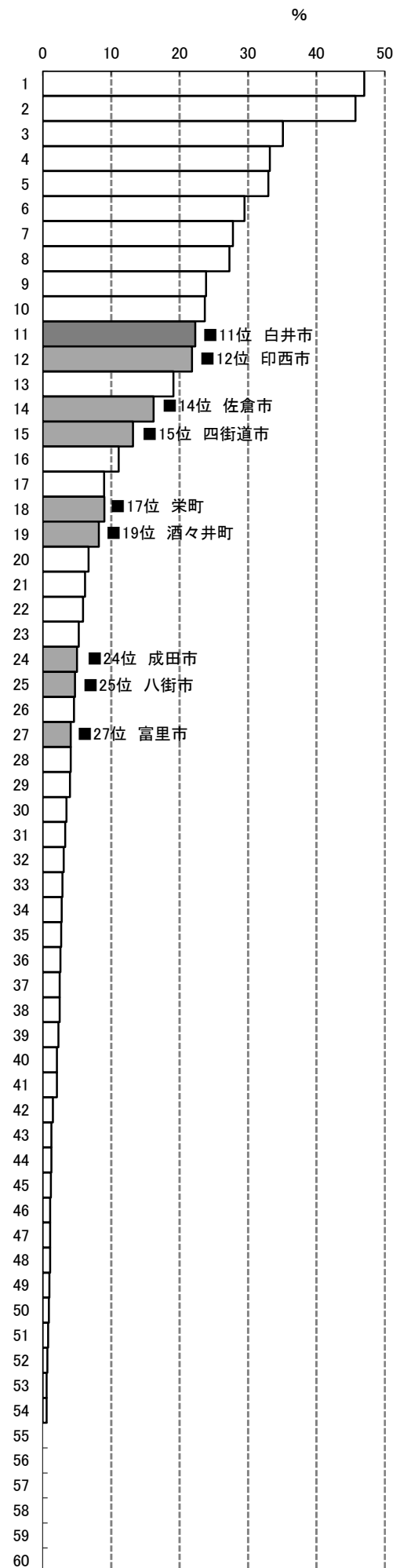

資料: 指標で知る千葉県2024 算出方法: 東京都への15歳以上通勤通学者数 ÷ 15歳以上通勤通学者総数



# 水道普及率県内全市町村比較

%

時点: R5/3/31

単位: %

順位	市町村名	指標	順位	市町村名	指標
1	君津市	100.0	31	富津市	96.9
"	浦安市	100.0	32	長生村	96.6
"	長南町	100.0	<b>33</b>	<b>酒々井町</b>	<b>95.3</b>
"	御宿町	100.0	34	多古町	95.2
5	木更津市	99.9	35	市原市	94.6
"	いすみ市	99.9	36	我孫子市	94.4
7	八千代市	99.8	37	松戸市	93.0
8	流山市	99.7	38	九十九里町	92.3
"	鋸南町	99.7	39	旭市	91.9
10	館山市	99.6	40	匝瑳市	91.1
"	一宮町	99.6	41	大多喜町	90.4
12	袖ヶ浦市	99.5	<b>42</b>	<b>白井市</b>	<b>90.0</b>
"	大網白里市	99.5	<b>43</b>	<b>栄町</b>	<b>89.7</b>
14	鴨川市	99.4	44	東庄町	88.5
"	<b>四街道市</b>	<b>99.4</b>	<b>45</b>	<b>印西市</b>	<b>88.3</b>
16	習志野市	99.3	<b>46</b>	<b>成田市</b>	<b>87.6</b>
17	銚子市	99.2	<b>47</b>	<b>富里市</b>	<b>85.5</b>
18	茂原市	99.0	48	神崎町	83.5
19	南房総市	98.9	49	横芝光町	81.6
20	長柄町	98.8	50	香取市	80.8
21	市川市	98.7	51	山武市	78.0
"	東金市	98.7	52	鎌ヶ谷市	76.8
"	勝浦市	98.7	<b>53</b>	<b>八街市</b>	<b>58.0</b>
24	船橋市	98.4	54	芝山町	20.3
25	野田市	98.2	-	-	-
<b>26</b>	<b>佐倉市</b>	<b>98.0</b>	-	-	-
27	千葉市	97.5	-	-	-
"	睦沢町	97.5	-	-	-
29	柏市	97.2	-	-	-
30	白子町	97.0	-	-	-

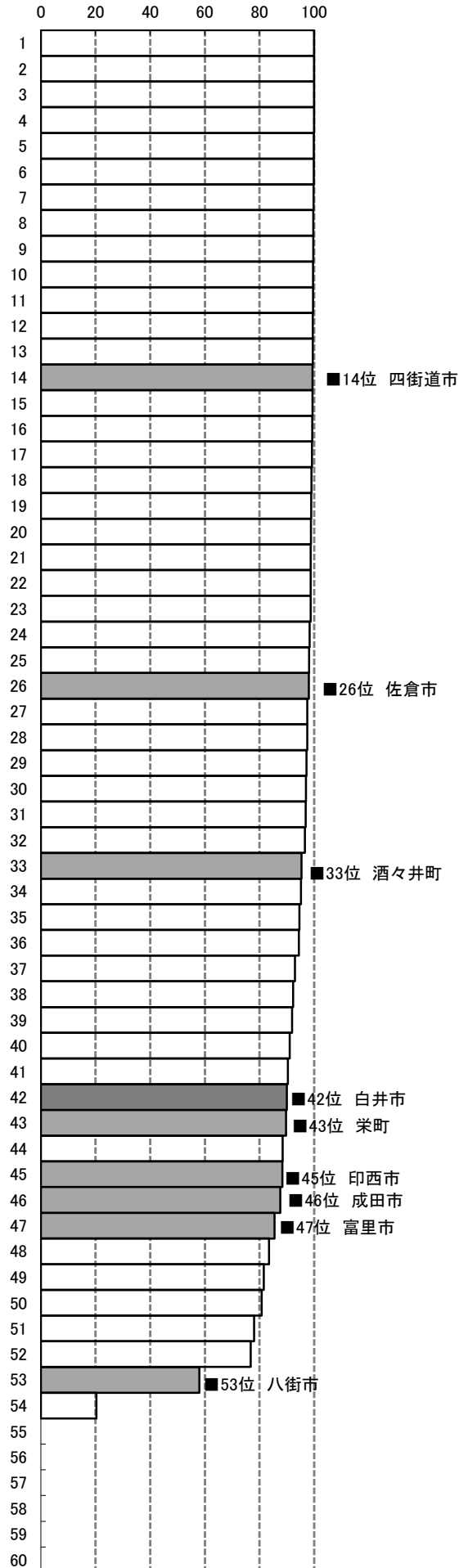

資料: 指標で知る千葉県2024

### ごみ排出量(1人1日当たり)県内全市町村比較

時点: R3年度

単位: g

順位	市町村名	指標	順位	市町村名	指標
1	芝山町	1,448	31	大網白里市	889
2	御宿町	1,202	32	印西市	874
3	銚子市	1,191	33	白井市	866
4	館山市	1,186	34	神崎町	863
5	勝浦市	1,154	35	柏市	860
6	木更津市	1,114	36	船橋市	849
7	鋸南町	1,106	37	我孫子市	824
8	南房総市	1,105	38	白子町	815
9	鴨川市	1,088	39	佐倉市	814
10	富津市	1,048	40	流山市	804
11	九十九里町	1,038	41	四街道市	797
12	茂原市	1,035	〃	山武市	797
13	成田市	1,031	43	匝瑳市	796
14	東庄町	1,026	44	市川市	777
15	旭市	1,022	45	松戸市	772
16	酒々井町	989	〃	八千代市	772
17	香取市	978	47	鎌ヶ谷市	770
18	大多喜町	958	48	栄町	759
19	千葉市	945	49	睦沢町	736
20	東金市	940	50	野田市	726
21	君津市	926	51	横芝光町	716
22	いすみ市	924	52	長生村	691
23	一宮町	923	53	長南町	679
24	市原市	922	54	多古町	580
〃	長柄町	922	-	-	-
26	富里市	920	-	-	-
27	習志野市	917	-	-	-
〃	袖ヶ浦市	917	-	-	-
29	浦安市	902	-	-	-
〃	八街市	902	-	-	-

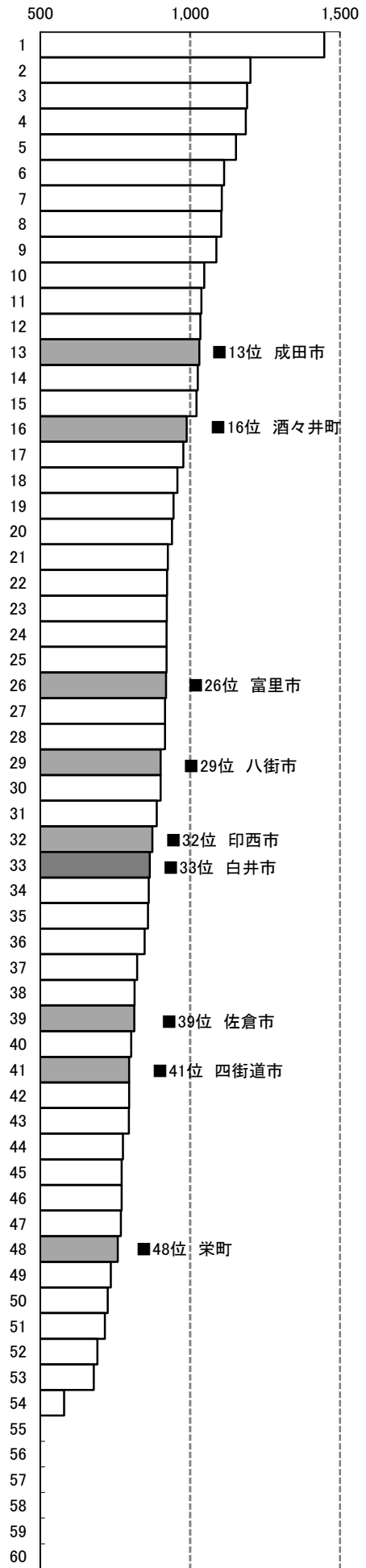

資料: 指標で知る千葉県2024 算出方法: ごみの総排出量÷ごみの計画処理区域人口÷365(日)

介護給付費(受給者1人当たり月額)県内全市町村比較

時点: R3年度

単位: 円

順位	市町村名	指標	順位	市町村名	指標
1	御宿町	171,319	31	我孫子市	146,776
2	鋸南町	167,909	32	印西市	146,592
3	長生村	165,715	33	流山市	146,490
4	長柄町	165,578	34	勝浦市	145,397
5	多古町	165,155	35	市原市	145,173
6	睦沢町	162,798	36	千葉市	144,908
7	芝山町	162,792	37	南房総市	144,904
8	大多喜町	161,766	38	浦安市	144,107
9	長南町	158,865	39	八街市	143,627
10	東金市	156,562	40	松戸市	143,565
11	富津市	156,424	41	野田市	143,563
12	九十九里町	156,290	42	栄町	143,024
13	山武市	156,043	43	柏市	142,250
14	大網白里市	155,383	44	茂原市	141,887
15	君津市	153,763	45	成田市	141,882
16	鴨川市	153,341	46	銚子市	141,351
17	富里市	152,868	47	木更津市	141,216
18	一宮町	152,119	48	酒々井町	140,610
19	神崎町	151,429	49	習志野市	137,963
20	横芝光町	151,018	50	船橋市	137,890
21	佐倉市	150,736	51	市川市	136,952
22	袖ヶ浦市	150,485	52	八千代市	136,668
23	香取市	150,308	53	館山市	135,007
24	白子町	149,456	54	旭市	131,454
25	鎌ヶ谷市	149,141	-	-	-
26	匝瑳市	147,644	-	-	-
27	いすみ市	147,535	-	-	-
28	東庄町	147,287	-	-	-
29	四街道市	146,986	-	-	-
30	白井市	146,872	-	-	-

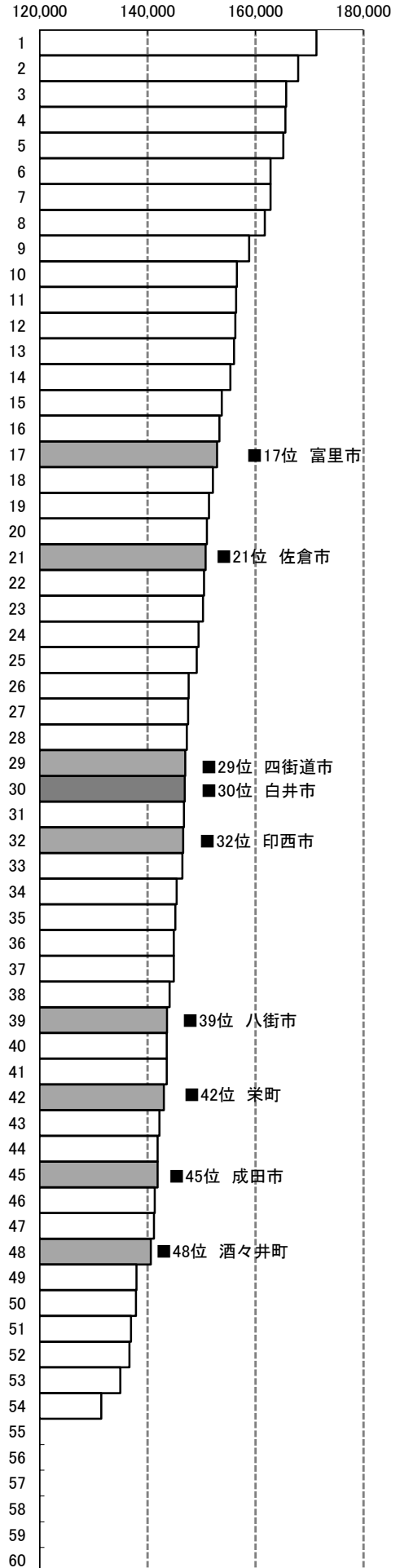

資料: 指標で知る千葉県2024 算出方法: 介護保険給付費(1カ月平均) ÷ 介護サービス受給者数(1カ月平均)

医療施設数(人口1万人当たり)県内全市町村比較

時点:R3/10/1

単位:施設

順位	市町村名	指標	順位	市町村名	指標
1	館山市	16.1	31	野田市	11.0
2	一宮町	16.0	〃	長生村	11.0
3	茂原市	14.8	33	船橋市	10.9
4	鋸南町	14.7	〃	市原市	10.9
5	銚子市	13.8	35	四街道市	10.7
6	千葉市	13.6	36	袖ヶ浦市	10.6
7	匝瑳市	13.3	37	山武市	10.5
〃	香取市	13.3	38	君津市	10.4
〃	御宿町	13.3	39	浦安市	10.2
10	芝山町	13.0	40	市川市	10.1
11	佐倉市	12.7	〃	鴨川市	10.1
〃	長南町	12.7	〃	富里市	10.1
〃	大多喜町	12.7	〃	横芝光町	10.1
14	木更津市	12.5	44	白井市	10.0
〃	富津市	12.5	45	酒々井町	9.7
16	習志野市	12.3	46	八街市	9.4
17	八千代市	12.2	47	印西市	9.3
18	成田市	12.1	48	長柄町	9.1
〃	旭市	12.1	49	白子町	8.9
〃	鎌ヶ谷市	12.1	50	神崎町	8.7
21	東金市	11.9	51	東庄町	8.5
〃	多古町	11.9	52	九十九里町	8.4
23	勝浦市	11.5	53	睦沢町	7.5
〃	大網白里市	11.5	54	栄町	7.0
25	松戸市	11.4	-	-	-
〃	柏市	11.4	-	-	-
〃	南房総市	11.4	-	-	-
28	我孫子市	11.3	-	-	-
29	流山市	11.1	-	-	-
〃	いすみ市	11.1	-	-	-

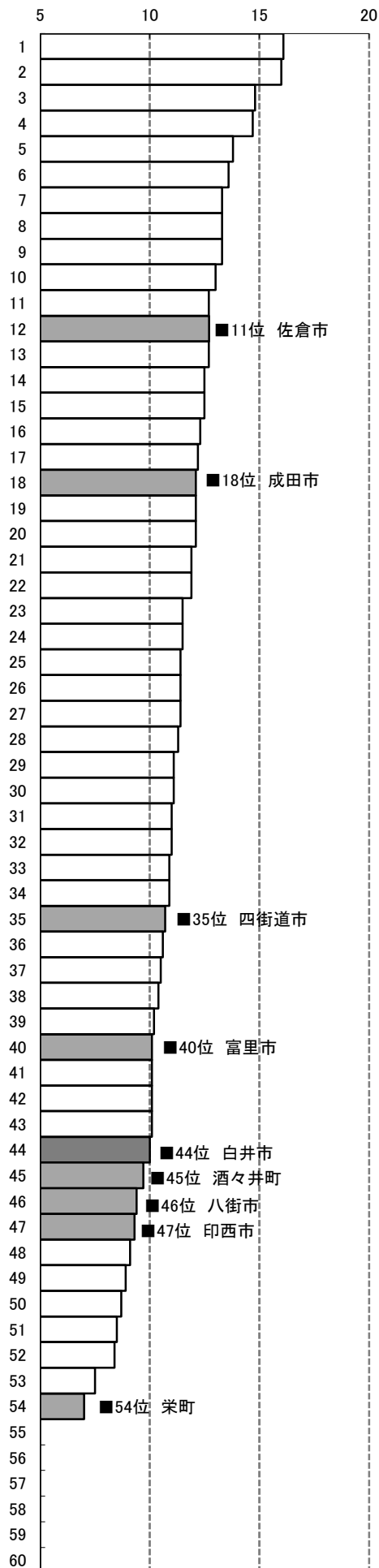

資料:指標で知る千葉県2024 算出方法:医療施設(病院、一般診療所及び歯科診療所)数÷常住人口(R3.10.1)

# 病床数(人口千人当たり)県内全市町村比較

時点: R3/10/1

単位: 床

床

順位	市町村名	指標	順位	市町村名	指標
1	長柄町	53.9	31	佐倉市	7.8
2	大多喜町	46.9	32	松戸市	7.7
3	鴨川市	46.7	"	八街市	7.7
4	芝山町	28.3	34	白井市	7.4
5	旭市	23.5	"	多古町	7.4
6	成田市	21.7	36	船橋市	7.1
7	館山市	18.9	37	君津市	7.0
8	勝浦市	18.7	"	袖ヶ浦市	7.0
9	木更津市	15.4	39	我孫子市	6.6
10	酒々井町	15.1	40	山武市	6.5
11	八千代市	14.6	41	東庄町	6.2
12	香取市	13.9	42	市川市	6.1
"	九十九里町	13.9	43	流山市	5.7
14	茂原市	13.5	44	大網白里市	5.1
15	東金市	13.4	45	横芝光町	4.4
16	南房総市	13.3	46	神崎町	3.3
17	柏市	12.1	47	栄町	3.2
18	鎌ヶ谷市	12.0	48	富津市	2.7
19	銚子市	11.9	49	御宿町	1.5
20	いすみ市	10.7	-	一宮町	-
21	印西市	10.6	-	睦沢町	-
22	富里市	10.4	-	長生村	-
23	野田市	10.1	-	白子町	-
24	千葉市	9.7	-	長南町	-
"	鋸南町	9.7	-	-	-
26	市原市	9.5	-	-	-
"	匝瑳市	9.5	-	-	-
28	四街道市	9.4	-	-	-
29	浦安市	9.3	-	-	-
30	習志野市	8.3	-	-	-

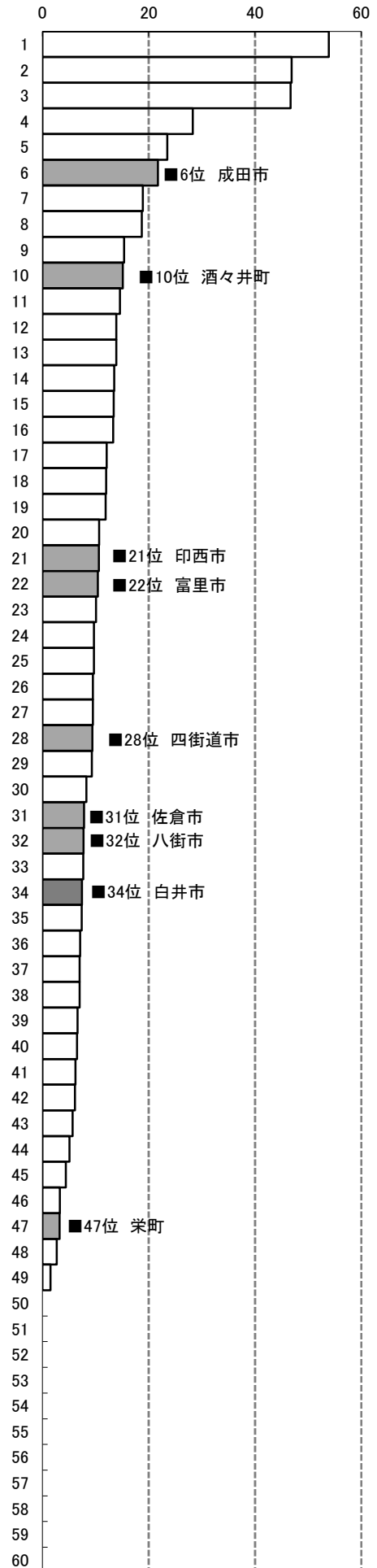

資料: 指標で知る千葉県2024 算出方法: 病床数(病院と一般診療所の合計) ÷ 常住人口(R3.10.1)

### 犯罪発生件数(人口千人当たり)県内全市町村比較

時点:R5

単位:件

順位	市町村名	指標	順位	市町村名	指標
1	芝山町	10.7	30	匝瑳市	5.6
2	東庄町	9.7	〃	栄町	5.6
〃	長柄町	9.7	33	市川市	5.5
4	神崎町	8.7	34	いすみ市	5.4
5	成田市	8.6	〃	御宿町	5.4
6	白子町	8.5	36	松戸市	5.3
7	酒々井町	8.0	〃	鎌ヶ谷市	5.3
8	野田市	7.9	〃	白井市	5.3
9	東金市	7.4	39	長南町	5.2
10	千葉市	7.2	40	茂原市	5.1
11	山武市	7.0	41	船橋市	5.0
〃	多古町	7.0	42	佐倉市	4.8
〃	九十九里町	7.0	43	我孫子市	4.7
14	木更津市	6.9	44	一宮町	4.5
15	八街市	6.8	45	流山市	4.4
16	富里市	6.6	46	館山市	4.2
17	旭市	6.5	47	鴨川市	4.0
〃	習志野市	6.5	48	富津市	3.9
〃	四街道市	6.5	49	大網白里市	3.8
20	八千代市	6.4	50	睦沢町	3.5
〃	浦安市	6.4	51	長生村	3.3
〃	横芝光町	6.4	52	大多喜町	3.1
23	君津市	6.1	53	鋸南町	2.0
24	銚子市	6.0	54	南房総市	1.9
〃	印西市	6.0	-	-	-
26	香取市	5.9	-	-	-
27	柏市	5.8	-	-	-
〃	市原市	5.8	-	-	-
29	袖ヶ浦市	5.7	-	-	-
30	勝浦市	5.6	-	-	-

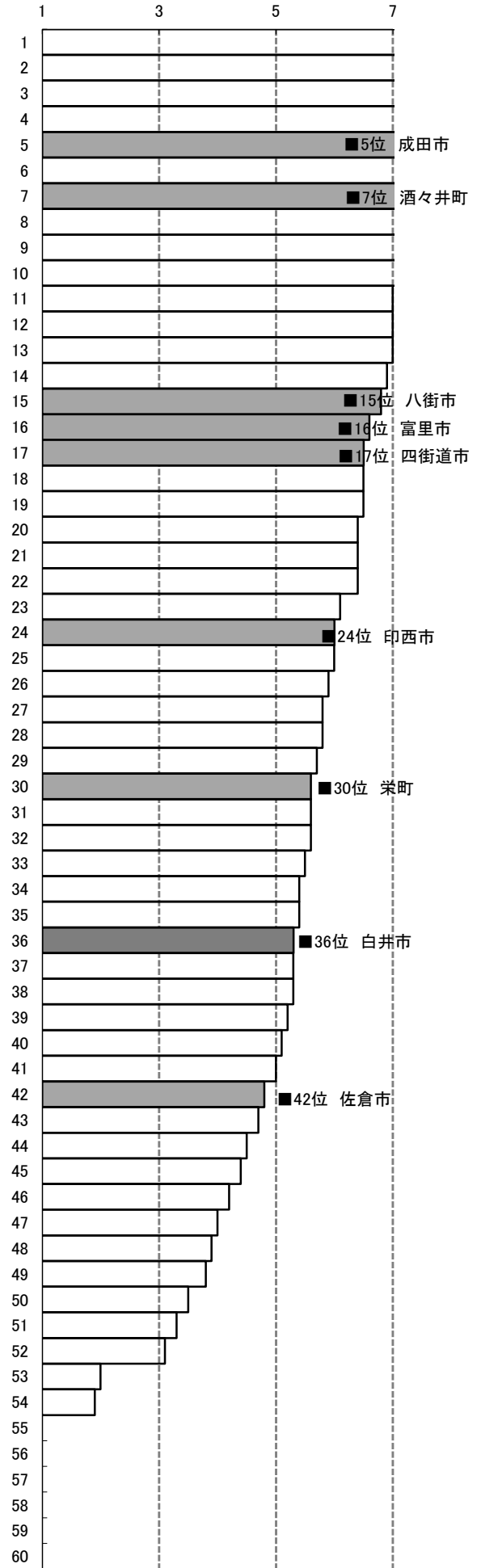

資料:指標で知る千葉県2024 算出方法:刑法犯認知件数÷常住人口(R5.1.1)

交通事故発生件数(人口千人当たり)県内全市町村比較

時点: R5

単位: 件

順位	市町村名	指標	順位	市町村名	指標
1	芝山町	4.7	31	旭市	2.1
2	木更津市	3.3	〃	大多喜町	2.1
〃	東金市	3.3	〃	鋸南町	2.1
4	八街市	3.2	34	松戸市	2.0
〃	富里市	3.2	〃	八千代市	2.0
〃	一宮町	3.2	36	市川市	1.9
7	茂原市	3.1	〃	匝瑳市	1.9
〃	成田市	3.1	〃	白子町	1.9
9	山武市	2.9	39	銚子市	1.8
10	館山市	2.8	〃	佐倉市	1.8
〃	君津市	2.8	〃	多古町	1.8
〃	酒々井町	2.8	42	習志野市	1.7
〃	長柄町	2.8	〃	流山市	1.7
14	鴨川市	2.7	〃	香取市	1.7
15	野田市	2.6	〃	睦沢町	1.7
〃	いすみ市	2.6	46	船橋市	1.6
〃	横芝光町	2.6	〃	我孫子市	1.6
〃	長南町	2.6	48	浦安市	1.5
19	柏市	2.5	〃	南房総市	1.5
〃	市原市	2.5	50	富津市	1.3
〃	白井市	2.5	〃	東庄町	1.3
〃	長生村	2.5	52	神崎町	1.2
23	袖ヶ浦市	2.4	53	栄町	1.0
24	千葉市	2.3	〃	御宿町	1.0
〃	勝浦市	2.3	-	-	-
〃	四街道市	2.3	-	-	-
27	鎌ヶ谷市	2.2	-	-	-
〃	印西市	2.2	-	-	-
〃	大網白里市	2.2	-	-	-
〃	九十九里町	2.2	-	-	-

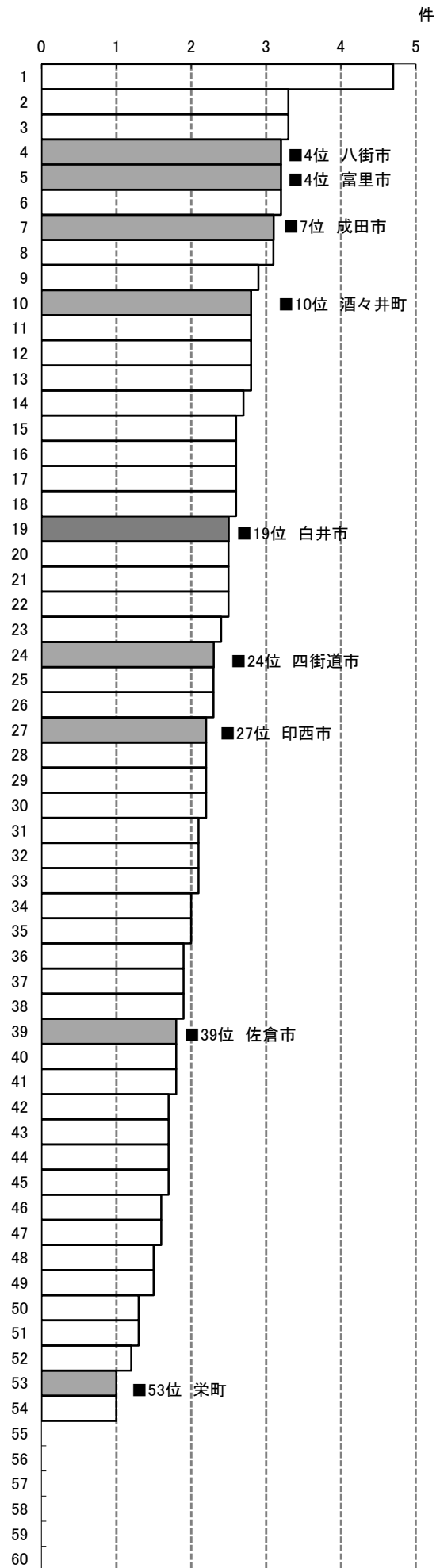

資料: 指標で知る千葉県2024 算出方法: 発生件数 ÷ 常住人口 (R5.1.1)

※発生件数は人身事故のみ

# 統計しろい

令和6年版

---

---

令和7年5月発行

発行  
編集 白井市企画財政部企画政策課

〒270-1492

千葉県白井市復1123

TEL 047(492)1111(代表)

---

---